

Szczegółowe Specyfikacje Techniczne stanowią uszczegółowienie i uzupełnienie Ogólnych Specyfikacji Technicznych. Wymagania ogólne wspólne dla wszystkich robót objętych SST zawiera SST D-00.00.00.

Poniższe opracowanie zawiera następujące specyfikacje:

| | | |
|----------------------|--|------------|
| D - 00.00.00. | WYMAGANIA OGÓLNE..... | 2 |
| D - 01.01.01. | ODTWORZENIE I WYZNACZENIE TRASY I PUNKTÓW WYSOKOŚCIOWYCH.... | 22 |
| D - 01.02.02. | USUNIĘCIE WARSTWY ZIEMI URODZAJNEJ..... | 30 |
| D - 02.03.01. | WYKONANIE NASYPÓW..... | 38 |
| D - 02.04.01. | WZMOCNIENIE NASYPÓW..... | 46 |
| D - 04.01.02. | WYKONANIE PROFILOWANIA I ZAGĘSZCZANIA PODŁOŻA..... | 52 |
| D - 04.03.01. | OCZYSZCZENIE I SKROPIENIE WARSTW KONSTRUKCYJNYCH..... | 58 |
| D - 04.04.02. | PODBUDOWA Z KRUSZYWA ŁAMANEGO STABILIZOWANEGO MECHANICZNIE..... | 64 |
| D - 04.05.02. | PODBUDOWA Z GRUNTU STABILIZOWANEGO CEMENTEM..... | 70 |
| D - 05.03.06. | WARSTWA ŚCIERALNA Z BETONU ASFALTOWEGO..... | 94 |
| D - 05.03.11. | FREZOWANIE NAWIERZCHNI ASFALTOWYCH..... | 110 |
| D - 05.04.01. | WZMOCNIENIE STYKÓW NAWIERZCHNI GEOSIATKĄ..... | 114 |
| D - 06.01.01. | UMOCNIENIE POWIERZCHNIOWE SKARP I ROWÓW..... | 120 |
| D - 07.01.01. | OZNAKOWANIE POZIOME..... | 124 |
| D - 07.02.01. | OZNAKOWANIE PIONOWE..... | 134 |
| D - 07.05.01. | BARIERY OCHRONNE STALOWE..... | 146 |

DM.00.00.00. WYMAGANIA OGÓLNE

1. Wstęp

1.1. Przedmiot Specyfikacji Technicznej Wykonania i Odbioru Robót Budowlanych

Przedmiotem niniejszej Specyfikacji Technicznej Wykonania i Odbioru Robót Budowlanych są wymagania dotyczące wykonania i odbioru Robót budowlanych w ramach realizacji zadania: **Przebudowa drogi gminnej w miejscowości Strzyboga.**

1.2. Zakres stosowania STWiORB

STWiORB stanowią część Dokumentów Przetargowych i Kontraktowych i należy je stosować w zleceniu i wykonaniu Robót opisanych w punkcie 1.1.

1.3. Zakres Robót objętych STWiORB

Wymagania ogólne należy rozumieć i stosować w powiązaniu z niżej wymienionymi Specyfikacjami Technicznymi Wykonania i Odbioru Robót Budowlanych:

Spis Specyfikacji Technicznych Wykonania i Odbioru Robót Budowlanych

CZEŚĆ DROGOWA i BRANŻOWA

CZEŚĆ INŻYNIERYJNA

Nazwy i kody Wspólnego Słownika Zamówień (CPV) dla zakresu robót budowlanych objętych przedmiotem zamówienia i w/w specyfikacjami technicznymi wykonania i odbioru robót budowlanych:

| | | |
|------------|------------|---|
| Grupa: | 45100000-8 | Przygotowanie terenu pod budowę |
| Klasa: | 45110000-1 | Roboty w zakresie burzenia i rozbiórki obiektów budowlanych, roboty ziemne |
| Kategorie: | 45111000-8 | Roboty w zakresie burzenia, roboty ziemne |
| | 45112000-5 | Roboty w zakresie usuwania gleby |
| Klasa: | 45220000-5 | Roboty inżynierskie i budowlane |
| Klasa: | 45230000-8 | Roboty budowlane w zakresie budowy rurociągów, linii komunikacyjnych i elektroenergetycznych, autostrad, dróg, lotnisk i kolei, wyrównanie terenu |
| Kategorie: | 45233000-9 | Roboty w zakresie konstruowania, fundamentowania oraz wykonywania nawierzchni autostrad, dróg |

1.3.1. Normy państwowe, instrukcje i przepisy wymienione w STWiORB będą stosowane przez Wykonawcę w języku polskim..

Normy te winny być uważane za integralną część tychże i odczytywane w powiązaniu z Rysunkami i STWiORB jak gdyby były w nich powielone. Uważa się Wykonawcę za w pełni zaznajomionego z ich treścią i wymaganiami.

Gdziekolwiek w Dokumentacji Projektowej pojawia się termin Specyfikacje Techniczne (ST) należy przez to rozumieć Specyfikacje Techniczne Wykonania i Odbioru Robót Budowlanych zgodnie z Rozporządzeniem Ministra Infrastruktury z dnia 02.09.2004 (Dz. U. Nr 202 poz. 2072 z 2004r.)

1.4. Określenia podstawowe

Użyte w STWiORB wymienione poniżej określenia należy rozumieć w każdym przypadku następująco:

- **Budowla drogowa** - obiekt budowlany, nie będący budynkiem, stanowiący całość techniczno-użytkową (drogę) albo jego część stanowiąca odrębny element konstrukcyjny lub technologiczny (obiekt mostowy, korpus ziemny, węzeł).
- **Dokumentacja powykonawcza** - dokumentacja sporządzana przez Wykonawcę robót zgodnie z obowiązującym od 01.01.1995 roku Prawem Budowlanym, ujmująca całość robót wykonanych z naniesionymi zmianami dokonanymi w toku wykonywanych robót oraz pomiary geodezyjne powykonawcze.
- **Droga** - wydzielony pas terenu przeznaczony do ruchu lub postoju pojazdów oraz ruchu pieszych wraz z wszelkimi urządzeniami technicznymi związanymi z prowadzeniem i zabezpieczeniem ruchu.
- **Droga tymczasowa (montażowa)** - droga specjalnie przygotowana, przeznaczona do ruchu pojazdów obsługujących zadanie budowlane na czas jego wykonania, przewidziana do usunięcia po jego zakończeniu.
- **Dziennik Budowy** - opatrzony pieczęcią Zamawiającego zeszyt, z ponumerowanymi stronami, służący do notowania wydarzeń zaistniałych w czasie wykonywania zadania budowlanego, rejestrowania dokonywanych odbiorów Robót, przekazywania poleceń i innej korespondencji technicznej pomiędzy Inżynierem, Wykonawcą i Projektantem.

- **Inżynier** - osoba wymieniona w danych kontraktowych, która na zlecenie Zamawiającego za pomocą członków swojego zespołu o ściśle oddelegowanych uprawnieniach zarządza oraz sprawuje nadzór na wykonywaniem prac budowlanych oraz postępowaniem rzeczowo finansowym, zgodnie z Ustawą Prawo Budowlane i warunkami kontraktowymi.
- **Jezdnia** - część korony drogi przeznaczona do ruchu pojazdów.
- **Kierownik budowy** - osoba wyznaczona przez Wykonawcę, upoważniona do kierowania Robotami i do występowania w jego imieniu w sprawach realizacji Kontraktu.
- **Kierownik Projektu** – osoba wymieniona w danych kontraktowych będąca przedstawicielem Zamawiającego, o której wyznaczeniu poinformowany jest Wykonawca, odpowiedzialna za administrowanie kontraktem.
- **Korona drogi** - jezdnia z poboczami lub chodnikami, zatokami, pasami awaryjnego postoju i pasami dzielącymi jezdnie.
- **Konstrukcja nawierzchni** - układ warstw nawierzchni wraz ze sposobem ich połączenia.
- **Korpus drogowy** - nasyp lub ta część wykopu, która jest ograniczona koroną drogi i skarpami rowów.
- **Koryto** - element uformowany w korpusie drogowym w celu ułożenia w nim konstrukcji nawierzchni.
- **Rejestr Obmiarów** - akceptowany przez Inżyniera rejestr z ponumerowanymi stronami służący do wpisywania przez Wykonawcę obmiaru dokonywanych Robót w formie wyliczeń, szkiców i ew. dodatkowych załączników. Wpisy w Rejestrze Obmiarów podlegają potwierdzeniu przez Inżyniera.
- **Laboratorium** - drogowe lub inne laboratorium badawcze, zaakceptowane przez Zamawiającego, niezbędne do
 - przeprowadzenia wszelkich badań i prób związanych z oceną jakości materiałów oraz Robót.
- a) **Materiały** - wszelkie tworzywa niezbędne do wykonania Robót, zgodne z Dokumentacją Projektową i Specyfikacjami Technicznymi, zaakceptowane przez Inżyniera.
- b) **Nawierzchnia** - warstwa lub zespół warstw służących do przejmowania i rozkładania obciążeń od ruchu na podłoże gruntowe i zapewniających dogodne warunki dla ruchu.
 - **Warstwa ścieralna** - górna warstwa nawierzchni poddana bezpośrednio oddziaływaniu ruchu i czynników atmosferycznych.
 - **Warstwa wyrównawcza** - warstwa służąca do wyrównania nierówności podbudowy lub profilu istniejącej nawierzchni.
 - **Podbudowa** - dolna część nawierzchni służąca do przenoszenia obciążeń od ruchu na podłoże. Podbudowa może składać się z podbudowy zasadniczej i podbudowy pomocniczej.
 - **Warstwa odcinająca** - warstwa stosowana w celu uniemożliwienia przenikania cząstek drobnych gruntu do warstwy nawierzchni leżącej powyżej.
- **Niweleta** - wysokościowe i geometryczne rozwinięcie na płaszczyźnie pionowego przekroju w osi drogi lub obiektu mostowego.
- **Objazd tymczasowy** - droga specjalnie przygotowana i odpowiednio utrzymana do przeprowadzenia ruchu publicznego na okres budowy.
- **Odpowiednia (bliska) zgodność** - zgodność wykonywanych Robót z dopuszczonymi tolerancjami, a jeśli przedział tolerancji nie został określony - z przeciętnymi tolerancjami, przyjmowanymi zwyczajowo dla danego rodzaju Robót budowlanych.
- **Pas drogowy** - wydzielony liniami ograniczającymi pas terenu przeznaczony do umieszczania w nim drogi oraz drzew i krzewów. Pas drogowy może również obejmować teren przewidziany do rozbudowy drogi i budowy urządzeń chroniących ludzi i środowisko przed uciążliwościami powodowanymi przez ruch na drodze.
- **Pobocze** - część korony drogi przeznaczona do chwilowego zatrzymywania się pojazdów, umieszczenia urządzeń bezpieczeństwa ruchu i wykorzystywana do ruchu pieszych, służąca jednocześnie do bocznego oparcia konstrukcji nawierzchni.
- **Podłoże** - grunt rodzimy lub nasypowy, leżący pod nawierzchnią do głębokości przemarzania.
- **Podłoże ulepszone** - górna warstwa podłoża, leżąca bezpośrednio pod nawierzchnią, ulepszona w celu umożliwienia przejęcia ruchu budowlanego i właściwego wykonania nawierzchni.
- **Polecenie Inżyniera** - wszelkie polecenia przekazane Wykonawcy przez Inżyniera, w formie pisemnej, dotyczące sposobu realizacji Robót lub innych spraw związanych z prowadzeniem budowy.
- **Projektant** - uprawniona osoba prawna lub fizyczna będąca autorem Dokumentacji Projektowej.
- **Przedsięwzięcie budowlane** - kompleksowa realizacja nowego połączenia drogowego lub całkowita modernizacja (zmiana parametrów geometrycznych tras y w planie i przekroju podłużnym) istniejącego połączenia.
- **Przepust** - obiekty wybudowane w formie zamkniętej obudowy konstrukcyjnej, służące do przepływu małych cieków wodnych pod nasypami korpusu drogowego lub dla ruchu kołowego, pieszego.
- **Przeszkoda naturalna** - element środowiska naturalnego, stanowiący utrudnienie w realizacji zadania budowlanego, na przykład dolina, bagno, rzeka itp.
- **Przeszkoda sztuczna** - dzieło ludzkie, stanowiące utrudnienie w realizacji zadania budowlanego, na przykład droga, kolej, rurociąg itp.
- **Rekultywacja** - Roboty mające na celu uporządkowanie i przywrócenie pierwotnych funkcji terenom naruszonym w czasie realizacji zadania budowlanego.

- **Ślepy Kosztorys** - wykaz Robót z podaniem ich ilości (przedmiar) w kolejności technologicznej ich wykonania.
- **Zadanie budowlane** - część przedsięwzięcia budowlanego, stanowiąca odrębną całość konstrukcyjną lub technologiczną, zdolną do samodzielnego spełnienia przewidywanych funkcji techniczno-użytkowych. Zadanie może polegać na wykonywaniu Robót związanych z budową, modernizacją, utrzymaniem oraz ochroną budowli drogowej lub jej elementu.
- **Terren budowy** – teren udostępniony przez Zamawiającego dla wykonania na nim robót oraz inne miejsca wymienione w kontrakcie jako tworzące część terenu budowy

1.5 Ogólne wymagania dotyczące Robót

Wykonawca Robót jest odpowiedzialny za jakość ich wykonania oraz za ich zgodność z warunkami umowy, z Dokumentacją Projektową, Warunkami Ogólnymi i Szczególnymi, STWiORB i poleceniami Inżyniera lub Kierownika Projektu zgodnie z warunkami kontraktu.

Wykonawca jest odpowiedzialny za jakość wykonywanych robót i bezpieczeństwo wszelkich czynności na terenie budowy i terenie przyległym do budowy oraz bezpieczeństwo terenów, na których mogą wystąpić zagrożenia dla ludzi i mienia w związku z prowadzonymi robotami. Metody użyte przy budowie wyrażające się rodzajem zastosowanej technologii, maszyn, urządzeń i sprzętu muszą zapewniać skuteczną ochronę ludzi, środowiska budynków i budowli na tych obszarach w szczególności przed:

5. hałasem
6. wibracją
7. drganiem i wstrząsami
8. zanieczyszczeniem odpadami poprodukcyjnymi i komunalnymi gleb wód i powietrza
9. zanieczyszczeniem powietrza emisją gazów, pyłów i dymów
 - zanieczyszczeniem środowiska przetrwalnikami zarasków chorobotwórczych i metalami ciężkimi
 - znaczącymi lub gwałtownymi zmianami poziomu wód gruntowych.

5.3.2. Przekazanie Terenu Budowy

Zamawiający w terminie określonym w Dokumentach Kontraktowych przekaże Wykonawcy Plac Budowy wraz ze wszystkimi wymaganymi uzgodnieniami prawnymi i administracyjnymi, Dziennik Budowy i Księgę Obmiarów Robót oraz co najmniej dwa egzemplarze Dokumentacji Projektowej i dwa komplety STWiORB.

Dane dotyczące osnowy geodezyjnej poziomej i wysokościowej oraz punktów granicznych należy pobrać z właściwego Powiatowego Ośrodka Dokumentacji Geodezyjnej i Kartograficznej. Po przekazaniu placu budowy Wykonawca wyznaczy i utrwali punkty główne trasy.

Na wykonawcy spoczywa odpowiedzialność za ochronę znaków pomiarowych do chwili odbioru ostatecznego robót. W przypadku natrafienia na punkty poligonowe w ich rejonie roboty prowadzi ręcznie. Uszkodzone lub zniszczone znaki geodezyjne Wykonawca odtworzy i utrwali na własny koszt.

Przed przekazaniem terenu budowy Wykonawca winien przedstawić Inżynierowi harmonogram robót, plan płatności oraz polisy ubezpieczeniowe zgodnie z warunkami określonymi w Specyfikacji Istotnych Warunków Zamówienia .

1.5.2. Dokumentacja projektowa

Dokumentacja projektowa będzie zawierać rysunki, obliczenia i dokumenty, zgodne z wykazem podanym w szczegółowych warunkach umowy, uwzględniającym podział na dokumentację projektową:

- Zamawiającego;
- sporządzoną przez Wykonawcę;

1.5.2.1. Dokumentacja Projektowa, którą Wykonawca opracuje we własnym zakresie w ramach Ceny Kontraktowej Wykonawca zobowiązany jest do opracowania we własnym zakresie następujących projektów:

- a) geodezyjna dokumentacja powykonawcza
- b) projekty Technologii i Organizacji Robót oraz Program Zapewnienia Jakości
 - dokumentacja fotograficzna i archiwalna dla wszystkich prowadzonych robót, w szczególności dla robót zanikających,
 - inne projekty robocze wyszczególnione w STWiORB
 - operat odbiorowy, zgodnie z postanowieniami punktu 8.3.1 niniejszej STWiORB

Ww. projekty powinny być uzgodnione z Zamawiającym i zatwierdzone.

Wykonawca w razie konieczności opracuje i przedstawi do akceptacji Zamawiającemu Projekty Organizacji i Technologii Robót dla poszczególnych obiektów i robót.

Wykonawca przed przystąpieniem do robót zobowiązany jest do uzyskania dla tego projektu decyzji zatwierdzającej przez właściwe organy administracji zarządzającej ruchem.

Wszelkie koszty wynikające z powyższego i warunków umowy nie podlegają odrębnej zapłacie i przyjmuje się, że są włączone w cenę kontraktową.

Przed przystąpieniem do robót w/w projekty muszą zostać zatwierdzone przez Zamawiającego.

Opracowania muszą być przekazane do zatwierdzenia na 14 dni przed harmonogramowymi terminami rozpoczęcia odpowiednich robót. Opóźnienia w powyższym terminie są jednoznaczne z opóźnieniami z winy Wykonawcy w terminach realizacji Robót.

1.5.2.2. Rysunki przedstawione przez Wykonawcę

Dodatkowo poza Specyfikacjami, Rysunkami i innymi informacjami zawartymi w Kontrakcie, Wykonawca powinien dostarczyć wszystkie rysunki, dokumenty, zezwolenia związane i inne dane potrzebne do wykonania robót oraz osiągnięcia parametrów technicznych wymaganych w Kontrakcie. Wykonawca może składać te informacje kolejno w częściach, ale każda przedłożona część musi być w dostatecznym stopniu kompletna by mogła być sprawdzona i zatwierdzona przez upoważnione jednostki niezależnie od całości projektu. W terminach określonych w pkt. 1.5.2.1.

1.5.2.3. Rysunki przyjęte przez Inżyniera

Inżynier powinien sformułować komentarz i/lub zastrzeżenia dotyczące rysunków, dokumentacji i danych przedstawionych przez Wykonawcę, w ciągu 14 dni od daty ich otrzymania. Te komentarze lub zastrzeżenia należy uważać za przyjęte przez Wykonawcę jeśli w ciągu 7 dni od daty otrzymania nie zgłosi zastrzeżeń na piśmie. Wykonawca przed złożeniem rysunków, dokumentacji i danych powinien skonsultować się z Inżynierem. Notatka dotycząca konsultacji powinna być dostarczona, co najmniej 7 dni przed datą konsultacji oraz, jeśli wymagane przez Inżyniera, Wykonawca powinien dostarczyć rysunki w wymaganej ilości kopii co najmniej 7 dni przed datą konsultacji.

1.5.2.4. Rysunki powykonawcze

Wykonawca powinien bezzwłocznie uzupełnić dokumentację oraz rysunki dostarczone Inżynierowi w zakresie zmian wprowadzonych w czasie wykonania robót. Wykonawca powinien dostarczyć Inżynierowi Rysunki powykonawcze w przejrzystej, prostej formie w trzech egzemplarzach dla każdego ukończonego odcinka robót, który będzie przekazany do użycia lub będzie wykorzystany przez specjalistyczną firmę lub Zamawiającego, zgodnie z polskim ustawodawstwem, nie później niż 14 przed datą przekazania. Opóźnienia w przekazaniu dokumentacji powykonawczej będą traktowane jako opóźnienia w terminowym wykonaniu robót.

1.5.3. Nadzór autorski

Nadzór autorski będzie prowadzony przez Projektanta zgodnie z Prawem Budowlanym (Art. 20 ust 1 pkt 4) i będzie obejmował:

- stwierdzenia w toku wykonywania robót budowlanych z godności realizacji z projektem,
- uzgadniania możliwości wprowadzenia rozwiązań zamiennych w stosunku do przewidzianych w projekcie, zgłoszonych przez kierownika budowy lub inspektora nadzoru inwestorskiego (po uzyskaniu stanowiska Inwestora, że zmiana jest zgodna z Warunkami Kontraktu).

1.5.4. Zgodność Robót z Dokumentacją Projektową i STWiORB

Dokumentacja Projektowa, Specyfikacje Techniczne Wykonania i Odbioru Robót Budowlanych oraz dodatkowe dokumenty przekazane Wykonawcy przez inżyniera stanowią część umowy, a wymagania wyszczególnione w choćby jednym z nich są obowiązujące dla Wykonawcy tak jakby zawarte były w całej dokumentacji. Wykonawca winien na etapie przygotowania oferty zapoznać się z całą dokumentacją i ująć wszystkie wynikające z niej wymagania i roboty w cenie kontraktowej poszczególnych pozycji.

Brak wyszczególnienia w pkt. 9 odpowiedniej STWiORB wymagań wyszczególnionych w innych częściach Dokumentacji Projektowej nie może być podstawą roszczeń finansowych.

W przypadku rozbieżności w ustaleniach poszczególnych dokumentów obowiązuje kolejność ich ważności wymieniona w „Ogólnych warunkach umowy”.

Wykonawca nie może wykorzystywać błędów lub opuszczeń w Dokumentach Kontraktowych, a o ich wykryciu winien natychmiast powiadomić Inżyniera, który dokona odpowiednich zmian lub poprawek.

Wykonawca ma obowiązek sprawdzić przekazane Dokumentacje Projektowe i STWiORB oraz zgłosić wszystkie uwagi do ich zawartości w terminie 4 tygodni od otrzymania tych dokumentów. Wszystkie zgłoszenia braków, ewentualnych błędów, nie ścisłości itp. po tym terminie nie mogą skutkować opóźnieniami lub wstrzymaniem Robót. Działania takie będą uznawane za występujące z winy Wykonawcy Robót.

W przypadku rozbieżności opis wymiarów ważniejszy jest od odczytu ze skali rysunków.

Wszystkie wykonane Roboty i dostarczone materiały będą zgodne z Dokumentacją Projektową i STWiORB.

Dane określone w Dokumentacji Projektowej i w STWiORB będą uważane za wartości docelowe, od których dopuszczalne są odchylenia w ramach określonego przedziału tolerancji. Cechy materiałów i elementów budowlanej muszą być jednorodne i wykazywać bliską zgodność z określonymi wymaganiami, a rozrzuty tych cech nie mogą przekraczać dopuszczalnego przedziału tolerancji.

W przypadku, gdy materiały lub Roboty nie będą w pełni zgodne z Dokumentacją Projektową lub STWiORB, to takie materiały będą niezwłocznie zastąpione innymi, a Roboty rozebrane i wykonane ponownie na koszt Wykonawcy.

1.5.5. Zabezpieczenie terenu budowy

Wykonawca jest zobowiązany do utrzymania ruchu publicznego oraz utrzymania istniejących obiektów (jezdnie, obiekty mostowe, ścieżki rowerowe, ciągi piesze, znaki drogowe, bariery ochronne, urządzenia odwodnienia, zieleń, pozostałe elementy wyposażenia drogi itp.) na terenie budowy, w okresie od dnia przejęcia terenu budowy do dnia przekazania odcinka drogi w utrzymanie odpowiedniemu organowi administracji drogowej. Powyższe zobowiązanie Wykonawcy do utrzymania nie obejmuje utrzymania tzw. „zimowego utrzymania”, polegającego na zwalczaniu śliskości zimowej i odśnieżania odcinków dróg publicznych dopuszczonych do ruchu, za które odpowiedzialny jest odpowiedni organ administracji drogowej. Wymaga się, aby na odcinkach drogi dopuszczonych do ruchu Wykonawca nie pozostawiał na nawierzchni jezdni i poboczu uskoków poprzecznych lub podłużnych, mogących stanowić zagrożenie warunków bezpieczeństwa ruchu drogowego lub utrudniać prowadzenie robót utrzymaniowych.

Wykonawca jest zobowiązany do uzgadniania uciążliwego transportu z administratorami dróg oraz o konieczności wykonania przez Wykonawcę "przeгляdu zerowego" stanu tych dróg. Wyniki przeglądu zerowego Wykonawca przekaże Inżynierowi i Ubezpieczycielowi. O fakcie przeglądu, Wykonawca jest zobowiązany powiadomić administratora drogi.

Wykonawca opracuje inwentaryzację fotograficzną stanu technicznego dróg wraz z podpisaniem dwustronnych protokołów z administratorami tych dróg.

W przypadku konieczności wprowadzenia zmian w organizacji ruchu, przed przystąpieniem do robót Wykonawca przedstawi Inżynierowi do zatwierdzenia, uzgodniony z odpowiednim zarządem drogi i organem zarządzającym ruchem, projekt organizacji ruchu i zabezpieczenia robót w okresie trwania budowy. Przy opracowaniu i wdrażaniu tymczasowej organizacji ruchu należy bezwzględnie przestrzegać zapisów podanych w „Zasadach organizacji ruchu na czas budowy”.

W zależności od potrzeb i postępu robót projekt organizacji ruchu powinien być na bieżąco aktualizowany przez Wykonawcę. Każda zmiana, w stosunku do zatwierdzonego projektu organizacji ruchu, wymaga każdorazowo ponownego zatwierdzenia projektu.

W czasie wykonywania robót Wykonawca dostarczy, zainstaluje i będzie obsługiwał wszystkie tymczasowe urządzenia zabezpieczające takie jak: zapory, światła ostrzegawcze, sygnały, itp., zapewniając w ten sposób bezpieczeństwo pojazdów i pieszych.

Wykonawca zapewni stałe warunki widoczności w dzień i w nocy tych zapór i znaków, dla których jest to nieodzowne ze względów bezpieczeństwa.

Wszystkie znaki, zapory i inne urządzenia zabezpieczające będą akceptowane przez Inżyniera.

Wykonawca niezwłocznie po rozpoczęciu realizacji kontraktu dostarczy, zainstaluje i utrzyma w czasie trwania kontraktu tablice informacyjne budowy przedstawiające informacje dotyczące Robót Kontraktowych.

Tablice informacyjne budowy będą utrzymywane w przez Wykonawcę w dobrym stanie przez cały okres realizacji kontraktu. Dojazdy do posesji zlokalizowanych w pobliżu placu budowy winny być utrzymywane przez Wykonawcę na jego koszt przez cały czas budowy.

Wjazdy i wyjazdy z Terenu Budowy przeznaczone dla pojazdów i maszyn pracujących przy realizacji Robót, Wykonawca odpowiednio oznakuje w sposób uzgodniony z Inżynierem.

Koszt zabezpieczenia terenu budowy nie podlega odrębnej zapłacie i przyjmuje się, że jest włączony w cenę kontraktową w ramach poszczególnych pozycji kosztorysu.

1.5.6. Ochrona środowiska w czasie wykonywania robót

Wykonawca ma obowiązek znać i stosować w czasie prowadzenia robót wszelkie przepisy dotyczące ochrony środowiska naturalnego w tym w szczególności wynikające z przepisów [4], [5] i [6].

W okresie trwania budowy i wykańczania robót Wykonawca będzie:

- utrzymywać teren budowy i wykopy w stanie bez wody stojącej,
- podejmować wszelkie uzasadnione kroki mające na celu stosowanie się do przepisów i norm dotyczących ochrony środowiska na terenie i wokół terenu budowy oraz będzie unikać uszkodzeń lub uciążliwości dla osób lub dóbr publicznych i innych, a wynikających z nadmiernego hałasu, wibracji, zanieczyszczenia lub innych przyczyn powstałych w następstwie jego sposobu działania.

Stosując się do tych wymagań będzie miał szczególny wzgląd na:

1) lokalizację baz, warsztatów, magazynów, składowisk, ukopów i dróg dojazdowych,

- środki ostrożności i zabezpieczenia przed:
 - zanieczyszczeniem zbiorników i cieków wodnych pyłami lub substancjami toksycznymi,
 - zanieczyszczeniem powietrza pyłami i gazami,
 - możliwością powstania pożaru.

1.5.7. Ochrona przeciwpożarowa

Wykonawca będzie przestrzegać przepisów ochrony przeciwpożarowej.

Wykonawca będzie utrzymywać sprawny sprzęt przeciwpożarowy, wymagany przez odpowiednie przepisy, na terenie baz produkcyjnych, w pomieszczeniach biurowych, mieszkalnych i magazynach oraz w maszynach i pojazdach.

Materiały łatwopalne będą składowane w sposób zgodny z odpowiednimi przepisami i zabezpieczone przed dostępem osób trzecich.

Wykonawca będzie odpowiedzialny za wszelkie straty spowodowane pożarem wywołanym jako rezultat realizacji Robót albo przez personel Wykonawcy.

1.5.8. Materiały szkodliwe dla otoczenia

Materiały, które w sposób trwały są szkodliwe dla otoczenia, nie będą dopuszczone do użycia.

Nie dopuszcza się użycia materiałów wywołujących szkodliwe promieniowanie o stężeniu większym od dopuszczalnego, określonego odpowiednimi przepisami.

Wszelkie materiały odpadowe użyte do Robót będą miały świadectwa dopuszczenia, wydane przez uprawnioną jednostkę, jednoznacznie określające brak szkodliwego oddziaływania tych materiałów na środowisko.

Materiały, które są szkodliwe dla otoczenia tylko w czasie Robót, a po zakończeniu Robót ich szkodliwość zanika (np. materiały pyliste) mogą być użyte pod warunkiem przestrzegania wymagań technologicznych w budowaniu. Jeżeli wymagają tego odpowiednie przepisy Zamawiający powinien otrzymać zgodę na użycie tych materiałów od właściwych organów administracji państwowej.

1.5.9. Ochrona własności publicznej i prywatnej

Wykonawca odpowiada za ochronę instalacji na powierzchni ziemi i za urządzenia podziemne, takie jak rurociągi, kable itp. oraz uzyska od odpowiednich władz będących właścicielami tych urządzeń potwierdzenie informacji dostarczonych mu przez Zamawiającego w ramach planu ich lokalizacji. Wykonawca zapewni właściwe oznaczenie i zabezpieczenie przed uszkodzeniem tych instalacji i urządzeń w czasie trwania budowy.

Uznaje się, że wszelkie koszty związane z wypełnieniem przepisowych wymagań nie podlegają odrębnej zapłacie i są uwzględnione w Cenie Kontraktowej.

Wykonawca przed rozpoczęciem robót jest zobowiązany do zinventaryzowania przebudowywanej sieci oraz do sprawdzenia zgodności z mapą do celów projektowych i uzgodnieniem ZUD.

Wykonawca zobowiązany jest umieścić w swoim harmonogramie rezerwę czasową dla wszelkiego rodzaju Robót, które mają być wykonane w zakresie przełożenia instalacji i urządzeń podziemnych na Terenie Budowy i powiadomić Inżyniera i władze lokalne o zamiarze rozpoczęcia Robót.

O fakcie przypadkowego uszkodzenia tych instalacji Wykonawca bezzwłocznie powiadomi Inżyniera i zainteresowane władze oraz będzie z nimi współpracował dostarczając wszelkiej pomocy potrzebnej przy dokonywaniu napraw. Wykonawca będzie odpowiadać za wszelkie spowodowane przez jego działania uszkodzenia instalacji na powierzchni

ziemi i urządzeń podziemnych wykazanych w dokumentach dostarczonych mu przez Zamawiającego.

Jeżeli teren budowy przylega do terenów z zabudową mieszkaniową, Wykonawca będzie realizować roboty w sposób powodujący minimalne niedogodności dla mieszkańców. Wykonawca odpowiada za wszelkie uszkodzenia za budowy mieszkaniowej w sąsiedztwie budowy, spowodowane jego działalnością. W celu uniknięcia niesłusznych roszczeń odszkodowawczych ze strony właścicieli istniejących nieruchomości, Wykonawca przed rozpoczęciem robót budowlanych sporządzi inwentaryzację stanu istniejącej zabudowy zlokalizowanej w bezpośrednim sąsiedztwie pasa drogowego, dokumentując stan techniczny tych obiektów. Nieodłączną częścią tej dokumentacji będą zdjęcia, skatalogowane w sposób nie budzący wątpliwości, co do momentu ich wykonania oraz obiektu, który dokumentują.

Wykonawca podpisze dwustronne protokoły z właścicielami budynków.

Inżynier będzie na bieżąco informowany o wszystkich umowach zawartych pomiędzy Wykonawcą a właścicielami nieruchomości i dotyczących korzystania z własności i dróg wewnętrznych. Jednakże, ani Inżynier ani Zamawiający nie będzie ingerował w takie porozumienia, o ile nie będą one sprzeczne z postanowieniami zawartymi w warunkach umowy.

Wykonawca winien powiadomić na 7 dni przed wejściem w teren - właściciela nieruchomości na którym będą prowadzone prace związane z czasowym zajęciem terenu. Po zakończeniu robót - winien uporządkować teren, naprawić zaistniałe szkody i wypłacić właścicielom stosowne, uzgodnione odszkodowania za niemożność użytkowania, bądź inne trwałe szkody. Na koniec podpisze protokół stwierdzający, iż ten nie rości sobie już żadnych pretensji do wykonawcy. Koszty tych odszkodowań należy wliczyć w koszt wybudowania infrastruktury.

W przypadku uszkodzeń układów drenarskich na działkach właścicieli nieruchomości Wykonawca jest zobowiązany do ich naprawy.

Przed rozpoczęciem robót budowlanych Wykonawca sporządzi dokumentację stanu technicznego istniejących dróg lokalnych, znajdujących się w najbliższym otoczeniu inwestycji oraz w dalszej odległości, wykorzystywanych do ciężkiego transportu Wykonawcy. Dane inwentaryzacyjne zawarte w dokumentacji Wykonawca potwierdzi u zarządcy drogi za zgodne ze stanem faktycznym w danym dniu i zgłosi ten fakt do lokalnych władz samorządowych. Nieodłączną częścią tej dokumentacji będą zdjęcia, skatalogowane w sposób nie budzący wątpliwości co do momentu ich wykonania oraz obiektu, który dokumentują. Wykonawca podpisze dwustronne protokoły z właścicielami tych dróg.

Wykonawca będzie mógł transportować materiały i wyposażenie na i z terenu budowy wyłącznie po drogach, których stan został zinventaryzowany w w/w sposób i potwierdzony u właściwego Zarządcy drogi oraz za zgodą Zarządcy drogi wojewódzkiej.

W przypadku ewentualnych roszczeń odszkodowawczych za zniszczenie dróg przez transport budowy Wykonawca jest zobowiązany do ich naprawy na własny koszt.

1.5.10. Ograniczenie obciążeń osi pojazdów

Wykonawca będzie stosować się do ustawowych ograniczeń nacisków osi na drogach publicznych przy transporcie materiałów i wyposażenia na i z terenu budowy. Wykonawca uzyska wszelkie niezbędne zezwolenia i uzgodnienia od właściwych władz, co do przewozu nietypowych wagowo ładunków (ponadnormatywnych) i o każdym takim przewozie będzie powiadamiał Inżyniera. Inżynier może polecić, aby pojazdy nie spełniające tych warunków zostały usunięte z terenu budowy. Pojazdy powodujące nadmierne obciążenie osiowe nie będą dopuszczone na świeżo ukończony fragment budowy w obrębie terenu budowy i Wykonawca będzie odpowiadał za naprawę wszelkich robót w ten sposób uszkodzonych, zgodnie z poleceniami Inżyniera.

Wykonawca poniesie wszelkie koszty związane z naprawami dróg publicznych, które zostały uszkodzone przez transport Wykonawcy.

1.5.11. Bezpieczeństwo i higiena pracy

Podczas realizacji Robót Wykonawca będzie przestrzegać przepisów dotyczących bezpieczeństwa i higieny pracy oraz opracuje Plan Bezpieczeństwa i Ochrony Zdrowia („Plan BiOZ”) wynikający z Art. 21a Prawa Budowlanego w szczególnym zakresie zgodnym z Rozporządzeniem Ministra Infrastruktury z dn 27. 08 2002 DZ. U Nr 151 i uzgodni go z Inżynierem

W szczególności Wykonawca ma obowiązek zadbać, aby personel nie wykonywał pracy w warunkach niebezpiecznych, szkodliwych dla zdrowia oraz nie spełniających odpowiednich wymagań sanitarnych.

Wykonawca zapewni i będzie utrzymywał wszelkie urządzenia zabezpieczające, socjalne oraz sprzęt i odpowiednią odzież dla ochrony życia i zdrowia osób zatrudnionych na budowie oraz dla zapewnienia bezpieczeństwa publicznego.

Uznaje się, że wszelkie koszty związane z wypełnieniem wymagań określonych powyżej nie podlegają odrębnej zapłacie i są uwzględnione w Cenie Kontraktowej.

1.5.12. Ochrona i utrzymanie Robót

Wykonawca będzie odpowiedzialny za ochronę Robót i za wszelkie materiały i urządzenia używane do robót od daty rozpoczęcia do daty odbioru ostatecznego.

Wykonawca będzie utrzymywać Roboty do czasu ostatecznego odbioru. Utrzymanie powinno być prowadzone w taki sposób, aby budowla drogowa lub jej elementy były w zadowalającym stanie przez cały czas, do momentu odbioru ostatecznego.

Wykonawca jest zobowiązany do utrzymania ruchu publicznego na Terenie Budowy, w okresie trwania realizacji Kontraktu aż do zakończenia i odbioru ostatecznego Robót w zakresie wynikającym z warunków zatwierdzenia projektu organizacji ruchu na czas budowy.

Wszystkie ciągi ruchu drogowego objęte obszarem budowy a eksploatowane komunikacyjnie w trakcie budowy, zgodnie z etapami realizacji wynikającymi z projektów organizacji ruchu na czas budowy, będą podlegały utrzymaniu (likwidacja ubytków w nawierzchni, likwidacja nierówności, czyszczenie jezdni, itp.).

Wykonawca jest zobowiązany do czyszczenia opon samochodów wyjeżdżających z budowy na drogę np. przy pomocy stanowisk do czyszczenia opon strumieniem wody bądź sprężonym powietrzem.

Wykonawca ma obowiązek zapewnienia przejezdności w całym okresie trwania robót.

Wykonawca ma obowiązek stosowania się do opracowanych przez biuro projektowe wytycznych.

W czasie wykonywania Robót Wykonawca dostarczy, za instaluje i będzie obsługiwał wszystkie tymczasowe urządzenia zabezpieczające takie jak: znaki pionowe, poziome, zapory, światła ostrzegawcze, sygnały, sygnalizatory, itp., zapewniając w ten sposób bezpieczeństwo pojazdów i pieszych.

Wykonawca zapewni stałe warunki widoczności w dzień i w nocy tych zapór i znaków, dla których jest to nieodzowne ze względów bezpieczeństwa.

Wszystkie znaki, zapory i inne urządzenia zabezpieczające będą akceptowane przez Inżyniera.

Jeśli Wykonawca w jakimkolwiek czasie zaniedba utrzymanie, to na polecenie Inżyniera powinien rozpocząć Roboty utrzymaniowe nie później niż w 24 godziny po otrzymaniu tego polecenia.

Reasumując wyżej wymienione

koszty: - zabezpieczenia terenu budowy

- wynikające z utrzymania organizacji ruchu w tym: obsługa tymczasowych urządzeń zabezpieczających, - utrzymania ciągów ruchu kołowego.

nie podlegają odrębnej zapłacie i przyjmuje się, że są włączone w Cenę Kontraktową.

1.5.13. Stosowanie się do prawa i innych przepisów

Wykonawca zobowiązany jest znać wszystkie zarządzenia wydane przez władze centralne i miejscowe oraz inne przepisy, regulaminy i wytyczne, które są w jakikolwiek sposób związane z wykonywanymi robotami i będzie w pełni odpowiedzialny za przestrzeganie tych postanowień podczas prowadzenia robót.

Wykonawca będzie przestrzegać praw patentowych i będzie w pełni odpowiedzialny za wypełnienie wszelkich wymagań prawnych odnośnie znaków firmowych, nazw lub innych chronionych praw w odniesieniu do sprzętu, materiałów lub urządzeń użytych lub związanych z wykonywaniem robót i w sposób ciągły będzie informować Inżyniera o swoich działaniach, przedstawiając kopie zezwoleń i inne odnośne dokumenty. Wszelkie straty, koszty postępowania, obciążenia i wydatki wynikłe z lub związane z naruszeniem jakichkolwiek praw patentowych pokryje Wykonawca, z wyjątkiem przypadków, kiedy takie naruszenie wyniknie z wykonania projektu lub specyfikacji dostarczonej przez Inżyniera.

1.5.14. Zgodność z wymaganiami zezwoleń

Wykonawca uzyska zezwolenia wymagane w Polsce na własny koszt od odpowiednich instytucji. (Zezwolenia te obejmują zezwolenia na zmianę ruchu, zezwolenia dotyczące trasy, zezwolenia na pobyt, na używanie krótkofalówek, na rozpoczęcie robót lub na zmianę położenia użyteczności publicznych, itd.)

W ciągu dwóch tygodni od podpisania porozumienia Wykonawca powinien przedstawić Inżynierowi listę wszystkich pozwoleń wymaganych do rozpoczęcia i zakończenia robót zgodnie z Programem.

W porozumieniu z władzami lokalnymi i użytkownikami użyteczności publicznych, Wykonawca stworzy harmonogram, do wykonania robót, w pełni udokumentowanych wniosków o zezwolenia dla wykonania poszczególnych odcinków robót.

Wykonawca powinien stosować się do wymagań tych zezwoleń i powinien umożliwić instytucji wykonanie inspekcji i sprawdzenia robót. Ponadto, powinien on umożliwić instytucji uczestniczenie w procedurach badaniach i kontroli, które jednak nie zwalniają Wykonawcy z odpowiedzialności związanych z Kontraktem.

1.5.18. Zaplecze Wykonawcy

Wykonawca wykonuje zaplecze we własnym zakresie.

Uznaje się, że wszelkie koszty związane z budową zaplecza Wykonawcy nie podlegają odrębnej zapłacie i są uwzględnione w Cenie Kontraktowej.

2. Materiały

Jakakolwiek nazwa handlowa użyta w STWiORB lub Dokumentacji Technicznej oznaczać będzie definicję standardu a nie specyficzny produkt do zastosowania w projekcie.

2.1. Źródła uzyskania materiałów

Co najmniej na sześć tygodni przed zaplanowanym wykorzystaniem jakichkolwiek materiałów przeznaczonych do Robót Wykonawca przedstawi szczegółowe informacje dotyczące proponowanego źródła wytwarzania, zamawiania lub wydobycia tych materiałów i odpowiednie świadectwa badań laboratoryjnych oraz próbki do zatwierdzenia przez Inżyniera.

Zatwierdzenie partii materiałów z danego źródła nie oznacza automatycznie, że wszelkie materiały z danego źródła uzyskają zatwierdzenie.

Wykonawca zobowiązany jest do prowadzenia badań w celu udokumentowania, że materiały uzyskane z dopuszczonego źródła w sposób ciągły spełniają wymagania Specyfikacji Technicznych w czasie postępu Robót.

2.2. Pozyskiwanie materiałów miejscowych

Wykonawca odpowiada za uzyskanie pozwoleń od właścicieli i odnośnych władz na pozyskanie materiałów z jakichkolwiek źródeł miejscowych i jest zobowiązany dostarczyć Inżynierowi wymagane dokumenty przed rozpoczęciem eksploatacji źródła.

Wykonawca przedstawi Inżynierowi do zatwierdzenia dokumentację zawierającą raporty z badań terenowych i laboratoryjnych oraz proponowaną przez siebie metodę wydobycia i selekcji, uwzględniając aktualne decyzje o eksploatacji, organów administracji państwowej i samorządowej.

Wykonawca ponosi odpowiedzialność za spełnienie wymagań ilościowych i jakościowych materiałów z jakiegokolwiek źródła.

Wykonawca poniesie wszystkie koszty a w tym: opłaty, wynagrodzenia i jakiegokolwiek inne koszty związane z dostarczeniem materiałów do Robót.

Humus i nadkład czasowo zdjęte z terenu wykopów, dokopów i miejsc pozyskania materiałów miejscowych będą formowane w hałdy i wykorzystane przy zasypce i rekultywacji terenu po ukończeniu robót. Nadmiar humusu pozostającego po wykorzystaniu przy robotach wykończeniowych należy do Wykonawcy.

Wszystkie odpowiednie materiały pozyskane z wykopów na Terenie Budowy lub z innych miejsc wskazanych w Kontrakcie będą wykorzystane do Robót lub odwiezione na odkład odpowiednio do wymagań Kontraktu.

Z wyjątkiem uzyskania na to pisemnej zgody Inżyniera, Wykonawca nie będzie prowadzić żadnych wykopów w obrębie Terenu Budowy poza tymi, które zostały wyszczególnić one w Kontrakcie.

Eksploatacja źródeł materiałów będzie zgodna z wszelkimi regulacjami prawnymi obowiązującymi na danym obszarze.

2.3. Inspekcja wytwórni materiałów

Wytwórnice materiałów mogą być okresowo kontrolowane przez Inżyniera w celu sprawdzenia zgodności stosowanych metod produkcyjnych z wymaganiami. Próbkę materiałów mogą być pobierane w celu sprawdzenia ich właściwości. Wynik tych kontroli będzie podstawą akceptacji określonej partii materiałów pod względem jakości.

W przypadku, gdy Inżynier będzie przeprowadzał inspekcję wytwórni będą zachowane następujące warunki:

- a) Inżynier będzie miał zapewnioną współpracę i pomoc Wykonawcy oraz producenta materiałów w czasie przeprowadzania inspekcji,
- b) Inżynier będzie miał wolny dostęp, w dowolnym czasie, do tych części wytwórni, gdzie odbywa się produkcja materiałów przeznaczonych do realizacji Kontraktu.
- c) Jeżeli produkcja odbywa się w miejscu nie należącym do Wykonawcy, Wykonawca uzyska dla Inżyniera zezwolenie dla przeprowadzenia inspekcji i badań w tych miejscach.

2.4. Materiały nie odpowiadające wymaganiom

Materiały nie odpowiadające wymaganiom zostaną przez Wykonawcę wywiezione z Terenu Budowy na własny koszt.

Każdy rodzaj Robót, w którym znajdują się nie zbadane i nie zaakceptowane materiały, Wykonawca wykonuje na własne ryzyko, licząc się z jego nie przyjęciem, usunięciem i niezapłaceniem.

2.5. Przechowywanie i składowanie materiałów

Wykonawca, zapewni, aby tymczasowo składowane materiały, do czasu, gdy będą one potrzebne do Robót, były zabezpieczone przed zanieczyszczeniem, zachowały swoją jakość i właściwość do Robót i były dostępne do kontroli przez Inżyniera.

Miejsca czasowego składowania będą zlokalizowane w obrębie Terenu Budowy w miejscach uzgodnionych z Inżynierem lub poza Terenem Budowy w miejscach zorganizowanych przez Wykonawcę.

2.6. Wariantowe stosowanie materiałów

Jeśli Dokumentacja Projektowa lub STWiORB przewidują możliwość wariantowego zastosowania rodzaju materiału w wykonywanych Robotach, Wykonawca powiadomi Inżyniera o swoim zamiarze co najmniej 3 tygodnie przed użyciem materiału, albo w okresie dłuższym, jeśli będzie to wymagane dla badań prowadzonych przez Inżyniera. Wybrany i zaakceptowany rodzaj materiału nie może być później zmieniany bez zgody Inżyniera.

2.7. Materiały z rozbiórek i odpadowe

2.7.1. Pozyskane z wycinki dłuższe oraz konary drzew o średnicy powyżej 10 cm, nadmiar destruktu oraz materiały przydatne Zamawiającemu stanowią własność Zamawiającego. Pozostałe materiały z rozbiórki stanowią własność Wykonawcy.

Koszt związany z rozbiórką, transportem, zwalką (utylicacją) w/w materiałów Wykonawca powinien zawrzeć w cenie kontraktowej, w odpowiednich pozycjach kosztorysowych.

Materiały z rozbiórki Wykonawca usunie poza plac budowy przy przestrzeganiu zapisów ustawy z dnia 27 kwietnia 2001 r. o odpadach (Dz. U. nr 62, poz 628 ze zmianami).

Pozyskanie miejsca utylizacji materiałów stanowi obowiązek Wykonawcy.

Wykonawca powinien na etapie przygotowania oferty ustalić rzeczywiste odległości odwozu materiałów przeznaczonych do utylizacji i uwzględnić to w cenie ofertowej. Ewentualna zmiana tych odległości w stosunku do założonych w ofercie stanowi ryzyko Wykonawcy.

2.7.2. Jeżeli zaistnieje taka potrzeba lub wynika to z uzgodnień z właścicielami sieci uzbrojenia terenu, elementy pochodzące z rozbiórek sieci uzbrojenia terenu Wykonawca zdemontuje i przetransportuje w miejsce uzgodnione przez Wykonawcę z odpowiednim właścicielem tych sieci na koszt własny na odległość do 50 km.

Jeżeli nie zaistnieje żadna z ww. okoliczności, z materiałem z rozbiórki postąpić jak w pkt. 2.7.1.

2.7.3. Koszt transportu w miejsca wskazane przez właścicieli sieci uzbrojenia terenu nie podlega osobnej zapłacie i jest zawarty w cenie kontraktowej.

2.8. Materiały zawierające azbest

Obowiązki Wykonawcy prac polegających na bezpiecznym usuwaniu wyrobów zawierających azbest, sposoby i warunki bezpiecznego usuwania wyrobów zawierających azbest, warunki przygotowania do transportu i transport odpadów zawierających azbest do miejsca ich składowania oraz wymagania, jakim powinno odpowiadać oznakowanie odpadów zawierających azbest w szczegółowy sposób określa Rozporządzenie Ministra Gospodarki, Pracy i Polityki Społecznej z dnia 2.04.2004 w sprawie sposobów i warunków bezpiecznego użytkowania i usuwania wyrobów zawierających azbest (Dz. U. 2004.71.649).

3. Sprzęt

3.1. Wymagania dotyczące sprzętu

Wykonawca jest zobowiązany do używania jedynie takiego sprzętu, który nie spowoduje niekorzystnego wpływu na jakość wykonywanych Robót. Sprzęt używany do Robót powinien być zgodny z ofertą Wykonawcy i powinien odpowiadać pod względem typów i ilości wskazaniom zawartym w STWiORB, PZJ lub projekcie organizacji Robót, zaakceptowanym przez Inżyniera; w przypadku braku ustaleń w takich dokumentach sprzęt powinien być uzgodniony i zaakceptowany przez Inżyniera.

Liczba i wydajność sprzętu będzie gwarantować przeprowadzenie Robót, zgodnie z zasadami określonymi w Dokumentacji Projektowej, STWiORB i wskazaniach Inżyniera w terminie przewidzianym Kontraktem.

Sprzęt będący własnością Wykonawcy lub wynajęty do wykonania Robót ma być utrzymywany w dobrym stanie i gotowości do pracy. Będzie on zgodny z normami ochrony środowiska i przepisami dotyczącymi jego użytkowania.

Wykonawca dostarczy Inżynierowi kopie dokumentów potwierdzających dopuszczenie sprzętu do użytkowania, tam gdzie jest to wymagane przepisami.

Jeżeli Dokumentacja Projektowa lub STWiORB przewidują możliwość wariantowego użycia sprzętu przy wykonywanych Robotach, Wykonawca powiadomi Inżyniera o swoim zamiarze wyboru i uzyska jego akceptację przed użyciem sprzętu. Wybrany sprzęt, po akceptacji Inżyniera, nie może być później zmieniany bez jego zgody.

Jakikolwiek sprzęt, maszyny, urządzenia i narzędzia nie gwarantujące zachowania warunków Kontraktu, zostaną przez Inżyniera zdyskwalifikowane i nie dopuszczone do Robót.

Sprzęt stosowany do wykonania robót podlega zatwierdzeniu u przez Inżyniera.

Wykonawca jest zobowiązany do stosowania tylko takiego rodzaju sprzętu, który gwarantuje uzyskanie parametrów wykonania robót wymaganych w STWiORB (np.. uzyskani e odpowiednich wskaźników zagęszczenia itp.)

4. Transport

Wykonawca stosować się będzie do ustawowych ograniczeń obciążenia na oś przy transporcie materiałów/sprzętu na i z terenu Robót. Uzyska on wszelkie niezbędne zezwolenia od władz, co do przewozu nietypowych ładunków i w sposób ciągły będzie o każdym takim przewozie powiadamiał Inżyniera.

Wykonawca jest zobowiązany do stosowania jedynie takich środków transportu, które nie wpłyną niekorzystnie na jakość wykonywanych Robót i właściwości przewożonych materiałów.

Liczba środków transportu będzie zapewniać prowadzenie Robót zgodnie z zasadami określonymi w Dokumentacji Projektowej, STWiORB i wskazaniach Inżyniera, w terminie przewidzianym Kontraktem.

Wykonawca będzie usuwać na bieżąco, na własny koszt, wszelkie zanieczyszczenia spowodowane jego pojazdami na drogach publicznych oraz dojazdach do Terenu Budowy. Wykonawca jest zobowiązany do czyszczenia opon samochodów wyjeżdżających z budowy na drogę np. przy pomocy stanowisk do czyszczenia opon strumieniem wody bądź sprężonym powietrzem.

Wykonawca zapewni wykonanie i utrzymanie wszelkich, niezbędnych dróg technologicznych i dojazdowych na terenie budowy, w czasie prowadzonych robót.

5. Wykonanie robót

5.1. Ogólne zasady wykonywania Robót

Wykonawca jest odpowiedzialny za prowadzenie Robót zgodnie z Kontraktem, oraz za jakość zastosowanych materiałów i wykonywanych Robót, za ich zgodność z Dokumentacją Projektową, wymaganiami STWiORB, PZJ, Projektu Technologii i Organizacji Robót oraz poleceniami Inżyniera.

Kolejność robót przyjęta w w/w Projektach musi zapewniać usunięcie kolizji z elementami istniejącymi i projektowanymi. Wykonawca jest odpowiedzialny za stosowane metody wykonywania robót.

Przed przystąpieniem do robót Wykonawca uzgodni Projekty Technologii i Organizacji Robót, Programy Zapewnienia Jakości oraz Projekty uzupełniające z Inżynierem.

Wszelkie koszty z tego tytułu nie podlegają odrębnej zapłacie i należy je ująć w Cenie Kontraktowej Roboty budowlane Wykonawca winien prowadzić wyłącznie na działkach objętych pozwoleniem na budowę.

W przypadku konieczności zajęcia nieruchomości przyległych do terenu inwestycji, nie objętych pozwoleniem na budowę, wynikających z przyjętej technologii robót, Wykonawca jest zobowiązany uzyskać stosowne dokumenty i uzgodnienia z właścicielem nieruchomości umożliwiające wejście czasowe w teren i jest zobowiązany zastosować odpowiednie środki techniczne minimalizujące uciążliwość działań Wykonawcy dla otoczenia w stopniu możliwym do zaakceptowania przez właściciela przyległego terenu.

Wykonawca ponosi odpowiedzialność za dokładne wytyczenie w planie i wyznaczenie wysokości wszystkich elementów Robót zgodnie z wymiarami i rzędnymi określonymi w Dokumentacji Projektowej lub przekazanymi na piśmie przez Inżyniera.

Wykonawca jest odpowiedzialny za ochronę wszystkich punktów pomiarowych i ich oznaczeń w czasie trwania robót.

Jeżeli znaki pomiarowe pobrane z właściwego PODGKiA zostaną zniszczone przez Wykonawcę świadomie lub wskutek zaniedbania oraz kolidujące z prowadzonymi robotami, zostaną one odtworzone lub przeniesione na koszt Wykonawcy. Przed przystąpieniem do wykonania prac geodezyjnych i kartograficznych Wykonawca zobowiązany jest zgłosić prace do ośrodka dokumentacji, pozyskać aktualne dane odnośnie państwowej osnowy sytuacyjno-wysokościowej, a następnie po zakończeniu budowy – złożyć operat z pomiaru powykonawczego- do państwowego zasobu geodezyjno kartograficznego. Pracami geodezyjnymi i kartograficznymi powinna kierować i sprawować nad nimi bezpośredni nadzór i kontrolę wyłącznie osoba posiadająca odpowiednie uprawnienia zawodowe – zgodnie z wymaganiami ustawy Prawo geodezyjne i kartograficzne.

Geodezyjna Obsługa Budowy obejmuje w szczególności:

- a) założenie osnowy realizacyjnej, w dowiązaniu do punktów osnowy państwowej,
- b) wykonanie pomiaru kontrolnego w pasie włączenia do istniejącej sytuacji,
- c) odszukanie i oznaczenie granic pasa lokalizacji inwestycji,
- d) wytyczenie punktów głównych trasy i obiektów inżynierskich,
- e) bieżącą obsługę geodezyjną budowy,
- f) inwentaryzację powykonawczą,
- g) odtworzenie granic pasa drogowego po zakończeniu inwestycji oraz dochodzących granic przyległych posesji na liniach rozgraniczających.

Następstwa jakiegokolwiek błędu spowodowanego przez Wykonawcę w wytyczeniu i wyznaczaniu Robót zostaną, jeżeli wymagać tego będzie Inżynier, poprawione przez Wykonawcę na własny koszt.

Sprawdzenie wytyczenia Robót lub wyznaczenia wysokości przez Inżyniera nie zwalnia Wykonawcy od odpowiedzialności za ich dokładność.

Wykonawca jest zobowiązany do sprawdzenia skrajni pod istniejącymi oraz nowoprojektowanymi obiektami oraz sieciami na każdym etapie prowadzenia robót.

Wykonawca jest zobowiązany do ustalenia rzędnych studni.

Decyzje Inżyniera dotyczące akceptacji lub odrzucenia materiałów i elementów Robót będą oparte na wymaganiach sformułowanych w Kontrakcie, Dokumentacji Projektowej i w STWiORB, a także w normach i wytycznych. Przy podejmowaniu decyzji Inżynier uwzględni wyniki badań materiałów i Robót, rozrzuty normalnie występujące przy produkcji i przy badaniach materiałów, do świadczenia z przeszłości, wyniki badań naukowych oraz inne czynniki wpływające na rozważaną kwestię.

Wszelkie Polecenia Inżyniera powinny być wykonywane przez Wykonawcę w czasie zgodnym z warunkami Kontraktu i określonym przez Inżyniera. W przypadku niewykonania w terminie Poleczeń Inżyniera skutki finansowe z tego tytułu poniesie Wykonawca.

Każdorazowo przed przystąpieniem do robót ziemnych należy wykonać przekopy próbne dla identyfikacji uzbrojenia podziemnego.

W przypadku ich wystąpienia Wykonawca wykona projekt zabezpieczenia urządzenia na czas prowadzenia robót w uzgodnieniu z jego właścicielem oraz wszelkie roboty z tym związane. Wszelkie koszty z tego tytułu nie podlegają odrębnej zapłacie i należy ująć je w Cenie Kontraktowej.

Wykonawca powinien zapoznać się z całością dokumentacji (wszystkimi branżami), ustalić miejsca kolizyjne i opracować szczegóły przejść infrastruktury przez elementy konstrukcyjne.

Wykonawca jest zobowiązany do oczyszczenia terenu robót z ewentualnych pozostałości w gruncie fundamentów, fragmentów pali, przepustów, gruzu itp. Wszelkie koszty z tego tytułu nie podlegają odrębnej zapłacie i należy ująć je w Cenie Kontraktowej.

Wykonawca prowadzi Roboty na podstawie przyjętej własnej technologii robót w uzgodnieniu z Inżynierem.

Dla przyjętej technologii Wykonawca opracowuje Projekty Technologii i Organizacji Robót lub inne Projekty wymagane w STWiORB np.: projekt zabezpieczenia wykopów, przełożenia cieków itp. Zastosowany sprzęt, wszystkie materiały, roboty i ich zabezpieczenie wynikające z przyjętych rozwiązań technicznych i technologicznych w ramach opracowań Wykonawcy nie podlegają odrębnej zapłacie, wszelkie koszty z tego tytułu należy ująć w Cenie Kontraktowej.

Podczas prac należy zwrócić szczególną uwagę na zachowanie w stanie nienaruszonym i nie przesunięciem punktów geodezyjnych, które podlegają ochronie w trybie przepisów ustawy Prawo Geodezyjne i Kartograficzne. Wykonawca powinien powiadomić właścicieli urządzeń w terminie 21 dni przed przystąpieniem do robót związanych z usunięciem kolizji sieci energetycznych, teletechnicznych, kanalizacyjnych, melioracyjnych wodociągowych i gazowych. Koszty nadzoru z tego tytułu nie podlegają odrębnej zapłacie i należy ująć je w Cenie Kontraktowej.

Wykonawca jest zobowiązany do zastosowania barier ochronnych, które odpowiadają wymaganiom PN-EN 1317 Projekty barier (warsztatowe i montażowe) i wszystkie niezbędne projekty z tym związane opracuje Wykonawca i uzyska ich zatwierdzenie przez Inżyniera.

Wszystkie koszty wynikające z powyższych projektów i rozwiązań ponosi Wykonawca (wykonanie Projektu warsztatowego i montażowego i ewentualnie Projektów zamiennych, ich zatwierdzenie, uzgodnienie, wykonanie i montaż barier, zmiany w konstrukcji obiektu umożliwiające montaż wybranych barier itp.).

Jeżeli ze względu na wymaganą szerokość pracującą lub inne uwarunkowania konieczne są bariery na fundamencie żelbetowym to Wykonawca zobowiązany jest do opracowania Projektu fundamentu oraz uzyskania wszelkich

uzgodnień, zatwierdzeń itp. Dotyczy to również kosztów wykonania fundamentu (roboty ziemne, betonowe, zbrojarskie, izolacje, kotwy itp.).

Jeżeli Wykonawca na etapie realizacji robót wprowadzi zmiany, co do typów, wzorów i rodzajów barier energochłonnych to nie może z tego tytułu żądać zmiany ceny jednostkowej obowiązującej dla typu bariery podanej w Dokumentacji Projektowej lub żądać zapłaty z pozycji dla innego asortymentu robót. (Wykonawca nie ma prawa żądać korekty ceny jednostkowej).

Dlatego też Wykonawca w cenie jednostkowej bariery musi oprócz wykonania i montażu bariery ująć ewentualne koszty związane ze zmianą typu barier (np. z barier stalowych na betonowe), z występowaniem na odcinkach stosowania barier różnych typów i rodzajów, wszystkie ewentualne Projekt y dodatkowe i zamienne, uzgodnienia, zatwierdzenia itp.

5.2. Tyczenie robót

Celem zapewnienia właściwego tyczenia elementów Projektu Zamawiający przekazuje w wersji elektronicznej:

- plan zagospodarowania terenu,
 - planszę zbiorczą uzbrojenia,
- oraz wydruk raportu tyczenia osi układu drogowego.

Ponieważ dane te nie są zabezpieczone przed zmianami, w przypadku błędów odczytu odpowiedzialność ponosi Wykonawca, a rozstrzygająca jest wartość z odczytu wprost z przekazanego Inwestorowi nieedytowalnego nośnika danych CD R.

Wykonawca wyznaczy na podstawie tych danych współrzędne x, y potrzebnych mu elementów. Dla współrzędnej „z” obowiązuje następująca zasada:

- dla elementów zlokalizowanych na terenie istniejącym współrzędną „z” elementu jest nowe „z” terenu istniejącego,
- dla elementów zlokalizowanych na terenie zmienionym przez projekt (nasypy, wykopy itp.) współrzędną „z” elementu jest nowe „z” projektowanego terenu.

Sieci lokalizuje się na głębokościach określonych w Projekcie Wykonawczym przez ich niwelety lub na podstawie podanych zasad ogólnych.

6. Kontrola jakości robót

6.1. Program zapewnienia jakości (PZJ)

Do obowiązków Wykonawcy należy opracowanie i przedstawienie do aprobaty Inżyniera programu zapewnienia jakości, w którym przedstawi on zamierzony sposób wykonywania Robót, możliwości techniczne, kadrowe i organizacyjne gwarantujące wykonanie Robót zgodnie z Dokumentacją Projektową, STWiORB oraz poleceniami i ustaleniami przekazanymi przez Inżyniera.

Program zapewnienia jakości będzie

zawierać: a) część ogólną

opisującą: organizację wykonania

Robót, w tym terminy i sposób

prowadzeni a Robót,

- organizację ruchu na budowie wraz z oznakowaniem Robót,
- bhp, szczegółowy Plan BiOZ, (w tym przy robotach „pod ruchem samochodowym”, robotach rozbiórkowych, itp.)
- wykaz zespołów roboczych, ich kwalifikacje i przygotowanie praktyczne,
- wykaz osób odpowiedzialnych za jakość i terminowość wykonania poszczególnych elementów Robót,
- system (sposób i procedurę) proponowanej kontroli i sterowania jakością wykonywanych Robót,
- wyposażenie w sprzęt i urządzenia do pomiarów i kontroli (opis laboratorium własnego lub laboratorium, któremu Wykonawca zamierza zlecić prowadzenie badań),
- sposób oraz formę gromadzenia wyników badań laboratoryjnych, zapis pomiarów, nastaw mechanizmów sterujących a także wyciąganych wniosków i zastosowanych korekt w procesie technologicznym, proponowany sposób i formę przekazywania tych informacji Inżynierowi;

b) część szczegółową opisującą dla każdego asortymentu Robót:

- wykaz maszyn i urządzeń stosowanych na budowie z ich parametrami technicznymi oraz wyposażeniem w mechanizmy do sterowania i urządzenia pomiarowo-kontrolne,
- wykaz projektów technologicznych i wykonawczych przewidzianych w STWiORB,
- rodzaje i ilość środków transportu oraz urządzeń do magazynowania i załadunku materiałów, spoiw, lepiszczy, kruszyw itp.,
- sposób zabezpieczenia i ochrony ładunków przed utratą ich właściwości w czasie transportu,
- sposób i procedurę pomiarów i badań (rodzaj i częstotliwość, pobieranie próbek, legalizacja i sprawdzanie urządzeń, itp.) prowadzonych podczas dostaw materiałów, wytwarzania mieszanek i wykonywania poszczególnych elementów Robót,
- sposób postępowania z materiałami i Robotami nie odpowiadającymi wymaganiami.

6.2. Zasady kontroli jakości Robót

Celem kontroli Robót będzie takie sterowanie ich przygotowaniem i wykonaniem, aby osiągnąć założoną jakość Robót. Wykonawca jest odpowiedzialny za pełną kontrolę Robót i jakości materiałów. Wykonawca zapewni odpowiedni

system kontroli, włączając personel, laboratorium, sprzęt, zaopatrzenie i wszystkie urządzenia niezbędne do pobierania próbek i badań materiałów oraz Robót.

Przed zatwierdzeniem systemu kontroli Inżynier może zażądać od Wykonawcy przeprowadzenia badań w celu zademonstrowania, że poziom ich wykonywania jest zadowalający.

Wykonawca będzie przeprowadzać pomiary i badania materiałów oraz Robót z częstotliwością zapewniającą stwierdzenie, że Roboty wykonano zgodnie z wymaganiami zawartymi w Dokumentacji Projektowej i STWiORB.

Minimalne wymagania, co do zakresu badań i ich częstotliwość są określone w STWiORB, normach i wytycznych. W przypadku, gdy nie zostały one tam określone, Inżynier ustali, jaki zakres kontroli jest konieczny, aby zapewnić wykonanie Robót zgodnie z Kontraktem.

Wykonawca dostarczy Inżynierowi świadectwa, że wszystkie stosowane urządzenia i sprzęt badawczy posiadają ważną legalizację, zostały prawidłowo wykalibrowane i odpowiadają wymaganiom norm określających procedury badań.

Inżynier będzie mieć nieograniczony dostęp do pomieszczeń laboratoryjnych, w celu ich inspekcji.

Inżynier będzie przekazywać Wykonawcy pisemne informacje o jakichkolwiek niedociągnięciach dotyczących urządzeń laboratoryjnych, sprzętu, zaopatrzenia laboratorium, pracy personelu lub metod badawczych. Jeżeli niedociągnięcia te będą tak poważne, że mogą wpłynąć ujemnie na wyniki badań, Inżynier natychmiast wstrzyma użycie do Robót badanych materiałów i dopuści je do użycia dopiero wtedy, gdy niedociągnięcia w pracy laboratorium Wykonawcy zostaną usunięte i stwierdzona zostanie odpowiednia jakość tych materiałów.

Wszystkie koszty związane z organizowaniem i prowadzeniem badań materiałów ponosi Wykonawca.

6.3. Pobieranie próbek

Próbki będą pobierane losowo. Zaleca się stosowanie statystycznych metod pobierania próbek, opartych na zasadzie, że wszystkie jednostkowe elementy produkcji mogą być z jednakowym prawdopodobieństwem wytypowane do badań.

Inżynier będzie mieć zapewnioną możliwość udziału w pobieraniu próbek.

Na zlecenie Inżyniera Wykonawca będzie przeprowadzać dodatkowe badania tych materiałów, które budzą wątpliwości, co do jakości, o ile kwestionowane materiały nie zostaną przez Wykonawcę usunięte lub ulepszone z własnej woli. Koszty tych dodatkowych badań pokrywa Wykonawca tylko w przypadku stwierdzenia usterek.

Pojemniki do pobierania próbek będą dostarczone przez Wykonawcę i zatwierdzone przez Inżyniera. Próbki dostarczone przez Wykonawcę do badań wykonywanych przez Inżyniera będą odpowiednio opisane i oznakowane, w sposób zaakceptowany przez Inżyniera.

6.4. Badania i pomiary

Wszystkie badania i pomiary będą przeprowadzone zgodnie z wymaganiami norm. W przypadku, gdy normy nie obejmują jakiegokolwiek badania wymaganego w STWiORB, stosować można wytyczne krajowe, albo inne procedury, zaakceptowane przez Inżyniera.

Przed przystąpieniem do pomiarów lub badań, Wykonawca powiadomi Inżyniera o rodzaju, miejscu i terminie pomiaru lub badania. Po wykonaniu pomiaru lub badania, Wykonawca przedstawi na piśmie ich wyniki do akceptacji Inżyniera.

6.5. Raporty z badań

Wykonawca będzie przekazywać Inżynierowi kopie raportów z wynikami badań jak najszybciej, nie później jednak niż w terminie określonym w programie zapewnienia jakości.

Wyniki badań (kopie) będą przekazywane Inżynierowi na formularzach według dostarczonego przez niego wzoru lub innych, przez niego zaakceptowanych.

6.6. Badania prowadzone przez Inżyniera

Inżynier jest uprawniony do dokonywania kontroli, pobierania próbek i badania materiałów w miejscu ich wytwarzania/pozyskiwania, a Wykonawca i producent materiałów powinien udzielić mu niezbędnej pomocy.

Inżynier, dokonując weryfikacji systemu kontroli robót prowadzonego przez Wykonawcę, poprzez między innymi swoje badania, będzie oceniać zgodność materiałów i robót z wymaganiami STWiORB na podstawie wyników własnych badań kontrolnych jak i wyników badań dostarczonych przez Wykonawcę.

Inżynier powinien pobierać próbki materiałów i prowadzić badania niezależnie od Wykonawcy, na koszt Zamawiającego. Jeżeli wyniki tych badań wykażą, że raporty Wykonawcy są niewiarygodne, to Inżynier oprze się wyłącznie na własnych badaniach przy ocenie zgodności materiałów i robót z dokumentacją projektową i STWiORB. Może również rozszerzyć zakres własnych badań lub zlecić, sam lub poprzez Wykonawcę, przeprowadzenie powtórnych lub dodatkowych badań niezależnemu laboratorium. W takim przypadku całkowite koszty rozszerzonego zakresu badań Inżyniera oraz powtórnych lub dodatkowych badań i pobierania próbek poniesione zostaną przez Wykonawcę.

6.7. Identyfikacja materiałów

Inżynier może dopuścić do użycia tylko te materiały, które zostały wprowadzone do obrotu zgodnie z odrębnymi przepisami. Właściwości użytkowe tych materiałów, zastosowanych w obiekcie budowlanym w sposób trwały muszą umożliwiać prawidłowo zaprojektowanym i wykonanym obiektom budowlanym spełnienie wymagań podstawowych o których mowa w art. 5 ust.1 pkt1. Ustawy Prawo budo wlane.

Zgodnie z ustawą z dnia 16 kwietnia 2004 r o wyrobach budowlanych (Dz. U nr 92 poz. 881 z 2004r.z późn. zmianami) dopuszcza się do stosowania:

- 1) Wyroby posiadające znak CE – bez ograniczeń,
- 2) Wyroby, które nie posiadają znaku CE – pod warunkiem, gdy:
 - a) wyrób został wyprodukowany na terytorium Polski
 - w zgodzie z istniejącą Polską Normą, a producent załączył deklarację zgodności z tą normą,
 - w przypadku braku Polskiej normy lub istotnej różnicy od jej zapisów, to w zgodzie uzyskaną aprobatą techniczną, a producent załączył deklarację zgodności z tą aprobatą,
 - posiada znak budowlany świadczący o zgodności z Polską Normą wyrobu albo aprobatą techniczną, a producent załączył odpowiednią informację o wyrobie,
 - b) wyrób został wyprodukowany poza terytorium Polski, ale udzielono mu aprobaty technicznej a producent załączył do wyrobu deklarację zgodności z tą aprobatą,
 - c) jest to wyrób umieszczony w odpowiednim wykazie wyrobów mających niewielkie znaczenie dla zdrowia i bezpieczeństwa, dla których producent wydał deklarację zgodności z uznanymi regułami sztuki budowlanej,
- 3) Jednostkowego, w danym obiekcie budowlanym wyrobu wytworzonego według indywidualnej dokumentacji technicznej, dla którego producent wydał specjalne oświadczenie o zgodności wyrobu z tą dokumentacją oraz z przepisami.

Wyrób budowlany, który posiada oznakowanie CE lub znak budowlany, albo posiada deklarację zgodności, nie może być modyfikowany bez utraty ważności dokumentów dopuszczających do wbudowania. W przypadku zastosowania modyfikacji należy uzyskać aprobatę techniczną dla takiego wyrobu.

W przypadku materiałów, dla których w STWiORB są wymagane dokumenty, każda partia dostarczona do Robót będzie posiadać te dokumenty, określające w sposób jednoznaczny jej cechy.

Produkty przemysłowe muszą posiadać odpowiednie dokumenty wydane przez producenta, a w razie potrzeby poparte wynikami badań wykonanych przez niego. Kopie wyników tych badań będą dostarczone przez Wykonawcę Inżynierowi.

Jakiegokolwiek materiały, które nie spełniają tych wymagań będą odrzucone.

6.8. Dokumenty budowy

(1) Dziennik Budowy

Dziennik Budowy jest wymaganym dokumentem prawnym obowiązującym Zamawiającego i Wykonawcę w okresie od przekazania Wykonawcy Terenu Budowy do końca okresu gwarancyjnego. Odpowiedzialność za prowadzenie Dziennika Budowy zgodnie z obowiązującymi przepisami spoczywa na Wykonawcy.

Zapisy w Dzienniku Budowy będą dokonywane na bieżąco i będą dotyczyć przebiegu Robót, stanu bezpieczeństwa ludzi i mienia oraz technicznej i gospodarczej strony budowy.

Każdy zapis w Dzienniku Budowy będzie opatrzone datą jego dokonania, podpisem osoby, która dokonała zapisu, z podaniem jej imienia i nazwiska oraz stanowiska służbowego. Zapisy będą czytelne, dokonane trwałą techniką, w porządku chronologicznym, bezpośrednio jeden pod drugim, bez przerw.

Załączone do Dziennika Budowy protokoły i inne dokumenty będą oznaczone kolejnym numerem załącznika i opatrzone datą i podpisem Wykonawcy i Inżyniera.

Do Dziennika Budowy należy wpisywać w szczególności:

- datę przekazania Wykonawcy Terenu Budowy,
- terminy rozpoczęcia i zakończenia poszczególnych elementów Robót,
- przebieg Robót, trudności i przeszkody w ich prowadzeniu, okresy i przyczyny przerw w Robotach,
- uwagi i polecenia Inżyniera,
- daty zarządzenia wstrzymania Robót, z podaniem powodu,
- zgłoszenia i daty odbiorów Robót zanikających i ulegających zakryciu, częściowych i ostatecznych odbiorów Robót,
- wyjaśnienia, uwagi i propozycje Wykonawcy,
- stan pogody i temperaturę powietrza w okresie wykonywania Robót podlegających ograniczeniom lub wymaganiom szczególnym w związku z warunkami klimatycznymi,
- zgodność rzeczywistych warunków geotechnicznych z ich opisem w Dokumentacji Projektowej,
- dane dotyczące czynności geodezyjnych (pomiarowych) dokonywanych przed i w trakcie wykonywania Robót,

- dane dotyczące sposobu wykonywania zabezpieczenia Robót,
- dane dotyczące jakości materiałów, pobierania próbek oraz wyniki przeprowadzonych badań z podaniem, kto je przeprowadzał,
- wyniki prób poszczególnych elementów budowli z podaniem, kto je przeprowadzał,
- inne istotne informacje o przebiegu Robót.

Propozycje, uwagi i wyjaśnienia Wykonawcy, wpisane do Dziennika Budowy będą przedłożone Inżynierowi do ustosunkowania się.

Decyzje Inżyniera wpisane do Dziennika Budowy Wykonawca podpisuje z zaznaczeniem ich przyjęcia lub zajęciem stanowiska.

Wpis Projektanta do Dziennika Budowy obliguje Inżyniera do ustosunkowania się. Projektant nie jest jednak stroną Kontraktu i nie ma uprawnień do wydawania poleceń Wykonawcy Robót.

(2) Książka Obmiarów

Książka Obmiarów stanowi dokument pozwalający na rozliczenie faktycznego postępu każdego z elementów Robót. Obmiary wykonanych Robót przeprowadza się w sposób ciągły w jednostkach przyjętych w Kosztorysie i wpisuje do Rejestru Obmiarów. Wzór książki, a w szczególności formularza obmiarów proponuje Inżynier. Wpisów do Książki Obmiarów dokonuje Kierownik Budowy i są one potwierdzane przez Inżyniera.

(3) Dokumenty laboratoryjne

Dzienniki laboratoryjne, deklaracje zgodności lub certyfikaty zgodności materiałów, orzeczenia o jakości materiałów, recepty robocze i kontrolne wyniki badań Wykonawcy będą gromadzone w formie uzgodnionej w programie zapewnienia jakości. Dokumenty te stanowią załączniki do odbioru Robót. Winny być udostępnione na każde życzenie Inżyniera.

(4) Pozostałe dokumenty budowy

Do dokumentów budowy zalicza się, oprócz wymienionych w pkt. (1)-(3) następujące dokumenty:

- a) pozwolenie na realizację zadania budowlanego,
- b) protokoły przekazania Terenu Budowy,
- c) umowy cywilno-prawne z osobami trzecimi i inne umowy cywilno-prawne,
- d) protokoły odbioru Robót,
- e) protokoły z narad i ustaleń,
- f) korespondencję na budowie.

(5) Przechowywanie dokumentów budowy

Dokumenty budowy będą przechowywane na Terenie Budowy w miejscu odpowiednio zabezpieczonym.

Zaginięcie któregośkolwiek z dokumentów budowy spowoduje jego natychmiastowe odtworzenie w formie przewidzianej prawem.

Wszelkie dokumenty budowy będą zawsze dostępne dla Inżyniera i przedstawiane do wglądu na życzenie Zamawiającego.

7. Obmiar robót

7.1. Ogólne zasady obmiaru Robót

Obmiar Robót będzie określać faktyczny zakres wykonywanych Robót zgodnie z Dokumentacją Projektową i STWiORB, w jednostkach ustalonych w Kosztorysie.

Dodatkowe ilości obmiarowe wynikające z założonych tolerancji wykonania nie podlegają dodatkowej zapłacie. Pomiary grubości warstw dla danej konstrukcji należy sprawdzać w tym samym miejscu.

Obmiaru Robót dokonuje Wykonawca po pisemnym powiadomieniu Inżyniera o zakresie obmierzanych Robót i terminie obmiaru, co najmniej na 3 dni przed tym terminem.

Wyniki obmiaru będą wpisane do Rejestru Obmiarów.

Jakikolwiek błąd lub przeoczenie (opuszczenie) w ilościach podanych w Ślepym Kosztorysie lub gdzie indziej w STWiORB nie zwalnia Wykonawcy od obowiązku ukończenia wszystkich Robót. Błędne dane zostaną poprawione wg instrukcji Inżyniera na piśmie.

Obmiar gotowych Robót będzie przeprowadzony z częstością wymaganą do celu miesięcznej płatności na rzecz Wykonawcy lub w innym czasie określonym w Kontrakcie lub oczekiwanym przez Wykonawcę i Inżyniera.

7.2 Zasady określania ilości Robót i materiałów

Długości i odległości pomiędzy wyszczególnionymi punktami skrajnymi będą obmierzone poziomo wzdłuż linii osiowej.

Jeśli STWiORB właściwe dla danych Robót nie wymagają tego inaczej, objętości będą wyliczone w m^3 jako długość pomnożona przez średni przekrój.

Ilości, które mają być obmierzone wagowo, będą ważone w tonach lub kilogramach zgodnie z wymaganiami STWiORB.

7.3. Urządzenia i sprzęt pomiarowy

Wszystkie urządzenia i sprzęt pomiarowy, stosowany w czasie obmiaru Robót będą zaakceptowane przez Inżyniera. Urządzenia i sprzęt pomiarowy zostaną dostarczone przez Wykonawcę. Jeżeli urządzenia te lub sprzęt wymagają badań atestujących to Wykonawca będzie posiadać ważne świadectwa legalizacji.

Wszystkie urządzenia pomiarowe będą przez Wykonawcę utrzymywane w dobrym stanie, w całym okresie trwania Robót.

7.4. Czas przeprowadzenia obmiaru

Obmiary będą przeprowadzone przed częściowym lub ostatecznym odbiorem robót. Obmiar Robót zanikających przeprowadza się w czasie ich wykonywania. Obmiar Robót podlegających zakryciu przeprowadza się przed ich zakryciem.

Roboty pomiarowe do obmiaru oraz nieodzowne obliczenia będą wykonane w sposób zrozumiały i jednoznaczny oraz będą uzupełnione odpowiednimi szkicami, których wzór zostanie uzgodniony z Inżynierem, oraz dokumentacją fotograficzną, skatalogowaną w sposób nie budzący wątpliwości co do momentu jej wykonania oraz obiektu, który dokumentuje. Obliczenia wraz ze szkicami oraz dokumentacją fotograficzną będą każdorazowo załączone do dokumentów odbiorowych poszczególnych robót a ich wyniki zostaną zapisane w książce obmiaru i potwierdzone przez Inżyniera.

8. Odbiór robót

W zależności od ustaleń odpowiednich STWiORB, Roboty podlegają następującym etapom odbioru:

- a) odbiorowi Robót zanikających i ulegających zakryciu,
- b) odbiorowi częściowemu,
- c) odbiorowi ostatecznemu,
- d) odbiorowi pogwarancyjnemu.

8.1. Odbiór Robót zanikających i ulegających zakryciu

Odbiór Robót zanikających i ulegających zakryciu polega na finalnej ocenie ilości i jakości wykonywanych Robót, które w dalszym procesie realizacji ulegną zakryciu.

Odbiór Robót zanikających i ulegających zakryciu będzie dokonany w czasie umożliwiającym wykonanie ewentualnych korekt i poprawek bez hamowania ogólnego postępu Robót.

Odbioru Robót dokonuje Inżynier.

Gotowość danej części Robót do odbioru zgłasza Wykonawca wpisem do Dziennika Budowy i jednocześnie

powiadomieniem Inżyniera. Odbiór będzie przeprowadzony niezwłocznie, nie później jednak niż w ciągu 3 dni od daty zgłoszenia wpisem do Dziennika Budowy i powiadomienia o tym fakcie Inżyniera.

Jakość i ilość robót ulegających zakryciu ocenia Inżynier na podstawie dokumentów zawierających komplet wyników badań laboratoryjnych i w oparciu o przeprowadzone pomiary geodezyjne, w konfrontacji z dokumentacją projektową, STWiORB i uprzednimi ustaleniami. Wykonawca jest zobowiązany również do dokumentowania odbieranych robót w postaci fotograficznej. Dokumentacja ta powinna być skatalogowana w sposób nie budzący wątpliwości co do dat wykonania fotografii oraz obiektów, które dokumentuje.

Koszt przygotowania dokumentacji odbiorowej, w tym fotograficznej, nie podlega odrębnej zapłacie i przyjmuje się, że jest włączony w cenę kontraktową.

8.2. Odbiór częściowy

Odbiór częściowy polega na ocenie ilości i jakości wykonanych części robót. Odbioru częściowego robót dokonuje się wg zasad jak przy odbiorze ostatecznym robót. Odbioru robót dokonuje Inżynier i Wykonawca.

8.3. Odbiór ostateczny Robót

Odbiór ostateczny polega na finalnej ocenie rzeczywistego wykonania Robót w odniesieniu do ich ilości, jakości i wartości.

Całkowite zakończenie Robót oraz gotowość do odbioru ostatecznego będzie stwierdzona przez Wykonawcę wpisem do Dziennika Budowy z bezzwłocznym powiadomieniem na piśmie o tym fakcie Inżyniera.

Odbiór ostateczny Robót nastąpi w terminie ustalonym w Dokumentach Kontraktowych, licząc od dnia potwierdzenia przez Inżyniera zakończenia Robót i przyjęcia dokumentów, o których mowa w punkcie 8.3.1. i warunkach umowy.

Odbioru ostatecznego Robót dokona komisja wyznaczona przez Zamawiającego w obecności Inżyniera i Wykonawcy. Komisja odbierająca Roboty dokona ich oceny jakościowej na podstawie przedłożonych dokumentów,

w tym dokumentacji fotograficznej, wyników badań i pomiarów, ocenie wizualnej oraz zgodności wykonania Robót z Dokumentacją Projektową i STWiORB.

W toku odbioru ostatecznego Robót Komisja zapozna się z realizacją ustaleń przyjętych w trakcie odbiorów Robót zanikających i ulegających zakryciu, zwłaszcza w zakresie wykonania Robót uzupełniających i Robót poprawkowych.

W przypadkach niewykonania wyznaczonych Robót p oprawkowych lub Robót uzupełniających w warstwie ścieralnej lub Robotach wykończeniowych, komisja przerwie swoje czynności i ustala nowy termin odbioru ostatecznego. W przypadku stwierdzenia przez Komisję, że jakość wykonywanych robót w poszczególnych asortymentach odbiega od wymaganej Dokumentacją Projektową i STWiORB z uwzględnieniem tolerancji ale nie ma większego wpływu na cechy eksploatacyjne obiektu i bezpieczeństwo ruchu, komisja może dokonać potrąceń, oceniając pomniejszoną wartość wykonywanych robót w stosunku do wymagań przyjętych w dokumentach umowy lub nakazać Wykonawcy wykonanie robót poprawkowych, wyznaczając jednocześnie nowy termin odbioru ostatecznego.

Do odbioru końcowego Wykonawca winien odtworzyć i zastabilizować granice pasa drogowego - zgodnie z wymaganiami zlecniodawcy.

8.3.1. Dokumenty do odbioru ostatecznego

Podstawowym dokumentem do dokonania odbioru ostatecznego Robót jest protokół odbioru ostatecznego Robót sporządzony wg wzoru ustalonego przez Zamawiającego.

Do odbioru ostatecznego Wykonawca jest zobowiązany przygotować następujące dokumenty:

1. Dokumentację projektową podstawową z naniesionymi zmianami, potwierdzonymi przez Inżyniera oraz dodatkową, jeśli została sporządzona w trakcie realizacji umowy; wymaga się przy tym, żeby dokumentacja została tak opracowana graficznie, aby wszelkie naniesione zmiany były łatwo rozpoznawalne,
2. Specyfikacje Techniczne Wykonania i Odbioru Robót Budowlanych (uzupełniające lub zamienne).
3. Recepty i ustalenia technologiczne.
4. Dzienniki Budowy i Rejestry Obmiarów (oryginały).
5. Wyniki pomiarów kontrolnych oraz badań i oznaczeń laboratoryjnych, zgodnie z STWiORB i ew. PZJ.
6. Deklaracje zgodności lub certyfikaty zgodności wbudowanych materiałów zgodnie z STWiORB i ew. P ZJ na wszystkie materiały wbudowane. W Deklaracji powinna być podana lokalizacja wbudowania danego materiału.
7. Opinię technologiczną opracowaną przez Wykonawcę i skoreferowaną przez Inżyniera, sporządzoną na podstawie wszystkich wyników badań i pomiarów załączonych do dokumentów odbioru, wykonanych zgodnie z STWiORB i PZJ.
8. Rysunki (dokumentacje) na wykonanie robót towarzyszących (np. na przełożenie linii telefonicznej, energetycznej, gazowej, oświetlenia itp.) oraz protokoły odbioru i przekazania tych robót właścicielom urządzeń.
9. Dokumentację fotograficzną skatalogowaną w sposób nie budzący wątpliwości co do dat wykonania fotografii oraz obiektów, które dokumentuje
10. Geodezyjną inwentaryzację powykonawczą Robót i sieci uzbrojenia terenu
11. Kopię mapy zasadniczej powstałej w wyniku geodezyjnej inwentaryzacji powykonawczej z klauzulą Powiatowego Ośrodka Dokumentacji Geodezyjno Kartograficznej, oraz wersję cyfrową mapy zasadniczej w pliku dwg.
12. Operat z pomiarów odkształceń i przemieszczeń obiektów inżynierskich prowadzonych w trakcie budowy.
13. Protokoły podpisane z właścicielami nieruchomości zajętych czasowo pod wykonanie infrastruktury technicznej - dotyczące zaspokojenia roszezeń.
14. W przypadku obiektów mostowych należy złożyć geodezyjną inwentaryzację powykonawczą określającą min. światło pod obiektem mostowym od strony górnej i dolnej wody – dotyczy to sytuacji, kiedy decyzja wodnoprawna nakłada taki obowiązek.

Wykonawca opracuje operat odbiorowy w jednym egzemplarzu oryginalnym i w jednej kopii. Pozycja 10 zostanie przekazana w trzech egzemplarzach (wersja papierowa). Dodatkowo Wykonawca zeskanuje wszystkie dokumenty wchodzące w skład operatu odbiorowego, za wyjątkiem pozycji 10, w rozdzielczości umożliwiającej czytelny wydruk w formacie odpowiadającym oryginałowi i zapisze na nośniku danych w jednym egzemplarzu w formacie zapisu danych uzgodnionym z Inżynierem. Pozycja 10 zostanie zapisana na nośniku danych w formacie *.dwg lub *.dgn.

Koszt przygotowania wszystkich egzemplarzy dokumentacji odbiorowej wraz z wersją elektroniczną jest zawarty w cenie kontraktowej i nie podlega odrębnej zapłacie.

W przypadku, gdy wg komisji, Roboty pod względem przygotowania dokumentacyjnego nie będą gotowe do odbioru ostatecznego, komisja w porozumieniu z Wykonawcą wyznaczy ponowny termin odbioru ostatecznego Robót.

Wszystkie zarządzane przez komisję Roboty poprawkowe lub uzupełniające będą zestawione wg wzoru ustalonego przez Zamawiającego.

Termin wykonania Robót poprawkowych i Robót uzupełniających wyznaczy komisja.

8.4. Odbiór pogwarancyjny

Odbiór pogwarancyjny polega na ocenie wykonanych Robót związanych z usunięciem wad stwierdzonych przy odbiorze ostatecznym i zaistniałych w okresie gwarancyjnym.

Odbiór pogwarancyjny będzie dokonany na podstawie oceny wizualnej obiektu z uwzględnieniem zasad opisanych w punkcie 8.3. „Odbiór ostateczny Robót”.

Wykonawca jest zobowiązany do opracowania i przekazania Zamawiającemu Operatu z przeprowadzonych pomiarów odkształceń i przemieszczeń obiektów inżynierskich w trakcie prowadzonych prac oraz w okresie gwarancyjnym.

9. Podstawa płatności

9.1. Ustalenia Ogólne

Podstawą płatności jest cena jednostkowa skalkulowana przez Wykonawcę za jednostkę obmiarową ustaloną dla danej pozycji Kosztorysu.

Dla pozycji kosztorysowych wycenionych ryczałtowo podstawą płatności jest wartość (kwota) podana przez Wykonawcę w danej pozycji kosztorysu. Inżynier może wziąć pod uwagę podział kwoty ryczałtowej proponowany przez Wykonawcę, zgodnie z odpowiednią Klauzulą Warunków Ogólnych Kontraktu.

Cena jednostkowa lub kwota ryczałtowa pozycji Kosztorysowej będzie uwzględniać wszystkie czynności, wymagania i badania składające się na jej wykonanie, określone dla tej Roboty w Specyfikacji Technicznej i w Dokumentacji Projektowej.

Ceny jednostkowe lub kwoty ryczałtowe Robót będą obejmować:

- Robociznę bezpośrednią wraz z towarzyszącymi kosztami
- Wartość zużytych Materiałów wraz z kosztami zakupu, magazynowa nia, ewentualnych ubytków i transportu na Teren Budowy.
- Wartość pracy Sprzętu wraz z towarzyszącymi kosztami
- Koszty pośrednie, zysk kalkulacyjny i ryzyko

W skład kosztów po średnich wchodzi: płace personelu i kierownictwa budowy, pracowników nadzoru i laboratorium, koszty urządzenia i eksploatacji zaplecza budowy (w tym doprowadzenie energii i wody, budowa dróg dojazdowych, itp.), koszty dotyczące oznakowania Robót, wydatki dotyczące bhp, usługi obce na rzecz budowy, koszty związane z zawarciem umów u życzenia gruntów, opłaty za dzierżawę terenu, koszty transportu materiałów na miejsce utylizacji i utylizacja materiałów, koszty projektów uzupełniających i ich uzgodnień, koszty szkolenia BHP pracowników i dozoru budowy, koszty utrzymania obiektów tymczasowych w należyłym stanie techniczno-eksploatacyjnym, wszystkie koszty technologii robót wynikające przyjętych rozwiązań technicznych i technologicznych w ramach opracowań Wykonawcy, koszt opracowania i uzgodnienia wszystkich Dokumentacji Projektowych Wykonawcy oraz koszt wszystkich rozwiązań z nich wynikających, opłaty za dzierżawę placów i bocznic, opłaty eksploatacyjne na rzecz P KP związane z korzystaniem z terenów i urządzeń kolejowych, zakładaniami w ruchu pociągów, koszty opracowania regulaminu ruchu pociągów, koszty wyłączeń i zamknięć torowych, koszty zapewnienia komunikacji zastępczej na czas robót, koszty zabezpieczeń i wykonania osłon przy robotach nad czynną trakcją kolejową i w pobliżu torowiska, koszty przebudowy i zabezpieczenia urządzeń kolejowych na czas robót, koszty uporządkowania terenu PKP koszty związane nadzorem służb PKP nad prowadzonymi robotami, koszty uzgodnień z PKP, ekspertyzy dotyczące wykonanych Robót, koszty nadzoru gestorów nad budową infrastruktury i jej zabezpieczenia na czas robót, wszelkie koszty wynikające z warunków wykorzystania terenu w fazie realizacji i eksploatacji, ze szczególnym uwzględnieniem konieczności ochrony cennych wartości przyrodniczych, zasobów naturalnych i zabytków o raz ograniczenia uciążliwości dla terenów sąsiednich (pkt 5.2 niniejszej STWiORB), ubezpieczenia oraz koszty zarządu przedsiębiorstwa Wykonawcy, koszty opracowania powykonawczej dokumentacji geodezyjno-kartograficznej oraz dokumentacji odbioru ostatecznego, zysk kalkulacyjny zawierający ewentualne ryzyko Wykonawcy z tytułu innych wydatków mogących wystąpić w czasie realizacji Robót i w okresie gwarancyjnym .

- Podatki obliczane zgodnie z obowiązującymi przepisami. Do cen jednostkowych nie należy wliczać podatku VAT.

9.2. Warunki umowy i wymagania ogólne DM.00.00.00.

Wykonawca jest zobowiązany do szczegółowego zapoznania się z wymaganiami zawartymi w DM 00.00.00, a koszty wynikające z tych wymagań powinien ująć w poszczególnych STWiORB.

Uznaje się, że koszty dostosowania się do wymagań STWiORB DM 00.00.00 nie wyszczególnione w tabeli przedmiarowej dla wymagań ogólnych zostały uwzględnione przez Wykonawcę w pozycjach przedmiaru wynikających ze szczegółowych specyfikacji technicznych.

9.3. Objazdy, przejazdy i organizacja ruchu

Koszt wybudowania objazdów/przejazdów i organizacji ruchu obejmuje:

- (a) opracowanie oraz uzgodnienie z odpowiednimi instytucjami i zatwierdzenie w organie zarządzającym ruchem projektu organizacji ruchu na czas trwania budowy, wraz z dostarczeniem kopii projektu Inżynierowi oraz

zainteresowanym zarządom dróg i wprowadzaniem dalszych zmian i uzgodnień wynikających z postępu robót,,

- (b) zakupy i koszty zakupu potrzebnych materiałów,
- (c) dostarczenie i koszty dostarczenia potrzebnych materiałów,
- (d) koszt zapewnienia niezbędnych czynników produkcji
- (e) koszt zakupu i dostarczenia materiałów niezbędnych do wykonania robót
- (f) zaprojektowanie i wybudowanie niezbędnych objazdów,
- (g) ustawienie tymczasowego oznakowania i oświetlenia zgodnie z wymaganiami bezpieczeństwa ruchu,
- (h) opłaty/dzierżawy terenu,
- (i) przygotowanie terenu,
- (j) konstrukcję tymczasowej nawierzchni, ramp, chodników, krawężników, barier, oznakowań i drenażu,
- (k) tymczasową przebudowę urządzeń obcych.

Koszt utrzymania objazdów/przejazdów i organizacji ruchu obejmuje:

- (a) oczyszczanie, przestawienie, przykrycie i usunięcie tymczasowych oznakowań pionowych, poziomych, barier i świateł,
- (b) utrzymanie płynności ruchu publicznego.

Koszt likwidacji objazdów/przejazdów i organizacji ruchu obejmuje:

- (a) usunięcie wbudowanych materiałów i oznakowania,
- (b) doprowadzenie terenu do stanu umożliwiającego normalny ruch publiczny,
- (c) oczyszczenie terenu,
- (d) koszty demontażu,
- (e) doprowadzenie terenu do stanu pierwotnego w tym przywrócenie oznakowania zgodnego z uprzednią stałą organizacją ruchu, zgodnie z wymaganymi standardami.

10. Przepisy związane

- [1] Ustawa z dnia 7 lipca 1994 r. - Prawo budowlane (Dz. U. 1994 nr 89, poz. 414 z późniejszymi zmianami),
- [2] Zarządzenie Ministra Infrastruktury z dnia 19 listopada 2001 r. w sprawie dziennika budowy, montażu i rozbiórki oraz tablicy informacyjnej (Dz. U. 2001 nr 138, poz. 1555),
- [3] Ustawa z dnia 21 marca 1985 r. o drogach publicznych (Dz. U. 1985 nr 14, poz. 60 z późniejszymi zmianami),
- [4] Ustawa z dnia 27 kwietnia 2001 r. Prawo ochrony środowiska (Dz. U. 2001 nr 62, poz. 627; z późniejszymi zmianami),
- [5] Ustawa z dnia 27 lipca 2001 r. o wprowadzeniu ustawy - Prawo ochrony środowiska, ustawy o odpadach oraz o zmianie niektórych ustaw (Dz. U. 2001 nr 100, poz. 1085; z późniejszymi zmianami),
- [6] Ustawa z dnia 27 kwietnia 2001 r. o odpadach (Dz. U. 2001 nr 62, poz. 628; z późniejszymi zmianami),
- [7] Rozporządzenie Ministra Środowiska z dnia 27 września 2001 r. w sprawie katalogu odpadów (Dz. U. 2001 nr 112, poz. 1206),
- [8] Ustawa z dnia 17 maja 1989 – Prawo Geodezyjne i Kartograficzne (tekst jednolity Dz. U. Nr 240 z dnia 24.11.2005 poz. 2026 i 2027 z późniejszymi zmianami).
- [9] Rozporządzenie Ministra Środowiska z dnia 11 grudnia 2001 r. w sprawie wzorów dokumentów stosowanych na potrzeby ewidencji odpadów (Dz. U. 2001 nr 152, poz. 1736),
- [10] Ustawa z dnia 20 czerwca 1997 r. Prawo o ruchu drogowym (Dz. U. 1997 nr 98, poz. 602; z późniejszymi zmianami),
- [11] Rozporządzenie Ministra Infrastruktury z dnia 3 lipca 2003 r. w sprawie szczegółowych warunków technicznych dla znaków i sygnałów drogowych oraz urządzeń bezpieczeństwa ruchu drogowego i warunków ich umieszczania na drogach (Dz. U. 2003 nr 220, poz. 2181),
- [12] Rozporządzenie Ministra Infrastruktury z dnia 23 września 2003 r. w sprawie szczegółowych warunków zarządzania ruchem na drogach oraz wykonywania nadzoru nad tym zarządzaniem (Dz. U. 2003 nr 177, poz. 1729).
- [13] Rozporządzenie Ministra Infrastruktury z dnia 27 sierpnia 2002 r. w sprawie szczegółowego zakresu i formy planu bezpieczeństwa i ochrony zdrowia oraz szczegółowego zakresu rodzajów robót budowlanych, stwarzających zagrożenia bezpieczeństwa i zdrowia ludzi. (Dz. U. Nr 151 poz. 1256)
- [14] Ustawa z dnia 16 kwietnia 2004 r o wyrobach budowlanych (Dz. U nr 92 poz. 881 z 2004r.)
- [15] Ustawa z dnia 30 sierpnia 2002 r. o systemie oceny zgodności.

D.01.00.00. ROBOTY PRZYGOTOWAWCZE
D.01.01.01. Odtworzenie i wyznaczenie trasy i punktów wysoko ściowych

1. Wstęp

1.1. Przedmiot Specyfikacji Technicznej Wykonania i Odbioru Robót Budowlanych

Przedmiotem niniejszej Specyfikacji Technicznej Wykonania i Odbioru Robót Budowlanych są wymagania dotyczące wykonania i odbioru Robót budowlanych w ramach realizacji zadania: **Przebudowa drogi gminnej w miejscowości Strzyboga.**

1.2. Zakres stosowania STWiORB

Specyfikacja Techniczna Wykonania i Odbioru Robót Budowlanych jest stosowana jako dokument przetargowy i kontraktowy przy zleceniu i realizacji Robót wymienionych w punkcie 1.1.

1.3. Zakres Robót objętych STWiORB

Ustalenia zawarte w niniejszej STWiORB dotyczą zasad prowadzenia robót związanych z wszystkimi czynnościami umożliwiającymi i mającymi na celu wyznaczenie przebiegu trasy projektowanej drogi oraz pozostałych dróg zgodnie z Dokumentacją Projektową.

Zakres robót obejmuje:

- wyznaczenie trasy i punktów wysoko ściowych dróg,
- odtworzenie i oznakowanie na podstawie przekazanego szkicu i współrzędnych geodezyjnych punktów załamania pasa drogowego.

W zakres robót pomiarowych, związanych z odtworzeniem (wyznaczeniem) trasy i punktów w wysokościowych wchodzi:

- a) wyznaczenie sytuacyjne i wysokościowe punktów głównych osi trasy i punktów wysoko ściowych (reperów roboczych założonych w terenie, dowiązanych do reperów państwowych);
- b) uzupełnienie osi trasy dodatkowymi punktami,
- c) wyznaczenie dodatkowych reperów roboczych;
- d) zastabilizowanie punktów w sposób trwały, ochrona ich przed zniszczeniem oraz oznakowanie w sposób ułatwiający ich odszukanie i ewentualne odtworzenie;
- e) wyznaczenie przekrojów poprzecznych;
- f) oznaczenie pikietażu w sposób trwały oraz odtwarzanie uszkodzonych punktów na bieżąco do końca okresu gwarancyjnego,
- g) sprawdzenie lokalizacji sieci uzbrojenia terenu, obiektów (w tym ich posadowień), skrajni na każdym etapie robót.

Po wykonaniu robót budowlanych należy wykonać:

- a) wzniesienie punktów granicznych pasa drogowego,
- b) trwale zastabilizować punkty graniczne pasa,
- c) okazać granicę właścicielom nieruchomości przylegających do pasa drogowego,
- d) operaty techniczne.

1.4. Określenia podstawowe

1.4.1. Punkty główne trasy - punkty załamania osi trasy, punkty kierunkowe oraz początkowy i końcowy punkt trasy. **1.4.2.** Pozostałe określenia podstawowe są zgodne z obowiązującymi, odpowiednimi Polskimi Normami i definicjami podanymi w STWiORB DM 00.00.00 „Wymagania ogólne”.

1.5. Ogólne wymagania dotyczące Robót

Ogólne wymagania dotyczące robót podano w STWiORB DM 00.00.00 „Wymagania Ogólne”.

Wykonawca Robót jest odpowiedzialny za jakość ich wykonania oraz za zgodność z Dokumentacją Projektową, STWiORB i poleceniami Inżyniera.

Niezbędne dane istotne z punktu widzenia:

- organizacji robót budowlanych;
- zabezpieczenia interesu osób trzecich;
- ochrony środowiska;
- warunków bezpieczeństwa pracy;
- zaplecza dla potrzeb Wykonawcy;
- warunków organizacji ruchu;
- zabezpieczenia chodników i jezdni,

podano w STWiORB DM. 00.00.00 „Wymagania Ogólne”.

1.6. Wspólny Słownik Zamówień (CPV)

Kody grup, klas i kategorii robót Wspólnego Słownika Zamówień (CPV) dotyczących przedmiotu zamówienia podano w STWiORB DM.00.00.00 „Wymagania Ogólne”.

2. Materiały

2.1. Ogólne wymagania dotyczące materiałów

Ogólne wymagania dotyczące materiałów, ich pozyskiwania i składowania podano w STWiORB DM.00.00.00 „Wymagania ogólne”.

2.2. Rodzaje materiałów

Do utrwalenia punktów głównych trasy należy stosować pale drewniane z gwoździem lub prętem stalowym, słupki betonowe albo rury metalowe o długości około 0,50 m. Pale drewniane umieszczone poza granicą robót ziemnych, w sąsiedztwie punktów załamania trasy powinny mieć średnicę 0,15 - 0,20 m i długości 1,5 - 1,7 m.

Do stabilizacji pozostałych punktów należy stosować paliki drewniane średnicy 0,05 - 0,08 m i długości około 0,30 m, a dla punktów utrwalanych w istniejącej nawierzchni bolce stalowe o średnicy 5 mm i długości 0,04 - 0,05 m.

“Świadki” powinny mieć długość około 0,50 m i przekrój prostokątny.

Do stabilizowania roboczego pikietażu trasy, poza granicą pasa robót stosować pale drewniane o średnicy od 0,15 do 0,20 m i długości 1,5 do 1,7 m z tabliczkami. Wymiary tabliczek uzgodnić z Inżynierem.

Do utrwalenia punktów osnowy geodezyjnej należy stosować materiały zgodne z Instrukcjami technicznymi G-1 i G-2. Do trwałej stabilizacji punktów granicznych pasa drogowego należy użyć elementów:

- żelbetowych znaków granicznych z napisem czarną farbą „PD” od strony wewnętrznej pasa (rysunek 1),
- geodezyjnych graniczników betonowych z krzyżem na górnej poziomej ścianie.

3. Sprzęt

3.1. Ogólne wymagania dotyczące sprzętu

Ogólne wymagania dotyczące sprzętu podano w STWiORB DM.00.00.00 „Wymagania ogólne”.

3.2. Sprzęt pomiarowy

Do wyznaczenia sytuacyjnego trasy i punktów wysokościowych należy stosować następujący sprzęt:

- teodolity lub tachimetry,
- niwelatory,
- dalmierze,
- tyczki,
- łąty,
- taśmy stalowe, szpilki,
- ruletki,
- inny sprzęt zaakceptowany przez Inżyniera.

Sprzęt stosowany do wyznaczenia trasy drogowej i jej punktów wysokościowych powinien gwarantować uzyskanie wymaganej dokładności pomiaru.

4. Transport

4.1. Ogólne wymagania dotyczące transportu

Ogólne wymagania dotyczące transportu podano w STWiORB DM 00.00.00 „Wymagania ogólne”.

4.2. Transport sprzętu i materiałów

Sprzęt i materiały do wyznaczenia trasy można przewozić dowolnymi środkami transportu.

5. Wykonanie Robót

5.1. Ogólne zasady wykonywania robót

Ogólne zasady wykonania robót podano w STWiORB DM 0 00.00.00 „Wymagania ogólne”

Wykonawca przedstawi Inżynierowi do akceptacji Projekt Technologii i Organizacji Robót oraz Program Zapewnienia Jakości uwzględniający wszystkie warunki, w jakich będą wykonywane roboty.

5.2. Ogólny zakres prac pomiarowych

Roboty obejmują wykonanie:

- c) wyznaczenia dla potrzeb realizacyjnych:
 - punktów osi trasy,

- punktów wyznaczających mierzone przekroje poprzeczne,
 - reperów roboczych,
- d) uzupełnienia osi trasy dodatkowymi punktami, w tym początków krzywych przejściowych i łuków kołowych,
 - e) wyznaczenia przekrojów poprzecznych z wytyczeniem dodatkowych przekrojów wg. potrzeb,
 - f) wyznaczenia dodatkowych punktów osi w rejonie obiektów inżynierskich (mostowych) i założenie reperów roboczych przy tych obiektach,
 - g) stabilizacji punktów w sposób chroniący je przed zniszczeniem,
 - h) pomiaru XYZ wszystkich wyznaczonych punktów,
 - i) sprawdzenie, odtworzenie i ustalenie zniszczonych lub uszkodzonych punktów osnowy geodezyjnej i ustalenie ich współrzędnych, łącznie z ich zgłoszeniem do Państwowego Zasobu Geodezyjnego, ewentualne wykonanie dodatkowych punktów osnowy geodezyjnej (wykonanie Projektu i uzgodnienie go z odpowiednimi władzami),
 - j) utrzymywanie zastabilizowanych punktów w niezbędnym zakresie.

5.3. Zasady wykonywania prac pomiarowych

Prace pomiarowe powinny być wykonane zgodnie z obowiązującymi Instrukcjami Głównego Urzędu Geodezji i Kartografii (GUGiK).

Podstawą do prowadzenia prac geodezyjnych jest odtworzona i zaktualizowana osnowa pomiarowa (państwowa i robocza).

W oparciu o materiały dostarczone przez Zamawiającego, Wykonawca powinien przeprowadzić obliczenia i pomiary geodezyjne niezbędne do szczegółowego wytyczenia robót. Prace pomiarowe powinny być wykonane przez osoby posiadające odpowiednie kwalifikacje i uprawnienia.

Wykonawca powinien natychmiast poinformować Inżyniera o wszelkich błędach wykrytych w wytyczeniu punktów głównych trasy i reperów roboczych. Błędy te powinny być usunięte na koszt Zamawiającego.

Wykonawca powinien sprawdzić, czy rzędne terenu określone w Dokumentacji Projektowej są zgodne z rzeczywistymi rzędnymi terenu. Jeżeli Wykonawca stwierdzi, że rzeczywiste rzędne terenu istotnie różnią się od rzędnych określonych w Dokumentacji Projektowej to powinien powiadomić o tym Inżyniera. Ukształtowanie terenu w takim rejonie nie powinno być zmieniane przed podjęciem odpowiedniej decyzji przez Inżyniera. Wszystkie roboty dodatkowe, wynikające z różnic rzędnych terenu podanych w Dokumentacji Projektowej i rzędnych rzeczywistych, zaakceptowanych przez Inżyniera, zostaną wykonane na koszt Zamawiającego. Zaniechanie powiadomienia Inżyniera oznacza, że roboty dodatkowe w takim przypadku obciążą Wykonawcę.

Wszystkie roboty, które bazują na pomiarach Wykonawcy nie mogą być rozpoczęte przed zaakceptowaniem wyników pomiarów przez Inżyniera.

Punkty wierzchołkowe, punkty główne trasy i punkty pośrednie osi trasy muszą być zaopatrzone w oznaczenia określające w sposób wyraźny i jednoznaczny charakterystykę i położenie tych punktów. Forma i wzór tych oznaczeń powinny być zaakceptowane przez Inżyniera. Wykonawca jest odpowiedzialny za ochronę wszystkich punktów pomiarowych i ich oznaczeń w czasie trwania robót. Jeżeli znaki pomiarowe przekazane przez Zamawiającego zostaną zniszczone przez Wykonawcę świadomie lub wskutek zaniedbania, a ich odtworzenie jest konieczne do dalszego prowadzenia robót, to zostaną one odtworzone na koszt Wykonawcy.

Wszystkie pozostałe prace pomiarowe konieczne dla prawidłowej realizacji robót należą do obowiązków Wykonawcy.

5.4. Wyznaczenie punktów głównych osi trasy i punktów wysoko ściowych

Punkty wierzchołkowe trasy i inne punkty główne powinny być zastabilizowane w sposób trwały, przy użyciu pali drewnianych lub słupków betonowych, a także dowiązane do punktów pomocniczych, położonych poza granicą robót ziemnych. Maksymalna odległość pomiędzy punktami głównymi na odcinkach prostych nie może przekraczać 500 m.

Wykonawca powinien założyć robocze punkty wysokościowe (repery robocze) wzdłuż osi trasy drogowej a także przy każdym obiekcie inżynierskim. Maksymalna odległość między reperami roboczymi wzdłuż trasy drogowej powinna być nie większa niż 300 m.

Repery robocze należy założyć poza granicami robót związanych z wykonaniem trasy drogowej i obiektów towarzyszących. Jako repery robocze można wykorzystać punkty stałe na stabilnych, istniejących budowlach wzdłuż trasy drogowej. O ile brak takich punktów, repery robocze należy założyć w postaci słupków betonowych lub grubych kształtowników stalowych, osadzonych w gruncie w sposób wykluczający osiadanie, zaakceptowanych przez Inżyniera. Rzędne reperów roboczych należy określać z taką dokładnością, aby średni błąd niwelacji po wyrównaniu był mniejszy od 4 mm/km, stosując niwelację podwójną w nawiazaniu do reperów państwowych.

Repery robocze powinny być wyposażone w dodatkowe tablice zawierające wyraźne i jednoznaczne określenie nazwy reperu i jego rzędnej.

Dokładność osnowy realizacyjnej powinna odpowiadać dokładności osnowy pomiarowej państwowej II-giej klasy.

Osnowa realizacyjna powinna być dowiązana co najmniej do dwóch punktów osnowy państwowej (poziomej i pionowej) klasy nie niższej niż II-giej. Przed dowiązaniem osnowy realizacyjnej do osnowy państwowej Wykonawca dokona aktualizacji współrzędnych punktów osnowy państwowej, do której osnowa realizacyjna ma być dowiązana. Do obowiązków Wykonawcy należy również utrzymanie osnowy realizacyjnej w trakcie realizacji Robót, w okresie gwarancji i rękojmi. Osnowę realizacyjną należy aktualizować nie rzadziej niż:

- b) w trakcie trwania Robót – co miesiąc oraz w przypadku każdego naruszenia któregośkolwiek punktu osnowy

poziomej lub pionowej, za naruszenie osnowy uznaje się równie ż uzasadnioną obawę Wykonawcy lub Inżyniera, że takie naruszenie nastąpiło,

- c) w okresie gwarancji – według wskazań Inżyniera, lecz nie rzadziej niż co 3 miesiące,
- d) w okresie rękojmi – według wskazań Inżyniera.

Jakiegokolwiek uzupełnienie punktów osnowy pomiarowej (poziomej i pionowej) lub konieczność częstszej aktualizacji osnowy, niż w okresach granicznych podanych w niniejszej STWiORB nie może powodować roszczeń Wykonawcy o dodatkową zapłatę.

5.5. Wyznaczenie osi trasy

Tyczenie osi trasy drogowej należy wykonać w oparciu o Dokumentację Projektową, przy wykorzystaniu sieci poligonizacji państwowej.

Oś trasy powinna być wyznaczona w punktach głównych i w punktach pośrednich (kierunkowych) w odległości zależnej od charakterystyki terenu i ukształtowania trasy, lecz nie rzadziej, niż co 50m.

Dopuszczalne odchylenie sytuacyjne wytyczonej osi trasy w stosunku do Dokumentacji Projektowej nie może być większe niż 5 cm. Rzędne niwelety punktów osi trasy należy wyznaczyć z dokładnością do 1 cm w stosunku do rzędnych niwelety określonych w Dokumentacji Projektowej.

Do utrwalenia osi trasy w terenie należy użyć materiałów wymienionych w pkt.2.2.

Usunięcie punktów z osi trasy jest dopuszczalne tylko wów czas, gdy Wykonawca Robót zastąpi je odpowiednimi punktami (palikami) po obu stronach osi, umieszczonych poza granicą Robót.

Punkty wyznaczające oś trasy na krzywych powinny być wyznaczone na tyle gęsto, aby odległość pozioma pomiędzy styczną z poprzedniego punktu a punktem na krzywej nie przekraczała założonej tolerancji pomiarowej, to jest 3 cm.

5.6. Wyznaczenie przekrojów poprzecznych

Wyznaczenie przekrojów poprzecznych obejmuje wyznaczenie krawędzi nasypów i wykopów na powierzchni terenu (określenie granicy robót), zgodnie z Dokumentacją Projektową oraz w miejscach wymagających uzupełnienia dla poprawnego przeprowadzenia robót i w miejscach zaakceptowanych przez Inżyniera.

Do wyznaczenia krawędzi nasypów i wykopów należy stosować dobrze widoczne paliki lub wiechy. Wiechy należy stosować w przypadku nasypów o wysokości przekraczającej 1 metr oraz wykopów głębszych niż 1 metr. Odległość między palikami lub wiechami należy dostosować do ukształtowania terenu oraz geometrii trasy drogowej. Odległość ta, co najmniej powinna odpowiadać odstępowi kolejnych przekrojów poprzecznych.

Rzędne niwelety punktów osi trasy należy wyznaczyć z dokładnością do 5 mm w stosunku do rzędnych niwelety określonych w Dokumentacji Projektowej.

Na odcinkach, na których występują łuki pionowe odległość pomiędzy krzywymi powinny być wyznaczone na tyle gęsto, aby odległość pozioma pomiędzy styczną z poprzedniego punktu a punktem na krzywej nie przekraczała założonej tolerancji pomiarowej, to jest 5 mm.

Podczas wykonywania prac remontowych istniejącej nawierzchni, wyznaczenie przekrojów poprzecznych obejmuje wyznaczenie krawędzi projektowanych warstw nawierzchni w taki sposób, aby przeprowadzone frezowanie nawierzchni oraz w budowywanie mieszanki mineralno – asfaltowej umożliwiło wykonanie kolejnych warstw konstrukcyjnych z zachowaniem wymaganych grubości oraz spadków zgodnych z Dokumentacją Projektową.

Dla sprawdzenia prawidłowości pochylenia skarp, Wykonawca ustawi skarpowniki wskazujące pochylenie skarp. Skarpowniki należy ustawiać w odległościach uzgodnionych z Inżynierem.

Profilowanie przekrojów poprzecznych musi umożliwić wykonanie nasypów, wykopów i konstrukcji nawierzchni o kształcie zgodnym z Dokumentacją Projektową.

5.7. Wznowienie punktów granicznych pasa drogowego – po zakończeniu Inwestycji

Wznowienie granic jak i stabilizacja granic musi być wykonana przez geodetę uprawnionego.

W ramach zamówienia należy wykonać:

- wznowienie punktów granicznych pasa drogowego,
- trwale zastabilizować punkty graniczne,
- okazać granicę właścicielom nieruchomości przylegającym do pasa drogowego,
- wykonać operat techniczny zawierający:
 - wykaz współrzędnych punktów granicznych pasa drogowego w układach „1965” i „2000”
 - szkice wyniesienia z wymiarowaniem,
 - mapę wstęgową z oznaczeniem rodzaju stabilizowanego punktu.

Podstawą prawną do wykonania powyższych czynności jest Ustawa z dn. 17.05.1989 r Prawo geodezyjne i kartograficzne (Dz.U. Nr 240).

Stabilizację punktów granicznych należy wykonać:

- znakami „PD” w odległości nie większej jak 200m z zachowaniem wizury pomiędzy sąsiednimi znakami,
- znakami geodezyjnymi granicznymi betonowymi, pozostałe punkty między punktami „PD”.

W przypadkach, gdy jest niemożliwa trwała stabilizacja punktu, należy dany punkt opisać oraz sporządzić szkic topograficzny określający jego położenie.

Przed rozpoczęciem robót na drodze, Wykonawca musi odtworzyć pas drogowy i zastabilizować go kołkami drewnianymi, do czasu zakończenia robót.

Po zrealizowaniu robót drogowych, na etapie wykonywania inwentaryzacji geodezyjnej Wykonawca musi dokonać trwałej stabilizacji punktów granicznych pasa. Do tego celu należy użyć znaków wyżej opisanych.

Znaki należy wkopać w miejscach geodezyjnie ustalonych. Geodezyjne graniczniki betonowe po wkopaniu winny wystawać ponad powierzchnię podłoża do 10 cm.

5.8 Operat do stabilizacji granicy pasa drogowego

Operat musi być wykonany przez geodetę uprawnionego.

5.8.1 Opis

Opis powinien zawierać:

- tytuł,
- nazwę i nr. drogi,
- datę wykonania,
- kto wykonał,
- opis obiektu,
- problemy,

5.8.2. Załączniki (część mapowa)

- wykaz współrzędnych punktów granicznych zastabilizowanych (z określeniem jaki rodzaj punktu – PD czy granicznik)
- mapy wstępowe z wrysowaną granicą i zaznaczonymi punktami granicznymi (rozróżnić rodzaje punktów)
- protokoły z okazania punktów granicznych właścicielom nieruchomości przyległych do pasa drogowego z załącznikami graficznymi (szkice).

10. Kontrola jakości Robót

6.1. Ogólne zasady kontroli jakości robót

Ogólne zasady kontroli jakości Robót podano w STWiORB 00.00.00 „Wymagania ogólne”.

6.2. Wytyczenie osi trasy drogowej

Kontrolę jakości prac pomiarowych związanych z wyznaczeniem trasy drogi i punktów wysokościowych należy prowadzić według ogólnych zasad określonych w instrukcjach i wytycznych GUGiK, zgodnie z wymaganiami podanymi w pkt. 5.

Sprawdzenie robót pomiarowych należy przeprowadzić według następujących zasad:

- oś drogi należy sprawdzić na wszystkich załamaniach pionowych i na prostych,
- robocze punkty wysokościowe należy sprawdzić niwelatorem na całej długości budowanego obiektu.

7. Obmiar Robót

7.1. Ogólne zasady obmiaru robót

Ogólne zasady obmiaru Robót podano w STWiORB DM 00. 00.00 „Wymagania ogólne”

7.2. Jednostka obmiarowa

Jednostką obmiaru wyznaczenia trasy i wyznaczenia punktów wysokościowych jest kilometr (km) wyznaczonej sytuacyjnie i wysokościowo oraz zastabilizowanej trasy.

8. Odbioru Robót

8.1. Ogólne zasady odbioru robót

Ogólne zasady odbioru Robót podano w STWiORB DM.00. 00.00 „Wymagania ogólne”

8.2. Sposób odbioru robót

Odbiór robót związanych z wyznaczeniem trasy w terenie następuje na podstawie szkiców i dzienników pomiarów geodezyjnych lub protokołu z kontroli geodezyjnej, które Wykonawca przedkłada Inżynierowi.

Czynności odbioru mogą być rozpoczęte po przedstawieniu protokołu aktualizacji państwowej osnowy pomiarowej.

W przypadku niezgodności, choć jednego elementu robót z wymaganiami, roboty uznaje się za niezgodne z

Dokumentacją Projektową i Wykonawca zobowiązany jest do ich poprawy na własny koszt.

9. Podstawa płatności

9.1. Ogólne ustalenia dotyczące podstawy płatności

Ogólne ustalenia dotyczące podstawy płatności podano w STWiORB DM 00.00.00 „Wymagania ogólne”

9.2. Cena jednostki obmiarowej

Płaci się za jeden kilometr (km) wyznaczenia trasy i wyznaczenia punktów wysokościowych po dokonaniu odbioru robót wg punktu 8.

Cena jednostkowa jest ceną uśrednioną dla podanego sposobu wykonania i obejmuje:

- opracowanie Projektu Technologii i Organizacji Robót oraz Programu Zapewnienia Jakości,
- wykonanie wszystkich niezbędnych czynności określonych w niniejszej STWiORB na podstawie szkiców i dzienników pomiarów geodezyjnych oraz protokółów kontroli zgodnie z zasadami określonymi w STWiORB DM 00.00.00 „Wymagania Ogólne”,
- pozyskanie niezbędnych materiałów geodezyjnych,
- zastosowanie materiałów pomocniczych koniecznych do prawidłowego wykonania robót lub wynikających z przyjętej technologii robót;
- wyznaczenie punktów głównych osi trasy i punktów wysokościowych,
- uzupełnienie osi trasy dodatkowymi punktami,
- wyznaczenie dodatkowych punktów wysokościowych,
- wyznaczenie przekrojów poprzecznych z ewentualnym wytyczeniem dodatkowych przekrojów,
- wyznaczenie punktów roboczego pikietażu trasy,
- ustawienie skarpowników z wyznaczeniem pochylenia skarp,
- zastabilizowanie punktów w sposób trwały, ochrona ich przed zniszczeniem i oznakowanie ułatwiające odszukanie i ewentualne odtworzenie,
- odszukanie i oznakowanie punktów granicznych pasa drogowego (przed rozpoczęciem robót) – na podstawie przekazanych szkiców wraz ze współrzędnymi,
- trwale zastabilizowanie punktów granicznych pasa drogowego (po zakończeniu budowy),
- operaty techniczne dla pasa drogowego,
- okazanie granic właścicielom nieruchomości przylegających do pasa drogowego,
- wykonanie niezbędnych zgłoszeń i innych czynności przewidzianych odpowiednimi przepisami,
- wyznaczenie lub odtworzenie (w razie konieczności) osnowy geodezyjnej,
- wszystkie inne pomiary wynikłe z prowadzenia robót,
- założenie osnowy geodezyjnej,
- zakup i transport materiałów i sprzętu,
- wykonanie wszystkich niezbędnych pomiarów, prób i sprawdzeń,
- oznakowanie miejsca robót i jego utrzymanie.

10. Przepisy związane

10.1. Normy

Nie występują.

10.2. Inne dokumenty

- | | |
|--|---|
| 1. Instrukcja techniczna 0-1. | Ogólne zasady wykonywania prac geodezyjnych. |
| 2. Instrukcja techniczna G-3. | Geodezyjna obsługa inwestycji, Główny Urząd Geodezji i Kartografii, |
| 3. Instrukcja techniczna G-I | Geodezyjna osnowa pozioma, GUGiK, 1978 |
| 4. Instrukcja techniczna G-2. Wysokościowa osnowa geodezyjna, GUGiK, 1983 | |
| 5. Instrukcja techniczna G-4. Pomiary sytuacyjne i wysokościowe, GUGiK, 1979 | |
| 6. Wytyczne techniczne G-3.2. | Pomiary realizacyjne, GUGiK, 1983 |
| 7. Wytyczne techniczne G-3.1. | Osnovy realizacyjne, GUGiK, 1983. |
| 8. Ustawa z 17.05.1989 | Prawo geodezyjne i kartograficzne (Dz.U. Nr 3U, poz. 163 z późn. zmianami) |
| 9. OST GG-00.01.02 | Założenie osnowy realizacyjnej przy budowie i modernizacji dróg i obiektów mostowych. |

D.01.02.02. Usunięcie warstwy ziemi urodzajnej (humusu)

1. Wstęp

1.1. Przedmiot Specyfikacji Technicznej Wykonania i Odbioru robót Budowlanych

Przedmiotem niniejszej Specyfikacji Technicznej Wykonania i Odbioru Robót Budowlanych są wymagania dotyczące wykonania i odbioru Robót budowlanych w ramach realizacji zadania: **Przebudowa drogi gminnej w miejscowości Strzyboga.**

1.2. Zakres stosowania STWiORB

Specyfikacja Techniczna Wykonania i Odbioru Robót Budowlanych jest stosowana jako dokument przetargowy i kontraktowy przy zlecaniu i realizacji Robót wymienionych w punkcie 1.1.

1.3. Zakres Robót objętych STWiORB

Ustalenia zawarte w niniejszej STWiORB dotyczą zasad prowadzenia Robót związanych z usunięciem warstwy ziemi urodzajnej zgodnie z Dokumentacją Projektową.

Zakres rzeczowy obejmuje:

usunięcie warstwy ziemi urodzajnej (humus, darnina) na głębokość śr. 15 cm.

- Określenia podstawowe

Określenia podstawowe podane w niniejszej STWiORB są zgodne z zamieszczonymi w STWiORB DM 00.00.00. "Wymagania ogólne".

1.5. Ogólne wymagania dotyczące Robót

Ogólne wymagania dotyczące robót podano w STWiORB DM 00.00.00 „Wymagania Ogólne”.

Wykonawca Robót jest odpowiedzialny za jakość ich wykonania oraz za zgodność z Dokumentacją Projektową, STWiORB i poleceniami Inżyniera.

Niezbędne dane istotne z punktu widzenia:

- organizacji robót budowlanych;
- zabezpieczenia interesu osób trzecich;
- ochrony środowiska;
- warunków bezpieczeństwa pracy;
- zaplecza dla potrzeb Wykonawcy;
- warunków organizacji ruchu;
- zabezpieczenia chodników i jezdni,

podano w STWiORB DM 00.00.00 „Wymagania Ogólne”.

1.6 Wspólny Słownik Zamówień (CPV)

Kody grup, klas i kategorii robót Wspólnego Słownika Zamówień (CPV) dotyczących przedmiotu zamówienia podano w STWiORB DM 00.00.00 „Wymagania Ogólne”.

2. Materiały

2.1. Ogólne wymagania dotyczące materiałów

Ogólne wymagania dotyczące materiałów, ich pozyskiwania i składowania podano w STWiORB DM 00.00.00. "Wymagania ogólne".

3. Sprzęt

3.1. Ogólne wymagania dotyczące sprzętu

Ogólne wymagania dotyczące sprzętu podano w STWiORB DM 00.00.00 "Wymagania ogólne".

3.2. Sprzęt do wykonania robót

Do wykonania robót związanych ze zdjęciem warstwy humusu należy stosować:

- równiarki,
- spycharki,
- łopaty, szpadle i inny sprzęt do ręcznego wykonywania robót ziemnych - w miejscach, gdzie prawidłowe wykonanie robót sprzętem zmechanizowanym nie jest możliwe,
- koparki i samochody samowładowcze - w przypadku transportu na odległość wymagającą zastosowania takiego sprzętu,

- inny sprzęt zaakceptowany przez Inżyniera.

Do wykonania robót zwi zanych ze zdjęciem warstwy darniny nadającej się do powtórne go u życia, należy stosować:

- noże do cięcia darniny,
- łopaty i szpadle,
- inny sprzęt zaakceptowany przez Inżyniera.

4. Transport

4.1. Ogólne wymagania dotycz ące transportu

Ogólne wymagania dotycz ące transportu podano w STWiORB DM 00.00.00. "Wymagania ogólne".

4.2. Transport ziemi urodzajnej

Humus należy przemieszczać z zastosowaniem równiarek lub spycharek albo przew ozić transportem samochodowym. Ziemia urodzajna będzie składowana do dalszego wykorzystania. Wykonawca przygotowuje miejsce do składowania ziemi urodzajnej wraz z uzyskaniem wszelkich pozwoleń na składowanie. Transport ziemi urodzajnej na miejsce składowania może odbywać się samochodami samowyladowczymi.

Darninę należy przewozić transportem samochodowym. W przypadku darniny przeznaczonej do powtórne go zastosowania, powinna ona być transportowana w sposób nie powoduj ący uszkodzeń.

5. Wykonanie Robót

5.1. Ogólne warunki wykonania robót

Ogólne zasady wykonania Robót podano w STWiORB DM 0 0.00.00 "Wymagania ogólne".

Wykonawca przedstawi Inżynierowi do akceptacji Projekt Technologii i Organizacji Robót oraz Program Zapewnienia Jakości uwzględniający wszystkie warunki, w jakich będą wykonywane roboty.

5.2. Usunięcie ziemi urodzajnej

Przed usunięciem humusu oraz darniny Wykonawca jest zobowiązany do wykonania inwentaryzacji terenu stanu istniejącego.

Warstwa ziemi urodzajnej powinna być zdjęta z przeznaczeniem do pó źniejszego użycia przy umacnianiu skarp i rekultywacji terenu po zakończeniu wszystkich robót zwi ązanych z budową drogi.

Ziemię urodzajną należy zdjąć z powierzchni całego pasa robót ziemnych na pełn ą głębokości faktycznego stanu zalegania lub wskazan ą przez Inżyniera (grubość zdjętej darniny nie jest wliczona do grubości zdejmowanego humusu). Stan faktyczny będzie stanowił podstawę do rozliczenia czynności zwi ązanych ze zdjęciem ziemi urodzajnej.

Ziemię urodzajną przeznaczoną do dalszego wykorzystania, po załadowaniu na środki transportowe należy odwieźć na miejsce hałdowania. Na składowisku ziemię urodzajną należy składować w regularnych pryzmach, zabezpieczonych przed zanieczyszczeniami.

Nie należy zdejmować humusu w czasie intensywnych opadów i bezpo średnio po nich, aby uniknąć zanieczyszczenia glin ą lub innym gruntem nieorganicznym.

Wykonawca poniesie wszelkie koszty zwi ązane ze składowaniem ziemi urodzajnej: tj. znalezienie miejsca składowania, uzyskanie uzgodnień od odpowiednich władz, składowanie, doprowadzenie terenu składowiska do stanu poprzedniego. Nadmiar humusu, pozostającego po wykorzystaniu przy robotach wykończeniowych staje się własnością Wykonawcy i jest on zobowiązany do usunięcia go z terenu budowy.

Po wykonaniu robót podło że powinno być utrzymane w dobrym stanie.

Wykonawca jest zobowiązany do zabezpieczenia podłoża przed nadmiernym zawilgoceniem, na przykład przez rozłożenie folii lub w inny sposób zaakceptowany przez In żyniera. Jeżeli podło że uległo nadmiernemu zawilgoceniu, to Wykonawca zobowiązany jest do wymiany gruntu na głębokość min. 0,5 m. Usunięty grunt należy zastąpić gruntem spełniającym wymagania D 02.03.01.

Jeżeli zawilgocenie nastąpiło wskutek zaniedbania Wykonawcy, to naprawę wykona on na własny koszt.

6. Kontrola jakości Robót

6.1. Ogólne zasady kontroli jako ści robót

Ogólne zasady kontroli jako ści Robót podano w STWiORB DM 00.00.00 "Wymagania og ólne".

e) Kontroli podlega w szczególno ści zgodność wykonania robót z Dokumentacj ą Projektową:

- powierzchnia zdjęcia ziemi urodzajnej,
- grubość zdjętej warstwy ziemi urodzajnej,
- prawidłowość spryzmowania humusu i darniny.

Kontrola jakości Robót będzie polegała na wizualnej ocenie prawidłowości ich wykonania. Zdjęty humus powinien zawierać, co najmniej 2% części organicznych.

Ilość zdjętej ziemi urodzajnej powinna zostać ustalona na podstawie pomiarów geodezyjnych przepr owadzonych przed i po zdjęciu ziemi urodzajnej.

7. Obmiar robót

7.1. Ogólne zasady obmiaru robót

Ogólne zasady obmiaru robót podano w STWiORB DM 00. 00.00 „Wymagania ogólne”.

7.2. Jednostka obmiarowa

Jednostką obmiaru jest jeden metr sześcienny (m^3) zdjętej warstwy ziemi urodzajnej (humusu i darniny) zgodnie z Dokumentacją Projektową.

8. Odbiór Robót

Ogólne zasady odbioru Robót podano w STWiORB DM 00. 00.00 "Wymagania ogólne".

W przypadku niezgodności, choć jednego elementu robót z wymaganiami, roboty uznaj e się za niezgodne z Dokumentacją Projektową i Wykonawca zobowiązany jest do ich poprawy na własny koszt.

9. Podstawa płatności

9.1. Ogólne ustalenia dotycz ące podstawy płatności

Ogólne ustalenia dotycz ące podstawy płatności podano w STWiORB DM 00.00.00 „Wymagania ogólne”.

9.2. Cena jednostki obmiarowej

Płaci się za metr sześcienny (m^3) zdjętej warstwy ziemi urodzajnej zgodnie z określeniem podanym w p.7. Cena jednostkowa jest ceną uśrednioną dla podanego sposobu wykonania i obejmuje:

- opracowanie Projektu Technologii i Organizacji Robót t oraz Programu Zapewnienia Jakości,
- zakup i dostarczenie wszystkich niezbędnych materiałów na miejsce budowy,
- zastosowanie materiałów pomocniczych koniecznych do prawidłowego wykonania robót lub wynikaj ących z przyjętej technologii robót,
- zdjęcie warstwy ziemi urodzajnej na projektowaną lub ustaloną przez Inżyniera głębokość,
- zdjęcie darniny i jej pielęgnacja do czasu wbudowania,
- załadunek i transport ziemi urodzajnej na składowisko przyobiektove,
- składowanie ziemi urodzajnej wraz z zabezpieczeniem przed zanieczyszczeniem,
- utrzymanie odkładu w niezbędnym zakresie,
- rekultywacja terenu po likwidacji odkładu,
- koszt uzyskania pozwolenia na składowanie,
- opłaty za składowisko,
- usunięcie nadmiaru humusu oraz darniny z terenu robót,
- bieżące oczyszczanie dróg dojazdowych z resztek przewo żonego humusu nanoszonego kołami pojazdów,
- oznakowanie miejsca Robót i jego utrzymanie,
- wykonanie niezbędnych pomiarów, prób i sprawdze ń.

10. Przepisy związane

10.1. Normy

PN-S-02205 Drogi samochodowe. Roboty ziemne. Wymagania i badania

D.01.02.04. Rozbiórka elementów dróg i ulic

1. Wstęp

1.1. Przedmiot Specyfikacji Technicznej Wykonania i Odbioru Robót Budowlanych

Przedmiotem niniejszej Specyfikacji Technicznej Wykonania i Odbioru Robót Budowlanych są wymagania dotyczące wykonania i odbioru Robót budowlanych w ramach realizacji zadania: **Przebudowa drogi gminnej w miejscowości Strzyboga.**

1.2. Zakres stosowania STWiORB

Specyfikacja Techniczna Wykonania i Odbioru Robót Budowlanych jest stosowana jako dokument przetargowy i kontraktowy przy zlecaniu i realizacji Robót wymienionych w punkcie 1.1.

1.3. Zakres Robót objętych STWiORB

Ustalenia zawarte w niniejszej STWiORB dotyczą zasad prowadzenia Robót związanych z rozbiórką elementów dróg i ulic.

W zakres robót wchodzi:

- rozbiórka podbudowy z kruszywa łamanego
- rozbiórka nawierzchni bitumicznej,
- rozbiórka podbudowy betonowej,
- rozbiórka ścianek czołowych przepustów,
- rozbiórka tarcz znaków drogowych,
- rozbiórka słupków znaków drogowych,
- rozbiórka barier stalowych,

- Określenia podstawowe

Określenia podstawowe podane w niniejszej STWiORB są zgodne z obowiązującymi odpowiednimi Polskimi Normami i z definicjami podanymi w STWiORB DM 00.00.00 "Wymagania ogólne".

1.5. Ogólne wymagania dotyczące robót

Ogólne wymagania dotyczące robót podano w STWiORB DM 00.00.00 "Wymagania ogólne". Niezbędne dane istotne z punktu widzenia:

- organizacji robót budowlanych;
- zabezpieczenia interesu osób trzecich;
- ochrony środowiska;
- warunków bezpieczeństwa pracy;
- zaplecza dla potrzeb Wykonawcy;
- warunków organizacji ruchu;
- zabezpieczenia chodników i jezdni,

podano w STWiORB DM 00.00.00 „Wymagania ogólne”.

1.6. Wspólny Słownik Zamówień (CPV)

Kody grup, klas i kategorii robót Wspólnego Słownika Zamówień (CPV) dotyczących przedmiotu zamówienia podano w STWiORB DM 00.00.00 „Wymagania ogólne”.

2. Materiały

2.1. Ogólne wymagania dotyczące materiałów

Ogólne wymagania, jakim powinny odpowiadać materiały, sposób ich nabywania, przechowywania oraz transport podano w STWiORB DM 00.00.00 „Wymagania ogólne”.

Wszystkie elementy i materiały z rozbiórek stają się własnością Wykonawcy i powinny być usunięte z terenu budowy w sposób i terminie niekolidującym z wykonaniem innych robót. Wszystkie koszty związane z transportem, składowaniem i utylizacją ponosi Wykonawca.

3. Sprzęt

3.1. Ogólne wymagania dotyczące sprzętu

Ogólne wymagania dotyczące sprzętu podano w STWiORB DM 00.00.00 „Wymagania ogólne”.

3.2. Sprzęt do wykonania robót

Sprzęt powinien odpowiadać pod względem typów i ilości wskazaniom zawartym w PZJ i Projekcie Technologii i Organizacji Robót, zaakceptowanym przez Inżyniera.

Jakikolwiek sprzęt, maszyny, urządzenia i narzędzia niegwarantujące zachowania wymagań jakościowych zostaną przez Inżyniera zdyskwalifikowane i niedopuszczone do robót.

4. Transport

4.1. Ogólne wymagania dotyczące transportu

Ogólne wymagania dotyczące transportu podano w STWiORB DM 00.00.00 „Wymagania ogólne”.

4.2. Transport materiału z rozbiórki

Materiały z rozbiórki mogą być przewożone dowolnymi środkami transportu.

5. Wykonanie robót

5.1. Ogólne warunki wykonywania robót

Wymagania ogólne dotyczące wykonania robót podano w STWiORB DM 00.00.00 „Wymagania ogólne”.

Wykonawca przedstawi Inżynierowi do akceptacji Projekt Technologii i Organizacji Robót oraz Program Zapewnienia Jakości uwzględniający wszystkie warunki, w jakich będą wykonywane Roboty.

5.2. Wykonanie robót rozbiórkowych

Roboty rozbiórkowe elementów dróg obejmują usunięcie z Terenu Budowy wszystkich elementów wymienionych w pkt.1.3, zgodnie z lokalizacją podaną w Dokumentacji Projektowej lub dodatkowo wg wskazań Inżyniera.

Doły (wykopy) powstałe po rozbiórce elementów dróg na odcinkach wykopów drogowych powinny być tymczasowo zabezpieczone. W szczególności należy zapobiec gromadzeniu się w nich wody opadowej. Doły w miejscach gdzie nie przewiduje się wykonania wykopów należy wypełnić, warstwami, odpowiednim gruntem (piasek, mieszanka kruszywa naturalnego) do poziomu terenu i zagęścić (wskaźnik zagęszczenia gruntu $I_s \geq 1,0$ oraz $I_s \geq 1,03$ w miejscu projektowanej drogi 20 cm od niwelety robót ziemnych, niżej $I_s \geq 1,0$).

Warstwy nawierzchni należy usuwać przy zastosowaniu sprzętu wymienionego w pkt. 3. lub w sposób zalecony przez Inżyniera. Należy zwrócić uwagę, aby krawędzie rozbieranych warstw nawierzchni na styku z warstwami istniejącymi były pionowe, obcięte piłą i oczyszczone.

Ładunek gruzu na środki transportu należy prowadzić za pomocą koparki lub ładowarki. W trakcie przewozu gruzu Wykonawca ma obowiązek bieżącego utrzymania dróg dojazdowych, w tym ich bieżącego utrzymania dróg.

Pozostałe z rozbiórki odpady należy odwieźć do miejsca ich składowania na podstawie wskazania odpowiedniego organu (trasa i miejsce zdeponowania – Ustawa Dz.U. nr 62 z 20.06.2001 r.poz.628).

6. Kontrola jakości robót

6.1. Ogólne zasady kontroli jakości robót

Ogólne zasady kontroli jakości robót podano w STWiORB DM 00.00.00 „Wymagania ogólne”.

6.2. Kontrola jakości robót rozbiórkowych

Sprawdzenie jakości robót rozbiórkowych polega na sprawdzeniu ich zgodności z: Dokumentacją Projektową w zakresie kompletności wykonywanych robót, wymaganiami podanymi w pkt 5 niniejszej specyfikacji.

7. Obmiar robót

7.1. Ogólne zasady obmiaru robót

Ogólne wymagania dotyczące obmiaru robót podano w STWiORB DM 00.00.00 „Wymagania ogólne”.

7.2. Jednostka obmiarowa

Obmiaru Robót dokonuje się na budowie.

Jednostką obmiaru Robót związanych z rozbiórką elementów dróg i ulic jest dla rozbiórki:

- podbudowy z kruszywa łamanego wraz z drobnymi elementami wyposażenia drogi – metr kwadratowy (m^2);
- poboczy z kruszywa – metr kwadratowy (m^2),
- przepustów betonowych – metr (m),
- ścianek czołowych przepustów – metr sześcienny (m^3),
- chodnika z płyt chodnikowych - metr kwadratowy (m^2),
- chodnika z kostki betonowej - metr kwadratowy (m^2),
- zjazdów z kostki betonowej - metr kwadratowy (m^2),

- muru oporowego - metr sześcienny (m³),
- tarcz znaków drogowych - sztuka (szt.),
- słupków znaków drogowych – sztuka (szt.),
- barier stalowych – metr (m),
- schodów betonowych - metr sześcienny (m³),

Jednostką obmiarową jest metr (m) rozbiórki i odtworzenia ogrodzeń stalowych z wszystkimi robotami towarzyszącymi zgodnie z Dokumentacją Projektową.

Jednostką obmiarową jest sztuka (szt.) przestawienia istniejącego pomnika z wszystkimi robotami towarzyszącymi zgodnie z Dokumentacją Projektową.

8. Odbiór robót

8.1. Ogólne zasady odbioru robót

Odbioru wykonanych Robót rozbiórkowych dokonuje Inżynier na budowie na zasadach określonych w STWiORB DM 00.00.00 „Wymagania Ogólne” jak dla Robót zanikających i ulegających zakryciu.

Wykonawca przedstawi dokumentację potwierdzającą utylizację wszystkich materiałów odpadowych.

W przypadku niezgodności, choć jednego elementu Robót z wymaganiami, roboty uznaje się za niezgodne z Dokumentacją Projektową i Wykonawca zobowiązany jest do ich poprawy na własny koszt.

9. Podstawa płatności

9.1. Ogólne ustalenia dotyczące podstawy płatności

Ogólne wymagania dotyczące podstawy płatności podano w STWiORB DM.00.00.00 „Wymagania ogólne”.

9.2. Cena jednostki obmiarowej

Podstawą płatności jest cena jednostkowa za jednostkę obmiarową określoną w p.7 wg dokonanego obmiaru i odbioru. Cena jednostkowa jest ceną uśrednioną dla podanego sposobu wykonania i obejmuje:

- opracowanie Projektu Technologii i Organizacji Robót oraz Programu Zapewnienia Jakości,
- wyznaczenie Robót w terenie,
- zakup i zastosowanie materiałów pomocniczych koniecznych do prawidłowego wykonania robót wynikających z przyjętej technologii robót;
- roboty przygotowawcze,
- rozbiórka wszystkich materiałów wymienionych w pkt. 1.3,
- załadunek i odwóz materiałów z rozbiórki na wysypisko, koszty utylizacji, przestawienie ogrodzeń z wszystkimi robotami towarzyszącymi, przestawienie pomnika z wszystkimi robotami towarzyszącymi, zasypanie i zagęszczenie dołów po usuniętych elementach dróg i ulic, wykonanie wszystkich niezbędnych pomiarów, badań i sprawdzeń, uporządkowanie terenu rozbiórki, oznakowanie miejsca robót i jego utrzymanie.

- Przepisy związane

10.1. Normy

1. BN-77/8931-12 Oznaczanie wskaźnika zagęszczenia gruntu.
2. PN-S-02205 Drogi samochodowe. Roboty ziemne. Wymagania i badania

10.2. Inne dokumenty

- Ustawa z dnia 27.04.2001 r. Prawo ochrony środowiska. (Dz. U. Nr 62, poz. 628),
- Rozporządzenie Ministra Środowiska z dnia 27.09.2001 r. w sprawie katalogu odpadów. (Dz. U. Nr 112, poz. 1206),
- Rozporządzenie Ministra Środowiska z dnia 11.12.2001 r. w sprawie rodzajów odpadów lub ich ilości, dla których nie ma obowiązku prowadzenia ewidencji odpadów, oraz kategorii małych i średnich przedsiębiorstw, które mogłyby prowadzić uproszczoną ewidencję odpadów. (Dz. U. Nr 152, poz. 1735),
- Rozporządzenie Ministra Środowiska z dnia 28.05.2002 r. w sprawie listy rodzajów odpadów, które posiadacz odpadów może przekazywać osobom fizycznym lub jednostkom organizacyjnym, nie będącym przedsiębiorcami, do wykorzystania na ich własne potrzeby. (Dz. U. Nr 74, poz. 686),
- Ustawa z dnia 27.07.2001 r. o wprowadzeniu ustawy - Prawo ochrony środowiska, ustawy o odpadach oraz o zmianie niektórych ustaw. (Dz. U. Nr 100, poz. 1085),
- Ustawa z dnia 11.05.2001 r. o obowiązkach przedsiębiorców w zakresie gospodarowania niektórymi odpadami oraz o opłacie produktowej i opłacie depozytowej. (Dz. U. Nr 63, poz. 639),

- Ustawa z dnia 13.09.1996 r. o utrzymaniu czystości i porządku w gminach. (Dz. U. Nr 132, poz. 622),
- Rozporządzenie Ministra Infrastruktury z dnia 6 lutego 2003r. w sprawie bezpieczeństwa i higieny pracy podczas wykonywania robót budowlanych (Dz. U. Nr 47, poz. 4 01),

D.02.03.01. Wykonanie nasypów

1. Wstęp

1.1. Przedmiot Specyfikacji Technicznej Wykonania i Odbioru Robót Budowlanych

Przedmiotem niniejszej Specyfikacji Technicznej Wykonania i Odbioru Robót Budowlanych są wymagania dotyczące wykonania i odbioru Robót budowlanych w ramach realizacji zadania: **Przebudowa drogi gminnej w miejscowości Strzyboga**.

1.2. Zakres stosowania STWiORB

Specyfikacja Techniczna Wykonania i Odbioru Robót Budowlanych jest stosowana jako dokument przetargowy i kontraktowy przy zlecaniu i realizacji Robót wymienionych w punkcie 1.1.

1.3. Zakres Robót objętych STWiORB

Ustalenia zawarte w niniejszej STWiORB dotyczą zasad prowadzenia Robót związanych z wykonaniem nasypów pod projektowane drogi objęte opracowaniem zgodnie z Dokumentacją Projektową.

Zakres rzeczowy obejmuje:

- wykonanie nasypów z gruntu pozyskanego z wykopów,
- wykonanie nasypów z gruntu pozyskanego z dokopu,
- wymiana gruntu (wykonanie zasypek).

- Określenia podstawowe

- **Budowla ziemna** - budowla wykonana w gruncie lub z gruntu albo rozdrobnionych odpadów przemysłowych, spełniająca warunki stateczności i odwodnienia.
- **Korpus ziemny** - nasyp lub ta część wykopu, która jest ograniczona koroną drogi i skarpami rowów.
- **Wysokość nasypu** - różnica rzędnej terenu i rzędnej robót ziemnych, wyznaczonych w osi nasypu.
- **Nasyp niski** - nasyp, którego wysokość jest mniejsza niż 1 m.
- **Nasyp średni** - nasyp, którego wysokość jest zawarta w granicach od 1 do 3 m.
- **Nasyp wysoki** - nasyp, którego wysokość przekracza 3 m.
- **Dokop** - miejsce pozyskania gruntu do wykonania nasypów, położone poza pasem robót drogowych.
- **Wskaźnik zagęszczenia gruntu** - wielkość charakteryzująca stan zagęszczenia gruntu, określona wg wzoru:

$$I_s = \frac{\rho_d}{\rho_{ds}}$$

gdzie: I_s - wskaźnik zagęszczenia gruntu
 ρ_d - gęstość objętościowa szkieletu zagęszczonego gruntu, (Mg/m^3),
 ρ_{ds} - maksymalna gęstość objętościowa szkieletu gruntowego określona w normalnej próbie Proctora, zgodnie z PN-88/B-04481, służąca do oceny zagęszczenia gruntu w robotach ziemnych, badana zgodnie z normą BN-77/8931-12, (Mg/m^3).

1.4.9. Wskaźnik różnoziarnistości – wielkość charakteryzująca zagęszczalność gruntów, określona wg wzoru:

$$U = \frac{d_{60}}{d_{10}}$$

gdzie: U – wskaźnik różnoziarnistości
 d_{60} - średnica oczek sita, przez które przechodzi 60 % gruntu, (mm),
 d_{10} - średnica oczek sita, przez które przechodzi 10 % gruntu, (mm).

1.4.10. Wskaźnik odkształcenia gruntu - wielkość charakteryzująca stan zagęszczenia gruntu, określona wg wzoru:

$$I_0 = \frac{E_2}{E_1}$$

gdzie:
 I_0 – wskaźnik odkształcenia gruntu
 E_1 - moduł odkształcenia gruntu oznaczony w pierwszym obciążeniu badanej warstwy zgodnie z PN-S-02205, E_2 - moduł odkształcenia gruntu oznaczony w powtórnym obciążeniu badanej warstwy zgodnie z PN-S-02205

Pozostałe określenia podstawowe podane w niniejszej STWiORB są zgodne z zamieszczonymi w STWiORB DM 00.00.00 "Wymagania ogólne".

1.5. Ogólne wymagania dotyczące Robót

Ogólne wymagania dotyczące robót podano w STWiORB DM 00.00.00 „Wymagania Ogólne”.

Wykonawca Robót jest odpowiedzialny za jakość ich wykonania oraz za zgodność z Dokumentacją Projektową, STWiORB i poleceniami Inżyniera.

Niezbędne dane istotne z punktu widzenia:

- organizacji robót budowlanych;
- zabezpieczenia interesu osób trzecich;
- ochrony środowiska;
- warunków bezpieczeństwa pracy;
- zaplecza dla potrzeb Wykonawcy;
- warunków organizacji ruchu;
- zabezpieczenia chodników i jezdni,

podano w STWiORB DM 00.00.00 „Wymagania Ogólne”. Roboty ziemne należy prowadzić pod nadzorem geotechnicznym.

1.6 Wspólny Słownik Zamówień (CPV)

Kody grup, klas i kategorii robót Wspólnego Słownika Zamówień (CPV) dotyczących przedmiotu zamówienia podano w STWiORB DM 00.00.00 „Wymagania Ogólne”.

2. Materiały

2.1. Wymagania ogólne

Ogólne wymagania dotyczące materiałów, ich pozyskiwania i składowania podano w STWiORB DM 00.00.00 "Wymagania ogólne".

Warstwa z kruszywa stabilizowanego cementem oraz warstwa mrozoochronna zaliczane są do górnych warstw nasypu bądź wykopu przy zachowaniu wymagań podanych w STWiORB D 02.01.01; D 02.03.01 oraz D 04.01.02.

2.2. Materiały do budowy nasypów

Do budowy nasypów użyte będą grunty pozyskane z wykopów oraz dokopów.

Dopuszcza się wznoszenie nasypów wyłącznie z gruntów i materiałów przydatnych do tego celu tzn. takich, które spełniają szczegółowe wymagania określone poniżej i są zaakceptowane przez Inżyniera. Akceptacja następuje na bieżąco w czasie trwania robót ziemnych na podstawie przedkładanych przez Wykonawcę wyników badań laboratoryjnych.

Jeżeli Wykonawca wbuduje w nasyp grunty lub materiały nieprzydatne, albo nie uwzględni zastrzeżeń dotyczących materiałów o ograniczonej przydatności, to wszelkie takie części nasypów zostaną przez Wykonawcę na jego koszt usunięte i wykonane powtórnie z materiałów o odpowiednich właściwościach.

Na dolne warstwy nasypów poniżej strefy przemarzania należy zastosować:

- rozdrobnione grunty skaliste twarde oraz grunty kamieniste, zwietrzelinowe, rumosze i otoczaki,
- żwiry i pospółki, również gliniaste,
- piaski grubo, średnio i drobnoziarniste, naturalne i łamane.

Na górne warstwy nasypów w strefie przemarzania:

- f) żwiry i pospółki,
- g) piaski grubo i średnioziarniste.

Wyżej wymienione grunty do górnych i dolnych warstw nasypów powinny spełniać wymagania:

| | | |
|---|---------------------------------------|------------------------------------|
| X | zawartość cząstek | |
| | ≤ 0,075 mm [%] | < 15 |
| | ≤ 0,02 mm [%] | < 3 |
| - | wskaźnik piaskowy WP | > 35 |
| - | wskaźnik różności | |
| | dla dolnych warstw | U > 3 |
| | dla górnych warstw | U > 5 |
| - | zawartość zanieczyszczeń organicznych | barwa nie ciemniejsza niż wzorcowa |
| - | wskaźnik wodoprzepuszczalności „k” | nie mniejszy niż 5,18 m/dobę, |
| - | odchylenia od wilgotności optymalnej | nie powinny przekraczać ± 2%, |
| - | kapilarność bierna [m] | < 1,0. |

3. Sprzęt

3.1. Ogólne wymagania dotyczące sprzętu

Ogólne wymagania dotyczące sprzętu podano w STWiORB DM 00.00.00 "Wymagania ogólne".

3.2. Sprzęt do robót ziemnych

Wykonawca jest zobowiązany do używania jedynie takiego sprzętu, który nie spowoduje niekorzystnego wpływu na właściwości gruntu zarówno w miejscach jego naturalnego zalegania, jak też w czasie odpajania, transportu, wbudowania i zagęszczania.

Do zagęszczania nasypów należy używać walce gładkie, walce wibracyjne lub ubijaki mechaniczne. Dobór sprzętu zagęszczającego zależy od rodzaju gruntu i grubości zagęszczanej warstwy. Używany sprzęt powinien uzyskać akceptację Inżyniera.

4. Transport

4.1. Ogólne wymagania dotyczące transportu

Ogólne wymagania dotyczące transportu podano w STWiORB DM.00.00.00. "Wymagania ogólne". Transport gruntu powinien odbywać się samochodami samowładowczymi.

5. Wykonanie Robót

5.1. Ogólne zasady wykonywania robót

Ogólne zasady wykonania Robót podano w STWiORB DM 0 0.00.00 "Wymagania ogólne".

Wykonawca przedstawi Inżynierowi do akceptacji Projekt Technologii i Organizacji Robót oraz Program Zapewnienia Jakości uwzględniający wszystkie warunki, w jakich będą wykonywane roboty.

Warstwa z kruszywa stabilizowanego cementem oraz warstwa mrozochronna zaliczane są do górnych warstw nasypu bądź wykopu przy zachowaniu wymagań podanych w STWiORB D 02.01.01; D 02.03.01 oraz D 04.01.02.

5.2. Wykonanie nasypów

5.2.1. Zasady ogólne

Przed przystąpieniem do wykonywania nasypu należy w obrębie jego podstawy zakończyć roboty przygotowawcze, określone w Dokumentacji Projektowej. Wykonawca przy użyciu widocznych palików wyznaczy zarysy skarp nasypów zgodnie z STWiORB. Przed przystąpieniem do wykonywania nasypów Wykonawca dokona obmierania terenu po zdjętej warstwie humusu.

Nasypy winny być wznoszone przy zachowaniu przekroju poprzecznego i profilu podłużnego, które zostały określone w Dokumentacji Projektowej z zachowaniem wymagań dotyczących dokładności określonych w niniejszej STWiORB.

W celu zapewnienia stateczności nasypu i jego równomiernego osiadania należy przestrzegać zasad:

- grunt przewieziony w miejsce wbudowania musi być bezzwłocznie wbudowany w nasyp;
- jeżeli pochylenie poprzeczne terenu w stosunku do osi nasypu jest większe niż 1:5 należy dla zabezpieczenia przed zsuwaniem się nasypu, wykonać w zboczu stopnie w spadku górnej powierzchni $4\% \pm 1\%$ i szerokości 1,0m;
- nasypy należy wykonywać metodą warstwową, z gruntów przydatnych do budowy nasypów. Nasypy powinny być wznoszone równomiernie na całej szerokości,
- grubość warstwy w stanie luźnym powinna być odpowiednio dobrana w zależności od rodzaju gruntu i sprzętu używanego do zagęszczenia. Przystąpienie do układania kolejnej warstwy nasypu może nastąpić dopiero po stwierdzeniu prawidłowego wykonania warstwy poprzedniej,
- grunty o różnych właściwościach należy układać w oddzielnych warstwach o jednakowej grubości na całej szerokości nasypu,
- górne warstwy nasypów o grubości co najmniej 0,50 m należy wykonać z gruntów niewysadzinowych, o wskaźniku wodoprzepuszczalności „k” nie mniejszym niż 5,18 m/dobę i wskaźniku różnoziarnistości $U \geq 5$ (poniżej 50 cm w nasypie wskaźnik różnoziarnistości może mieć wartość $U \geq 3$). Jeżeli Wykonawca nie dysponuje gruntem o takich właściwościach, Inżynier może wyrazić zgodę na ulepszenie górnej warstwy nasypu poprzez stabilizację cementem. W takim przypadku konieczne jest sprawdzenie nośności i mrozoodporności konstrukcji nawierzchni i wprowadzenie korekty polegającej na rozbudowaniu podbudowy pomocniczej.
- styk dwóch przyległych części nasypu, zbudowany z różnorodnych gruntów (styk nasypu starego z nowym) wykonywać ze stopniami o wysokości od 0,5 do 1,0 m i szerokości do 1,0 m ze spadkiem górnej powierzchni około $4\% \pm 1\%$ w kierunku zgodnym z pochyleniem skarpy,
- skarpy wysokich nasypów wykonać schodkowo tj. co 6 m wykonać taras szerokości 1,0 m o spadku 4%.

5.2.2. Wykonywanie nasypów w okresie deszczów

Nie zezwala się na wbudowanie gruntów przewilgoconych, których stan uniemożliwia osiągnięcie wymaganego wskaźnika zagęszczenia. Wykonywanie nasypów należy przerwać, jeżeli wilgotność gruntu przekracza wartość dopuszczalną, tzn. $w > w_{opt}$ z dopuszczalną tolerancją.

Na warstwie gruntu spoistego, uplastycznionego na skutek nadmiernego zawilgocenia przed jej osuszeniem i powtórny zagęszczeniem nie wolno układać następnej warstwy gruntu.

W okresie deszczowym nie wolno zostawiać nie zagęszczonej warstwy do dnia następnego.

5.2.3. Wykonywanie nasypów w okresie mrozów

Niedopuszczalne jest wykonywanie nasypów w temperaturze, przy której nie jest możliwe osiągnięcie w nasypie wymaganego wskaźnika zagęszczenia gruntów.

Nie wolno wbudowywać gruntów spoistych zamrzniętych lub gruntów przemieszanych ze śniegiem lub lodem. W czasie dużych opadów śniegu wykonywanie nasypów powinno być przerwane. Przed wznowieniem robót należy usunąć śnieg z powierzchni wznoszonego nasypu.

Jeżeli warstwa niezagęszczonego gruntu spoistego zamrzła, to nie należy jej przed rozmarznięciem zagęszczać lub układać na niej następnych warstw.

5.3. Zagęszczenie i nośność gruntu

5.3.1. Zagęszczenie i nośność gruntu w podłożu nasypu

Zagęszczanie i nośność gruntu w podłożu nasypów powinno być zgodne z wymaganiami podanymi w normie PN-S-02205.

Wykonawca powinien skontrolować wskaźnik zagęszczenia i wtórny moduł odkształcenia E_2 gruntów rodzimych, zalegających w górnej strefie podłoża nasypu, do głębokości 0,5 m od powierzchni terenu. Jeżeli wartość wskaźnika zagęszczenia i E_2 jest mniejsza niż określona w Tabeli 1, Wykonawca powinien dogęścić podłoże tak, aby powyższe wymaganie zostało spełnione.

Jeżeli wartość wskaźnika zagęszczenia określona w Tabeli 1 nie może być osiągnięta przez bezpośrednie zagęszczenie podłoża, to należy podjąć środki w celu ulepszenia podłoża, umożliwiające uzyskanie wymaganych wartości wskaźnika zagęszczenia i wtórnego modułu.

Wykonawca powinien używać szczegółowych rozwiązań zawartych w Dokumentacji Projektowej i STWiORB.

Tabela 1 Minimalne wartości wskaźnika zagęszczenia I_s dla podłoża nasypów do głębokości 0,5 m od powierzchni terenu (dla gruntów rodzimych kategorii G1).

| Nasypy o wysokości | Minimalna wartość I_s dla: | | Minimalna wartość E_2 dla: | |
|--------------------|------------------------------|--|------------------------------|--|
| | kategoria ruchu | | kategoria ruchu | |
| do 2 m | KR 2 | | KR 2 | |
| | 0,95 | | 40 | |

Alternatywnie jako kryterium oceny dobrego zagęszczenia gruntu stosuje się porównanie wartości modułów odkształcenia, gdzie wartość stosunku modułu wtórnego do pierwotnego modułu odkształcenia, określonych zgodnie z normą PN-S-02205 Załącznik B, nie powinna być większa od 2,2. Natomiast nośność określa się modułem wtórnym.

Częstotliwość badań wskaźnika zagęszczenia I_s i wtórnego modułu odkształcenia E_2 podano w D.02.01.01.

5.3.2. Zagęszczenie gruntu w nasypie

Każda warstwa gruntu jak najszybciej po jej rozłożeniu powinna być zagęszczona z zastosowaniem sprzętu odpowiedniego dla danego rodzaju gruntu oraz występujących warunków.

Rozłożone warstwy gruntu należy zagęszczać od krawędzi nasypu w kierunku jego osi.

Grubość warstwy zagęszczonej powinna być ustalona z uwzględnieniem współczynnika spulchnienia gruntu oraz założonej grubości warstwy po osiągnięciu wymaganego zagęszczenia. Wykonawca powinien przeprowadzić próbne zagęszczenie gruntów w celu określenia grubości warstw i liczby przejść sprzętu zagęszczającego. Odcinek próbny dla sprawdzenia zagęszczenia gruntu powinien być wykonany na terenie oczyszczonym z gleby. Właściwe roboty mogą być prowadzone dopiero po zatwierdzeniu wyników badań przez Inżyniera.

Wykonawca proponuje typ sprzętu do zagęszczania nasypów w rejonie obiektów i uzyska akceptację Inżyniera.

Wymagane wskaźniki zagęszczenia zawarto w tabeli nr 2.

Minimalne wartości wskaźnika zagęszczenia gruntu I_s oraz modułu wtórnego E_2 w nasypach

Tabela 2

| Strefa nasypu | Minimalna wartość I_s dla: | Minimalna wartość modułu wtórnego E_2 dla: |
|---|------------------------------|--|
| | kategoria ruchu KR 2 | kategoria ruchu KR 2 |
| Górna warstwa o grubości 20 cm | 1,0 | 100 |
| Niżej leżące warstwy nasypu do głębokości od powierzchni robót ziemnych: 1,2 m | 0,97 | 60 |
| Warstwy nasypu od powierzchni robót ziemnych poniżej: 1,2 m | 0,95 | 40 |

W przypadku, gdy zagęszczenie istniejącego nasypu nie spełnia powyższych wymagań należy usunąć grunt do połowy głębokości pokazanej w tabeli nr 2. Następnie odkryty nasyp należy dogęścić do wymaganych wartości I_s i ponownie zasypać warstwami, po kolei zagęszczanymi zgodnie z tabelą nr 2.

Na skarpach powierzchniowa warstwa gruntu grubości do 20 cm powinna mieć wskaźnik zagęszczenia $I_s \geq 0,95$.

Z zagęszczania gruntu na skarpach można zrezygnować pod warunkiem układania warstw nasypu z poszerzeniem, o co najmniej 0,50 m, a następnie zebrania tego nadkładu.

Jeżeli badania kontrolne wykazą, że zagęszczenie warstwy nie jest wystarczające, to Wykonawca powinien spulchnić warstwę, doprowadzić grunt do wilgotności optymalnej i powtórnie zagęścić. Jeżeli powtórne zagęszczenie nie spowoduje uzyskania wymaganego wskaźnika zagęszczenia Wykonawca usunie warstwę i wbuduje nowy materiał.

5.3.3. Wilgotność zagęszczanego gruntu

Wilgotność technologiczna gruntu w czasie jego zagęszczania powinna być dostosowana do metody zagęszczania i rodzaju stosowanego sprzętu. Decydującym kryterium jest możliwość zagęszczenia gruntu potrzebnego do uzyskania wymaganego poziomu nośności. W przypadku zagęszczania walcami statycznymi wilgotność powinna być zbliżona do optymalnej, oznaczonej wg próby normalnej metodą I wg PN-B-04481.

Odchylenia od wilgotności optymalnej nie powinny przekraczać następujących

wartości: - w gruntach niespoistych $\pm 2\%$,

W przypadku użycia sprzętu wibracyjnego zalecana jest wilgotność mniejsza od optymalnej, ustalona na odcinku próbnym. Jeżeli wilgotność gruntu przeznaczonego do zagęszczania jest większa od wilgotności optymalnej o wartość większą od podanych odchyień, to grunt należy osuszyć w sposób naturalny lub przez zastosowanie dodatku spoiw. Gdy wilgotność gruntu jest mniejsza, to zaleca się jej zwiększenie przez spryskiwanie wodą. Sprawdzenie wilgotności gruntu należy przeprowadzić laboratoryjnie.

W przypadku użycia sprzętu wibracyjnego zalecana jest wilgotność mniejsza od optymalnej, ustalona na odcinku próbnym.

Po wykonaniu robót podłoże powinno być utrzymane w dobrym stanie.

Wykonawca jest zobowiązany do zabezpieczenia podłoża przed nadmiernym zawilgoceniem, na przykład przez rozłożenie folii lub w inny sposób zaakceptowany przez Inżyniera. Jeżeli wyprofilowane i zagęszczone podłoże uległo nadmiernemu zawilgoceniu, to Wykonawca zobowiązany jest do wymiany gruntu na głębokość min. 0,5 m. Usunięty grunt należy zastąpić gruntem spełniającym wymagania D 02.03.01.

Jeżeli zawilgocenie nastąpiło wskutek zaniedbania Wykonawcy, to naprawę wykona on na własny koszt.

5.4. Dokładność wykonywania nasypów

Przy wykonywaniu nasypów obowiązują następujące wymagania:

Ostateczna szerokość nasypu nie może różnić się od szerokości projektowanej o więcej niż +10 cm a krawędzie korony nie powinny odbiegać od projektowanej geometrii.

Różnica w stosunku do projektowanych rzędnych robót ziemnych nie może przekraczać -2 cm,+0 cm. Pochylenie skarp nasypu nie może różnić się od projektowanego o więcej niż 10% jego wartości wyrażonej tangensem kąta. Maksymalna głębokość lokalnych wklęsłości na powierzchni skarp nie może przekraczać 10 cm przy pomiarze łata 3 m.

Z profilowanej powierzchni skarp należy usunąć kamienie większe niż 80

mm. Pochylenie poprzeczne górnej powierzchni nasypu z tolerancją $\pm 1\%$,

Poniżej przedstawiono w formie tabelarycznej wymagania dla nasypów

Tabela Nr 3 Dokładność wykonania nasypów:

| Lp. | Część budowli | Jednostka | Dokładność |
|-----------------------------------|---|--------------------------------|--|
| 1 | Podłoże nawierzchni: - nierówno ści powierzchni *) - pochylenie poprzeczne powierzchni - niweleta powierzchni | cm % cm | ±3 ±0,5 -2; +0 |
| 2 | Korpus ziemny (jeżeli będzie na nim warstwa ulepszanego podłoża): - oś korpusu drogowego - szerokość górnej powierzchni - nierówno ści powierzchni ^ - pochylenie poprzeczne górnej powierzchni - niweleta górnej powierzchni - pochylenie warstw gruntów mało przepuszczalnych | cm cm cm % cm % | ±10 +10 ±4 ±1 -2; +0 ±1 |
| 3 | Skarpy: - pochylenia l m - nierówno ści powierzchni pod warstwą ziemi urodzajnej - nierówno ści górnej powierzchni ziemi urodzajnej *) | % pochylenia cm cm | ±10 ±10 ±10 |
| 4 | Rowy: - szerokość - rzędne profilu dna | cm cm | 5 -2, +0 |
| *) Nierówno ści mierzone łąką 3 m | | | |

6. Kontrola jakości Robót

6.1. Ogólne zasady kontroli jakości robót

Ogólne zasady kontroli jakości Robót podano w STWiORB DM.00.00.00 "Wymagania ogólne".

6.2. Założenia ogólne

W czasie robót ziemnych Wykonawca powinien prowadzić systematycznie badania kontrolne i dostarczać kopie ich wyników do Inżyniera. Badania kontrolne Wykonawca powinien wykonywać w zakresie i z częstotliwością gwarantującą zachowanie wymagań dotyczących jakości robót i wymaganych niniejszą STWiORB i PZJ.

Wyniki badań i pomiarów kontrolnych w czasie wykonywania robót należy wpisywać do:

- dziennika laboratoryjnego Wykonawcy,
- protokołów odbiorów Robót zanikających lub ulegających zakryciu.

Częstotliwość oraz zakres badań i pomiarów wykonanych robót ziemnych podano w STWiORB DM 02.01.01.

6.3. Sprawdzenie wykonania nasypów

W czasie kontroli szczególną uwagę należy zwrócić na:

8. badania przydatności gruntów do budowy nasypów,
9. badania prawidłowości wykonania poszczególnych warstw nasypu,
10. badania zagęszczenia nasypu,
11. pomiary kształtu nasypu.

6.3.1. Badania przydatności gruntów do budowy nasypów

Powinny być przeprowadzone na próbkach pobranych z każdej partii przeznaczonej do wbudowania w korpus ziemny, pochodzącej z nowego źródła, jednak nie rzadziej niż 1 raz na 3000 m³ gruntu. W każdym badaniu należy określić:

- skład granulometryczny, wg PN-B-04481,
- zawartość części organicznych, metodą chemiczną przez utlenianie za pomocą dwuchromianu potasu,
- wilgotność naturalną, wg PN-B-04481,
- wilgotność optymalną i maksymalną gęstość objętościową szkieletu gruntowego, wg PN-B-04481,
- kapilarność bierną, wg PN-B-04493,
- wskaźnik piaskowy gruntu wg PN-EN 933-8,
- wskaźnik filtracji wg BN-76/8950-03,
- wskaźnik różnoziarnistości.

6.3.2. Badania prawidłowości wykonania poszczególnych warstw Polegają na sprawdzeniu:

- c) prawidłowości rozmieszczenia gruntów o różnych właściwościach w nasypie,
- d) odwodnienia każdej warstwy,
- e) grubości każdej warstwy i jej wilgotności przy zagęszczaniu, badania należy prowadzić nie rzadziej niż raz na 300m²,
- d) przestrzegania ograniczeń dotyczących wbudowania gruntów w okresie deszczów i mrozów .

6.3.3. Badania zagęszczenia nasypu

Sprawdzenie polega na skontrolowaniu zgodności wartości wskaźnika zagęszczenia I_s z wartościami określonymi w pkt 5.3.

Zagęszczenie należy kontrolować nie rzadziej niż jeden raz w trzech punktach na 1000 m² warstwy.

Nośność należy badać na powierzchni robót ziemnych, co najmniej raz na 2000 m² powierzchni i w miejscach wątpliwych.

Wyniki kontroli należy wpisywać do dokumentów kontrolnych. Prawidłowość zagęszczenia konkretnej warstwy nasypu lub podłoża pod nasypem powinna być potwierdzona przez Inżyniera wpisem w Dzienniku Budowy.

6.3.4. Pomiary kształtu

nasypu Obejmują kontrolę:

- prawidłowości wykonania skarp poprzez skontrolowanie zgodności w wymaganiami dotyczącymi pochyień i dokładności wykonania skarp,
- szerokości korony korpusu poprzez porównanie szerokości korony korpusu na poziomie wykonywanej warstwy gruntu z szerokością wynikającą z wymiarów geometrycznych korpusu określonych w Dokumentacji Projektowej.

6.4. Dokładność wykonania robót

Dokładność wykonania robót podano w STWiORB D.02.01.01.

7. Obmiar Robót

7.1. Ogólne zasady obmiaru robót

Ogólne zasady obmiaru Robót podano w STWiORB DM 00. 00.00 "Wymagania ogólne".

7.2. Jednostka obmiarowa

Jednostką obmiarową wykonanych Robót jest jeden metr sześcienny (m³) formowania i zagęszczania nasypu z gruntu pozyskanego z wykopów zgodnie z Dokumentacją Projektową.

Jednostką obmiarową wykonanych Robót jest jeden metr sześcienny (m³) formowania i zagęszczania nasypu z gruntu z dowozu zgodnie z Dokumentacją Projektową.

Jednostką obmiarową jest metr sześcienny (m³) wykonanej wymiany gruntu (wykonanie zasypek) zgodnie z Dokumentacją Projektową.

Objętość nasypów będzie mierzona w metrach sześciennych na podstawie obliczeń z zatwierdzonych przez Inżyniera przekrojów poprzecznych.

8. Odbiór Robót

8.1. Ogólne zasady odbioru robót

Ogólne zasady odbioru Robót podano w STWiORB DM.00. 00.00 "Wymagania ogólne".

8.2. Sposób odbioru robót

Roboty uznaje się za wykonane zgodnie z Dokumentacją Projektową i STWiORB, jeżeli wszystkie badania i pomiary wg pkt. 6 dały wyniki pozytywne.

Przy odbiorze sprawdza się pochylenie poboczy i nachylenie skarp.

Pomiary w czasie odbioru powinny być przeprowadzone przez Wykonawcę w obecności Inżyniera na zasadach określonych w STWiORB DM 00.00.00. „Wymagania Ogólne” dla Robót zanikających i ulegających zakryciu.

W przypadku niezgodności, choć jednego elementu robót z wymaganiami, roboty uznaje się za niezgodne z Dokumentacją Projektową i Wykonawca zobowiązany jest do ich poprawy na własny koszt.

9. Podstawa płatności

9.1. Ogólne ustalenia dotyczące podstawy płatności

Ogólne ustalenia dotyczące podstawy płatności podano w STWiORB DM 00.00.00 "Wymagania ogólne".

9.2. Cena jednostkowa

Płaci się za metr sześcienny (m³) wykonanych nasypów wraz z transportem gruntu, na podstawie odbioru i oceny

jakości Robót w oparciu o wyniki pomiarów i badań laboratoryjnych. Cena jednostkowa jest ceną uśrednioną dla założonego sposobu wykonania i obejmuje:

- opracowanie Projektu Technologii i Organizacji Robót oraz Programu Zapewnienia Jakości,
- roboty przygotowawcze,
- zakup i dostarczenie wszystkich niezbędnych materiałów,
- prace pomiarowe,
- wykonanie nasypów z gruntu uzyskanego z wykopów,
- załadunek i dowóz gruntu do miejsca wbudowania,
- zagęszczenie podłoża pod nasypy,
- wbudowanie i zagęszczenie gruntu dla nasypów,
- profilowanie powierzchni skarp nasypów,
- wymiana gruntów (wykonanie zasypek),
- przeprowadzenie wymaganych pomiarów i badań laboratoryjnych,
- oznakowanie i zabezpieczenie robót i jego utrzymanie,
- wykonanie i utrzymanie odwodnienia nasypów podczas prowadzenia robót,
- bieżące utrzymanie w czystości nawierzchni jezdni - usuwanie zanieczyszczeń nanoszonych samochodami przewożącymi grunt,
- wykonanie inwentaryzacji powykonawczej.

10. Przepisy związane

10.1. Normy

1. PN-S-02205 Drogi samochodowe. Roboty ziemne. Wymagania i badania.
2. PN-S-02204 Drogi samochodowe. Odwodnienie dróg.
3. PN-B-02481 Geotechnika. Terminologia podstawowa, symbole literowe i jednostki miar.
4. PN-B-02480 Grunty budowlane. Symbole. Podział i opis gruntów.
5. PN-B-04452 Grunty budowlane. Badania polowe.
6. PN-B-04481 Grunty budowlane. Badania próbek gruntów.
7. PN-B-04493 Grunty budowlane. Oznaczanie kapilarności biernej.
8. PN-B-06050 Roboty ziemne budowlane. Wymagania w zakresie wykonywania i badania przy odbiorze.
9. BN-64/8931-01 Drogi samochodowe. Oznaczenie wskaźnika piaskowego.
10. BN-77/8931-12 Drogi samochodowe. Oznaczanie wskaźnika zagęszczenia gruntu.
11. BN-88/8936-02 Drogi samochodowe. Odprowadzenie wód opadowych z drogi. Warunki techniczne wykonania i odbioru.
12. BN-76/8950-03 Badania hydrologiczne. Obliczanie współczynnika filtracji gruntów sypkich na podstawie uziarnienia i porowatości.

10.2. Inne dokumenty

1. Normy i materiały wyszczególnione w PN-S-02205.
2. Katalog Typowych Nawierzchni Drogowych
3. Wykonanie i odbiór robót ziemnych dla dróg szybkiego ruchu, IBDiM, Warszawa 1978.
4. Instrukcja badań podłoża gruntowego budowli drogowych i mostowych, GDDP, Warszawa 1998.
5. Rozporządzenie Ministra Transportu i Gospodarki Morskiej w sprawie warunków technicznych, jakim powinny odpowiadać drogi publiczne i ich usytuowanie. Dz.U. Nr 43 z dnia 14 maja 1999r.

D.02.04.01. Wzmocnienie nasypów

1.Wstęp

1.1.Przedmiot Specyfikacji Technicznej Wykonania i Odbioru Robót Budowlanych

Przedmiotem niniejszej Specyfikacji Technicznej Wykonania i Odbioru Robót Budowlanych są wymagania dotyczące wykonania i odbioru Robót budowlanych w ramach realizacji zadania: **Przebudowa drogi gminnej w miejscowości Strzyboga**

1.2.Zakres stosowania STWiORB

STWiORB jest stosowana jako Dokument Przetargowy i Kontraktowy przy zleceniu i realizacji Robót wymienionych w p.1.1.

1.3.Zakres robót objętych STWiORB

Przedmiotem niniejszej STWiORB są wymagania dotyczące wykonania i odbioru robót związanych z wykonaniem wzmocnienia skarp i nasypów zgodnie z Dokumentacją Projektową.

Zakres rzeczowy obejmuje:

- ułożenie geosiatki,
- ułożenie geowłókniny separacyjnej,
- ułożenie siatek antyerozyjnych,
- wykonanie materaca wzmacniającego.

1.4.Określenia podstawowe

Określenia użyte w niniejszej STWiORB są zgodne z obowiązującymi normami i określeniami podanymi w STWiORB DM 00.00.00 „Wymagania Ogólne”.

1.5.Ogólne wymagania dotyczące Robót

Ogólne wymagania dotyczące robót podano w STWiORB DM 00.00.00 „Wymagania Ogólne”.

Wykonawca Robót jest odpowiedzialny za jakość ich wykonania oraz za zgodność z Dokumentacją Projektową, STWiORB i poleceniami Inżyniera.

Niezbędne dane istotne z punktu widzenia:

- η) organizacji robót budowlanych;
- ι) zabezpieczenia interesu osób trzecich;
- φ) ochrony środowiska;
- κ) warunków bezpieczeństwa pracy;
- λ) zaplecza dla potrzeb Wykonawcy;
- μ) warunków organizacji ruchu;
- ν) zabezpieczenia chodników i jezdni,

podano w STWiORB DM 00.00.00 „Wymagania Ogólne”.

1.6.Wspólny Słownik Zamówień (CPV)

Kody grup, klas i kategorii robót Wspólnego Słownika Zamówień (CPV) dotyczących przedmiotu zamówienia podano w STWiORB DM 00.00.00 „Wymagania Ogólne”.

2.Materiały

2.1. Wymagania ogólne

Wymagania ogólne dotyczące materiałów, ich pozyskiwania i składowania podano w STWiORB DM 00.00.00 „Wymagania ogólne”.

2.2. Geosiatki

Geosiatka powinna być wykonana z włókien chemicznych zespolonych w płaskie, podłużne sploty, przeplatane w węzłach. Włókna tworzące sploty powinny być pokryte warstwą polimerową, chroniącą geosyntetyk przed uszkodzeniem i działaniem promieni UV na czas zabudowania i wypełniania materiałem mineralnym. Właściwości materiału powinny pozostawać niezmiennymi w stanie suchym jak i wilgotnym oraz zapewniać długowieczność po zabudowaniu.

Geosiatka powinna posiadać znak budowlany CE bądź Deklarację Zgodności z Polską Normą.

Tablica 1. Parametry techniczne siatki $F_{min}=20$ kN/m

| | | | |
|--|--------|------|-------|
| Wytrzymałość obliczeniowa długoterminowa geosiatki (wzdłuż/wszerz) | \geq | kN/m | 20/20 |
| Wydłużenie przy zerwaniu | max | % | 12 |
| Polimer | | | PES |

Tablica 2. Parametry techniczne siatki $F_{min}=40$ kN/m

| | | | |
|--|--------|------|-------|
| Wytrzymałość obliczeniowa długoterminowa geosiatki (wzdłuż/wszerz) | \geq | kN/m | 40/40 |
| Wydłużenie przy zerwaniu | max | % | 12 |
| Polimer | | | PES |

2.3. Geowłóknina

Geowłóknina powinna być odporna na zmienne przewilgocenie materiału, przemarzanie, różną kwasowość gruntu. Powinna charakteryzować się trwałością właściwości mechanicznych i hydraulicznych pod wpływem działania długotrwałych naprężeń ściskających i rozciągających, wykazywać nietoksyczność i nieszkodliwość w stosunku do środowiska naturalnego. Powinna być bez rozdarć i dziur o równomiernie rozłożonej masie i strukturze.

Należy zastosować geowłókninę spełniającą poniższe wymagania.

| | |
|--|---------------|
| Odporność na przebicie statyczne CBR, N | ≥ 1750 |
| Wytrzymałość na rozciąganie: wzdłuż/wszerz pasma, kN/m | $\geq 10/10$ |
| Wydłużenie: wzdłuż/wszerz pasma wyrobu, % | $\leq 100/40$ |
| Masa powierzchniowa, g/m^2 | ≥ 150 |

Materiały przeznaczone do wbudowania, muszą uzyskać akceptację Inżyniera.

2.4. Siatka antyerozyjna

Należy zastosować geosiatkę wykonaną z polipropylenu. Materiał, z którego wykonana jest siatka nie powinien ulegać degradacji po długim okresie pod wpływem działania promieni UV, jak również powinien być odporny na czynniki środowiskowe, wynikające z zastosowania materiałów i technologii oraz warunków klimatycznych i eksploatacyjnych dopuszczalnych w inżynierii komunikacyjnej.

Tablica 3. Parametry techniczne siatki antyerozyjnej

| | | |
|-----------------------------|---------|------------|
| Wytrzymałość na rozciąganie | | |
| - wzdłuż | kN/m | $\geq 1,9$ |
| - szerz | | $\geq 1,0$ |
| Wydłużenie | | |
| - wzdłuż | % | ≤ 55 |
| - szerz | | ≤ 50 |
| Masa powierzchniowa | g/m^2 | ≥ 670 |

2.5. Kruszywo łamane

Kruszywo łamane powinno spełniać wymagania STWiORB D 04.04.02.

2.6. Źródła materiałów

Źródła materiałów powinny być wybrane przez Wykonawcę z wyprzedzeniem, przed rozpoczęciem robót nie później niż 14 dni przed rozpoczęciem Robót z użyciem tych materiałów. Wykonawca powinien dostarczyć Inżynierowi wyniki badań laboratoryjnych i reprezentatywne próbki materiałów. Wyniki badań laboratoryjnych dostarczone przez Wykonawcę powinny dotyczyć wszystkich właściwości określonych w p.2. Materiały z zaproponowanego przez Wykonawcę źródła będą zaakceptowane do wbudowania przez Inżyniera, jeżeli dostarczone przez Wykonawcę wyniki badań laboratoryjnych i wyniki ewentualnych badań laboratoryjnych prowadzonych przez Inżyniera pokażą zgodność cech materiałowych z wymaganiami określonymi w p.2. Zaakceptowanie źródła materiałów nie oznacza, że wszystkie materiały z tego źródła będą przez Inżyniera przyjęte do wbudowania. Jakikolwiek materiał z takiego źródła, które nie spełnią wymagań określonych w pkt.2. zostaną odrzucone.

3. Sprzęt

3.1. Wymagania ogólne

Wymagania ogólne dotyczące sprzętu podano w STWiORB DM 00.00.00 „Wymagania ogólne”.

3.2. Wymagania dotyczące sprzętu

Do wykonania wzmocnienia nasypów należy stosować oprzyrządowanie do rozkładania geosyntetyków.

4. Transport

4.1. Wymagania ogólne

Wymagania ogólne dotyczące transportu podano w STWiORB DM 00.00.00 „Wymagania ogólne”.

4.2. Wymagania dotyczące transportu

Geosyntetyki mogą być transportowane dowolnymi środkami transportu pod warunkiem:

- opakowania bel (rolek) folią, brezentem lub tkaniną techniczną,
- zabezpieczenia opakowanych bel przed przemieszczaniem się w czasie przewozu,
- ochrony geosyntetyków przed zawilgoceniem i nadmiernym ogrzaniem,
- niedopuszczenie do kontaktu bel z chemikaliami, tłuszczami oraz przedmiotami mogącymi przebić lub rozciąć geosyntetyk.

Każda bela powinna być oznakowana.

5. Wykonanie robót

5.1. Wymagania ogólne

Wymagania ogólne dotyczące wykonania robót podano w STWiORB DM 00.00.00 „Wymagania ogólne”.

Wykonawca przedstawi Inżynierowi do akceptacji Projekt Technologii i Organizacji Robót oraz Program Zapewnienia Jakości uwzględniający wszystkie warunki, w jakich będą wykonywane Roboty.

5.2. Rozłożenie geosiatki

Geosiatkę należy układać na odpowiednio przygotowanym podłożu. Geosiatka powinna być rozwinięta i utrzymywana w stanie wystarczająco napiętym, aby zminimalizować pofałdowania, ale pozwalającym na dopasowanie się do kształtu podłoża. Zakład podłużny i poprzeczny powinien być zgodny z zaleceniami Producenta. W przypadku miękkiego podłoża zakład należy zwiększyć zgodnie z instrukcją stosowania geosiatki. Po rozłożonej geosiatce nie może poruszać się jakikolwiek sprzęt. Materiał kolejnej warstwy powinien być wbudowywany przy użyciu sprzętu na gąsienicach metodą od czoła. Minimalna grubość warstwy gruntu nasypowego przed przystąpieniem do zagęszczania wynosi 300 mm.

Zasadniczą część wzmocnienia stanowi zbrojenie główne, którego zadaniem jest zwiększenie współczynnika stateczności nasypów. Rozstaw zbrojenia głównego w kierunku pionowym jest stały i wynosi 1,0 m.

Pomiędzy warstwami zbrojenia głównego należy zastosować warstwę zbrojenia pośredniego o długości 2,5 m. Na wywinięciach geosiatki należy ułożyć geowłókninę separacyjną.

5.3. Ułożenie siatki antyerozyjnej

Wzmocnione geosiatką nasypy należy pokryć warstwą gruntu nasypowego, a następnie humusu.

Rozkładanie siatki do zazieleniania należy rozpocząć od zakotwienia siatki w górnym elemencie kotwiącym. Po zakotwieniu górnej krawędzi siatki należy poprowadzić bryt do dołu, naciągając możliwie mocno (lekkie napięcie siatki jest nawet konieczne) i zamocować w dolnym elemencie kotwiącym. Kolejne pasy siatki do zazieleniania powinny być układane ściśle i dokładnie obok siebie, ewentualnie z zakładem – „pas na pas” - równym max. 5 cm.

W celu dokładnego przylegania siatki należy zastosować system docisku siatki do powierzchni skarpy przy pomocy szpilkowania i sznurowania. W tym celu na powierzchni skarpy należy w odpowiednim rozstawie wbić specjalne kotwy. Kotwy należy wbijać z drabin ustawionych na siatkach, starając się jednocześnie nie dopuścić do przesunięcia drabin ani siatek. Nad siatką należy pozostawić około 5 cm wystającej kotwy dla następującego po czynności kotwienia mocowania sznurków. Sznurki przeznaczone są do docięcia powierzchni siatek do zazieleniania do powierzchni humusu. Sznurek powinien być w trakcie jego instalacji bardzo dobrze naciągnięty, dla zapewnienia dokładnego przylegania siatki do podłoża. Po naciągnięciu sznurka i owinięciu nim kotwy, należy dobić do podłoża równo z terenem, a nawet lekko zagłębiając je w głąb warstwy humusu (max. do 5 cm).

Ułożoną siatkę antyerozyjną należy pokryć warstwą humusu oraz obsiać zgodnie z D 06.01.01.

5.4. Wykonanie materaca wzmacniającego

5.4.1. Rozłożenie geowłókniny

Podłoże powinno być odpowiednio wyprofilowane zgodnie ze STWiORB D 04.01.02 „Profilowanie i zagęszczenie podłoża”.

Na odpowiednio wykonanym podłożu należy rozłożyć geowłókninę, geowłóknina powinna być rozwinięta na gruncie i utrzymywana w stanie wystarczająco napiętym, aby zminimalizować pofałdowania, ale pozwalającym na dopasowanie się do kształtu podłoża. Zakład podłużny i poprzeczny powinien być zgodny z zaleceniami Producenta. W przypadku miękkiego podłoża zakład należy zwiększyć zgodnie z instrukcją stosowania geowłókniny.

Sposób łączenia poszczególnych pasm należy uzgodnić z Inżynierem. Zaleca się łączenie szpilkami, co 80 cm.

Po powierzchni nie może odbywać się ruch jakichkolwiek pojazdów. Koszt napraw wynikły z niewłaściwego utrzymania warstwy obciąża Wykonawcę robót.

5.4.2. Rozłożenie geosiatki

Geosiatkę należy rozkładać zgodnie z pkt. 5.2.

5.4.3. Rozłożenie kruszywa

Na rozłożonej geosiatce należy rozłożyć warstwę kruszywa łamanego o takiej grubości, aby ostateczna grubość warstwy po zagęszczeniu była równa grubości projektowanej (grubość warstwy układanej jednorazowo powinna wynosić max. 30 cm). Wskaźnik zagęszczenia warstwy kruszywa powinien wynosić, co najmniej $I_S = 1,0$.

Kruszywo należy rozkładać, profilować i zagęszczać zgodnie z wymaganiami STWiORB D 04.04.02. Po zagęszczeniu, na warstwie kruszywa należy ułożyć geosiatkę.

6. Kontrola jakości robót

6.1. Ogólne zasady kontroli jakości Robót

W czasie budowy Wykonawca powinien prowadzić systematycznie badania kontrolne i dostarczać kopie ich wyników Inżynierowi, na zasadach określonych w STWiORB DM 00.00.00 „Wymagania Ogólne”.

Badania kontrolne Wykonawca powinien wykonywać w zakresie i z częstotliwością gwarantującą zachowanie wymagań jakości Robót, lecz nie rzadziej niż wskazano w odpowiednich punktach niniejszej specyfikacji.

6.2. Badania dotyczące warstwy z geotekstyliów

W czasie układania warstwy z geotekstyliów należy kontrolować:

- zgodność oznaczenia poszczególnych bel (rolek) geotekstyliów w określonym w dokumentacji projektowej,
- równość warstwy,
- jakość połączeń, wielkość zakładu przyległych pasm i sposób ich łączenia,

Ponadto należy sprawdzić, czy nie nastąpiło mechaniczne uszkodzenie geotekstyliów (rozerwanie, przebicie).

6.3. Badania dotyczące kruszywa

Kruszywo powinno odpowiadać wymaganiom D 04.04.02.

7. Obmiar robót

7.1. Wymagania ogólne

Wymagania ogólne dotyczące obmiaru robót podano w STWiORB DM.00.00.00 „Wymagania ogólne”.

7.2. Jednostka obmiarowa

Jednostką obmiarową jest metr kwadratowy (m^2) ułożonej geowłókniny separacyjnej z wszystkimi robotami towarzyszącymi zgodnie z Dokumentacją Projektową.

Jednostką obmiarową jest metr kwadratowy (m^2) ułożenia geosiatki z wszystkimi robotami towarzyszącymi zgodnie z Dokumentacją Projektową.

Jednostką obmiarową jest metr kwadratowy (m^2) ułożenia siatki antyerozyjnej z wszystkimi robotami towarzyszącymi zgodnie z Dokumentacją Projektową.

Jednostką obmiarową jest metr sześcienny (m^3) ułożenia i zagęszczenia kruszywa łamanego z wszystkimi robotami towarzyszącymi zgodnie z Dokumentacją Projektową.

Metry kwadratowe (m^2) geotekstyliów ujęte w Przedmiarze robót nie uwzględniają zakładów technologicznych.

8. Odbiór robót

8.1. Wymagania ogólne

Wymagania ogólne dotyczące odbioru robót podano w STWiORB DM 00.00.00 „Wymagania ogólne”.

8.2. Sposób odbioru robót

Odbiór robót jest dokonywany na zasadach odbioru Robót zanikających i ulegających zakryciu zgodnie z STWiORB DM 00.00.00 „Wymagania Ogólne” i powinien być przeprowadzony w czasie umożliwiającym wykonanie ewentualnych napraw bez hamowania postępu Robót.

Do odbioru Wykonawca przedstawia wszystkie wyniki badań z bieżącej kontroli materiałów i Robót. Odbioru dokonuje Inżynier na podstawie wyników badań Wykonawcy z bieżącej kontroli jakości materiałów i Robót, ewentualnych uzupełniających badań i pomiarów oraz oględzin warstwy.

W przypadku niezgodności, choć jednego elementu Robót z wymaganiami, Roboty uznaje się za niezgodne z Dokumentacją Projektową i Wykonawca zobowiązany jest do ich poprawy na własny koszt.

9. Podstawa płatności

9.1. Wymagania ogólne

Wymagania ogólne dotyczące podstawy płatności podano w STWiORB DM.00.00.00. „Wymagania ogólne” .

9.2. Jednostka obmiarowa

Podstawą płatności jednostka obmiarowa wykonanego wzmocnienia nasypów zgodnie z obmiarem i oceną jakości wbudowanego materiału i wykonanych robót na podstawie wyników pomiarów i badań laboratoryjnych zgodnie z pkt 7.

Cena jednostkowa obejmuje:

- opracowanie Projektu Technologii i Organizacji Robót oraz Programu Zapewnienia Jakości,
- prace pomiarowe,
- zakup i dostarczenie materiałów,
- zastosowanie materiałów pomocniczych koniecznych do prawidłowego wykonania robót lub wynikających z przyjętej technologii robót,
- wyrównanie i wyprofilowanie podłoża,
- ewentualne obniżenie zwierciadła wody gruntowej,
- ułożenie geosiatki wraz z niezbędnymi zakładami,
- ułożenie geowłókniny wraz z niezbędnymi zakładami,
- ułożenie warstwy kruszywa łamanego wraz z wyprofilowaniem i zagęszczeniem,
- ułożenie siatki antyerozyjnej,
- oznakowanie i zabezpieczenie robót oraz jego utrzymanie,
- uporządkowanie terenu robót; wywóz odpadów na wysypisko w raz z kosztami utylizacji lub na miejsce przystosowane do składowania poza terenem budowy,
- wykonanie wszystkich niezbędnych pomiarów, prób i sprawdzeń.

k) Przepisy związane

10.1 Normy

| | |
|--------------------------|--|
| PN-87/S-02201 | Drogi samochodowe. Nawierzchnie drogowe. Podział, nazwy i określenia. |
| BN-64/8931-02 | Drogi samochodowe. Oznaczanie modułu odkształcenia nawierzchni podatnych i podłoża przez obciążenie płytą. |
| BN-68/8931-04 | Drogi samochodowe. Pomiar równości nawierzchni planografem i łąką. |
| BN-70/8931-05 | Oznaczenie wskaźnika nośności gruntu jako podłoża nawierzchni podatnych. |
| BN-77/8931-12 | Drogi samochodowe. Oznaczenie wskaźnika zagęszczenia gruntu. |
| PN-S-02205 | Drogi samochodowe. Roboty ziemne. Wymagania i badania. |
| BN-64/8933-02 | Drogi samochodowe. Podbudowa z kruszywa stabilizowanego mechanicznie. |
| PN-55/B-0449 | Gruntybudowlane. Badania właściwości fizycznych. Oznaczanie wskaźnika wodoprzepuszczalności. |
| PN-S-02204 | Drogi samochodowe. Odwodnienie dróg. |
| PN-EN 965 | Geotekstyli i wyroby pokrewne – Wyznaczenie masy powierzchniowej |
| PN-EN 918:1999 | Geotekstyli i wyroby pokrewne - Wyznaczanie wytrzymałości na dynamiczne przebiecie (metoda spadającego stożka) |
| PN-C-89034 | Tworzywa sztuczne – Oznaczanie cech wytrzymałościowych przy statycznym rozciąganiu |
| PN-EN ISO 12236 | Geotekstyli i wyroby pokrewne – Badanie na przebiecie statyczne (metoda CBR). |
| PN-ISO 10319:1996 | Geotekstyli. Badanie wytrzymałości na rozciąganie metodą szerokich próbek |
| PN-ISO 10319:1996 | Apl: 1998 Geotekstyli - Badanie wytrzymałości na rozciąganie metodą szerokich próbek |
| PN-B-06714-12 | Kruszywa mineralne. Badania. Oznaczanie zawartości zanieczyszczeń obcych |
| PN-B-06714-16 | Kruszywa mineralne. Badania. Oznaczanie składu ziarnowego |
| PN-B-06714-16 | |
| PN-B-06714-17 | |
| PN-B-06714-18 | |
| PN-B-06714-19 | |
| PN-B-06714-26 | |
| PN-B-06714-28 | |
| PN-B-06714-37 | |
| PN-EN 1744-1 | |
| PN-B-06714-42 | |
| BN-77/8931-12 | |
| PN-S-06102:1997 | |
| BN/8931-01 BN-68/8931-04 | |

10.2. Inne dokumenty

Nie występują.

Kruszywa mineralne. Badania. Oznaczanie kształtu ziarn
Kruszywa mineralne. Badania. Oznaczanie wilgotności
Kruszywa mineralne. Badania. Oznaczanie nasiąkliwości
Kruszywa mineralne. Badania. Oznaczanie mrozoodporności metodą bezpośrednią

Kruszywa mineralne. Badania. Oznaczanie zawartości zanieczyszczeń organicznych
Kruszywa mineralne. Badania. Oznaczanie zawartości siarki metodą bromową
Kruszywa mineralne. Badania. Oznaczanie rozpadu krzemianowego
Badania chemicznych właściwości kruszyw - Analiza chemiczna
Kruszywa mineralne. Badania. Oznaczanie ścieralności w bębnie Los Angeles
Oznaczanie wskaźnika zagęszczenia gruntu
Drogi samochodowe. Podbudowy z kruszyw stabilizowanych mechanicznie
Drogi samochodowe. Oznaczenie wskaźnika piaskowego.
Drogi samochodowe. Pomiar równości nawierzchni planografem i łątą

D.04.00.00. PODBUDOWY

D.04.01.02. Wykonanie profilowania i zagęszczenie podłoża

1. Wstęp

1.1. Przedmiot Specyfikacji Technicznej Wykonania i Odbioru Robót Budowlanych

Przedmiotem niniejszej Specyfikacji Technicznej Wykonania i Odbioru Robót Budowlanych są wymagania dotyczące wykonania i odbioru Robót budowlanych w ramach realizacji zadania: **Przebudowa drogi gminnej w miejscowości Strzyboga.**

1.2. Zakres stosowania STWiORB

STWiORB jest stosowana jako Dokument Przetargowy i Kontraktowy przy zleceniu i realizacji robót wymienionych w p.1.1.

1.3. Zakres robót objętych STWiORB

Ustalenia zawarte w niniejszej STWiORB dotyczą zasad prowadzenia robót związanych z wykonaniem profilowania i zagęszczenia podłoża w zakresie ustalonym w Dokumentacji Projektowej.

Zakres rzeczowy obejmuje:

- profilowanie i zagęszczenie podłoża.

- Określenia podstawowe

Określenia podane w niniejszej STWiORB są zgodne z obowiązującymi Polskimi Normami podanymi w STWiORB DM 00.00.00 „Wymagania Ogólne”.

1.5. Ogólne wymagania dotyczące robót

Ogólne wymagania dotyczące robót podane w STWiORB DM 00.00.00 „Wymagania Ogólne”.

Wykonawca robót jest odpowiedzialny za jakość wykonanych robót oraz za ich zgodność z Dokumentacją Projektową, Specyfikacjami oraz z zaleceniami Inżyniera.

Niezbędne dane istotne z punktu widzenia:

- o) organizacji robót budowlanych;
- π) zabezpieczenia interesu osób trzecich;
- θ) ochrony środowiska;
- ρ) warunków bezpieczeństwa pracy;
- σ) zaplecza dla potrzeb Wykonawcy;
- τ) warunków organizacji ruchu;
- υ) zabezpieczenia chodników i jezdni,

podano w STWiORB DM 00.00.00 „Wymagania ogólne”.

1.6. Wspólny słownik zamówień (CPV)

Kody grup, klas i kategorii robót Wspólnego Słownika Zamówień (CPV) dotyczących przedmiotu zamówienia podano w STWiORB DM 00.00.00 „Wymagania ogólne”.

2. Materiały

2.1. Ogólne wymagania dotyczące materiałów

Ogólne wymagania dotyczące materiałów, ich pozyskiwania i składowania podano w STWiORB DM 00.00.00 „Wymagania ogólne”.

Warstwa z kruszywa stabilizowanego cementem oraz warstwa mrozoochronna zaliczane są do górnych warstw nasypu bądź wykopu przy zachowaniu wymagań podanych w STWiORB D 02.01.01; D 02.03.01 oraz D 04.01.02.

2.2. Rodzaje materiałów

Materiały nie występują.

3. Sprzęt

3.1. Ogólne wymagania dotyczące sprzętu

Ogólne wymagania dotyczące sprzętu podano w STWiORB DM 00.00.00 „Wymagania Ogólne”.

3.2. Sprzęt do wykonania robót

Cały sprzęt budowlany, maszyny, urządzenia i narzędzia powinny być w dobrym stanie, zapewniającym uzyskanie odpowiedniej jakości robót, w szczególności stosowany sprzęt nie może spowodować niekorzystnego wpływu na właściwości gruntu podłoża.

Sprzęt budowlany powinien odpowiadać pod względem typów i ilości wskazaniom zawartym w PZJ lub projekcie organizacji robót, zaakceptowanym przez Inżyniera, lub w przypadku braku takich dokumentów powinien być uzgodniony i zaakceptowany przez Inżyniera. Sprzęt powinien być stale utrzymywany w dobrym stanie technicznym.

Wykonawca powinien również dysponować sprawnym sprzętem rezerwowym, umożliwiającym prowadzenie robót w przypadku awarii sprzętu podstawowego.

Jakikolwiek sprzęt, maszyny, urządzenia i narzędzia niegwarantujące zachowania wymagań jakościowych robót zostaną przez Inżyniera zdyskwalifikowane i niedopuszczone do robót.

4. Transport

4.1. Ogólne wymagania dotyczące transportu

Ogólne wymagania dotyczące transportu podano w STWiORB DM 00.00.00 "Wymagania ogólne".

4.2. Transport materiałów

Grunt odspojony przy wykonywaniu podłoża należy przewozić w sposób uniemożliwiający wysypywanie się przewożonego materiału na drogę lub nanoszenie gruntu na kołach samochodów na drogi i dojazdowe.

W wypadku wystąpienia zanieczyszczenia dróg dojazdowych przewożonym materiałem Wykonawca podejmie środki w celu uprzątnięcia materiału oraz uniemożliwienia dalszego zanieczyszczenia dróg lub poniesie koszty tych czynności wykonanych przez odpowiednie służby lub innych Wykonawców wskazanych przez Inżyniera.

5. Wykonanie robót

5.1. Ogólne warunki wykonywania Robót

Ogólne wymagania dotyczące wykonania robót podano w STWiORB DM 00.00.00 „Wymagania ogólne”.

Wykonawca przedstawi Inżynierowi do akceptacji Projekt Technologii i Organizacji Robót oraz Program Zapewnienia Jakości uwzględniający wszystkie warunki, w jakich będą wykonywane roboty.

Warstwa z kruszywa stabilizowanego cementem oraz warstwa mrozoochronna zaliczane są do górnych warstw nasypu bądź wykopu przy zachowaniu wymagań podanych w STWiORB D 02.01.01; D 02.03.01 oraz D 04.01.02.

5.2. Zasady ogólne

Wykonawca powinien przystąpić do wykonania profilowania i zagęszczenia podłoża bezpośrednio przed rozpoczęciem robót związanych z wykonaniem warstw nawierzchni. Wcześniejsze przystąpienie do wykonania profilowania i zagęszczania podłoża, jest możliwe wyłącznie za zgodą Inżyniera, w korzystnych warunkach atmosferycznych.

Po wyprofilowanym i zagęszczonym podłożu nie może odbywać się ruch budowlany, niezwiązany bezpośrednio z wykonaniem nawierzchni.

5.3. Profilowanie podłoża

Przed przystąpieniem do profilowania podłoże powinno być oczyszczone z wszelkich zanieczyszczeń. Należy usunąć błoto i grunt, który uległ nadmiernemu zawilgoceniu.

Po oczyszczeniu powierzchni podłoża, które ma być profilowane należy sprawdzić, czy istniejące rzędne terenu umożliwiają uzyskanie po profilowaniu zaprojektowanych rzędnych podłoża. Zaleca się, aby rzędne terenu przed profilowaniem były, o co najmniej 5 cm wyższe niż projektowane rzędne podłoża.

Jeżeli powyższy warunek nie jest spełniony i występują zniżenia poziomu w podłożu przewidzianym do profilowania Wykonawca powinien spulchnić podłoże na głębokość zaakceptowaną przez Inżyniera, dowieźć dodatkowy grunt spełniający wymagania obowiązujące dla górnej strefy korpusu, w ilości koniecznej do uzyskania wymaganych rzędnych wysokościowych i zagęścić warstwę do uzyskania wymaganych rzędnych wysokościowych i zagęścić warstwę do uzyskania wartości wymaganego wskaźnika zagęszczenia podanego w tablicy 1.

Tablica 1. Minimalne wartości zagęszczania podłoża (I_s) dla gruntów G1.

| Strefa korpusu | Minimalna wartość I_s dla: | |
|--|------------------------------|--|
| | kategoria ruchu KR 2 | |
| Górna warstwa o grubości 20cm | 1,00 | |
| Na głębokości od 20 do 50cm od powierzchni podłoża | 0,97 | |

Dla kontroli nośności podłoża nasypów należy stosować procedurę badawczą wg PN-S-02205:1998, zał. B. Za zgodą Inżyniera można prowadzić badania przy użyciu innych urządzeń, mających możliwość wyznaczenia wskaźnika zagęszczenia i modułu wtórnego E_2 .

Dla kontroli na podstawie porównania pierwotnego i wtórnego modułu odkształcenia, wymagania dla podłoża nasypów i konstrukcji nawierzchni są następujące:

- dla gruntów sypkich $I_o \leq 2,2$,

Dla wszystkich gruntów wartość modułu wtórnego powinna spełniać wymagania zawarte w PN-S-02205:1998 zgodnie z tabelą 2.

Tabela 2. Wartości wtórnego modułu odkształcenia (E_2) dla gruntów G1.

| Strefa korpusu | Minimalna wartość E_2 dla: | |
|-----------------------------|------------------------------|--|
| | kategoria ruchu | |
| | KR 2 | |
| Powierzchnia robót ziemnych | 120 | |

Dla gruntów o kategorii innej niż G1 wskaźnik zagęszczenia górnej warstwy gruntu rodzimego powinien być nie mniejszy niż 1,0 (przy wilgotności optymalnej -2%, +0%).

W miejscach występowania gruntów spoistych pod konstrukcją zastosowano stabilizację kruszywa cementem zgodnie z STWiORB D 04.04.02 oraz warstwę mrozochronną zgodnie z D 04.02.03.

Wilgotność technologiczna gruntu w czasie jego zagęszczania powinna być dostosowana do metody zagęszczania i rodzaju stosowanego sprzętu. Decydującym kryterium jest możliwość zagęszczenia gruntu potrzebnego do uzyskania wymaganego poziomu nośności. W przypadku zagęszczania walcami statycznymi wilgotność powinna być zbliżona do optymalnej, oznaczonej wg próby normalnej metodą I wg PN-B-04481.

Odchylenia od wilgotności optymalnej nie powinny przekraczać następujących wartości:

- w gruntach niespoistych $\pm 2\%$,
- w gruntach mało i średnio spoistych $+ 0\%, - 2\%$,

- **Utrzymanie wyprofilowanego i zagęszczonego podłoża**

Podłoże (koryto) po wyprofilowaniu i zagęszczeniu powinno być utrzymane w dobrym stanie. Jeżeli po wykonaniu robót związanych z profilowaniem i zagęszczeniem podłoża nastąpi przerwa w robotach i Wykonawca nie przystąpi natychmiast do układania warstw nawierzchni, to powinien on zabezpieczyć podłoże przed nadmiernym zawilgoceniem, na przykład przez rozłożenie folii lub w inny sposób zaakceptowany przez Inżyniera. Jeżeli wyprofilowane i zagęszczone podłoże uległo nadmiernemu zawilgoceniu, to Wykonawca zobowiązany jest do wymiany gruntu na głębokość min. 0,5 m. Usunięty grunt należy zastąpić gruntem spełniającym wymagania D 02.03.01.

Jeżeli zawilgocenie nastąpiło wskutek zaniedbania Wykonawcy, to naprawę wykona on na własny koszt.

6. Kontrola jakości robót

6.1. Ogólne zasady kontroli jakości robót

Ogólne zasady kontroli jakości robót podano w STWiORB DM 00.00.00 "Wymagania ogólne".

6.2. Badania w czasie robót

6.2.1. Częstotliwość oraz zakres badań i pomiarów

Częstotliwość oraz zakres badań i pomiarów dotyczących cech geometrycznych zagęszczenia wyprofilowanego podłoża podaje tabela 2.

Tabela 2. Częstotliwość badań kontrolnych w czasie robót przy wykonaniu profilowania i zagęszczenia podłoża.

| Lp. | Wyszczególnienie badań i pomiarów | Minimalna częstotliwość badań i pomiarów |
|-----|---|--|
| 1 | Szerokość koryta | 10 razy na 0,5 km |
| 2 | Równość podłużna | co 20 m na każdym pasie ruchu lub pasie poszerzenia |
| 3 | Równość poprzeczna | 10 razy na 0,5 km |
| 4 | Spadki poprzeczne ^{*)} | 10 razy na 0,5 km |
| 5 | Rzędne wysokościowe | co 20 m w osi jezdni i na jej krawędziach, a na odcinkach krzywoliniowych co 10 m |
| 6 | Ukształtowanie osi w planie ^{*)} | co 25 m w osi jezdni i na jej krawędziach |
| 7 | Zagęszczenie, wilgotność gruntu podłoża | w 2 punktach na dziennej działce roboczej, lecz nie rzadziej niż raz na 500 m ² |

^{*)} Dodatkowe pomiary spadków poprzecznych i ukształtowania osi w planie należy wykonać w punktach głównych łuków poziomych

uwaga: na zjazdach badania wykonać wg zaleceń Inżyniera

6.2.2. Szerokość profilowanego podłoża

Szerokość profilowanego podłoża nie może różnić się od szerokości projektowanej więcej niż +10 cm i -5 cm.

6.2.3. Równość profilowanego podłoża

Równość podłużną profilowanego podłoża należy mierzyć 4-metrową łatą zgodnie z normą BN-68/8931-04. Równości poprzeczne należy mierzyć 4-metrową łatą, a dla poszerzeń łatą dostosowaną do szerokości koryta. Nierówności nie mogą przekraczać 20 mm.

6.2.4. Spadki poprzeczne

Spadki poprzeczne profilowanego podłoża powinny być zgodne z Dokumentacją Projektową z tolerancją $\pm 0,5\%$.

6.2.5. Rzędne wysokościowe

Różnice pomiędzy rzędnymi wysokościowymi wyprofilowanego podłoża i rzędnymi projektowanymi nie powinny przekraczać -2 cm, +0 cm.

6.2.6. Ukształtowanie osi w planie

Oś w planie nie może być przesunięta w stosunku do osi projektowanej o więcej niż ± 5 cm.

6.2.7. Zagęszczenie podłoża

Wskaźnik zagęszczenia wyprofilowanego podłoża określony wg BN-77/8931-12 nie powinien być mniejszy od podanego w tablicy 1.

Jeśli jako kryterium dobrego zagęszczenia stosuje się porównanie wartości modułów odkształcenia, to wartość stosunku wtórnego do pierwotnego modułu odkształcenia, określonych zgodnie z normą PN-S-02205:1998, zał. B. nie powinna być większa od:

- l) dla gruntów sypkich $I_0 \leq 2,2$,
- m) dla gruntów spoistych $I_0 \leq 2,0$,

Wartość modułu wtórnego powinna spełniać wymagania zawarte w STWiORB.

Wilgotność technologiczna gruntu w czasie jego zagęszczania powinna być dostosowana do metody zagęszczania i rodzaju stosowanego sprzętu. Decydującym kryterium jest możliwość zagęszczenia gruntu potrzebnego do uzyskania wymaganego poziomu nośności. W przypadku zagęszczania walcami statycznymi wilgotność powinna być zbliżona do optymalnej, oznaczonej wg próby normalnej metodą I wg PN-B-04481.

Odchylenia od wilgotności optymalnej nie powinny przekraczać następujących wartości:

- w gruntach niespoistych $\pm 2\%$,
- w gruntach mało i średnio spoistych $+ 0\%, - 2\%$,

Wskaźnik zagęszczenia należy sprawdzać według BN-77/8931-12, przynajmniej w dwóch punktach, wybranych losowo na każdej działce roboczej. Zagęszczenie należy kontrolować na podstawie normalnej próby Proctora, według PN-88/B-04481 (metoda I).

Wilgotność w czasie zagęszczania należy badać przynajmniej dwukrotnie na każdej działce roboczej.

6.3. Zasady postępowania z wadliwie wykonanymi odcinkami profilowanego podłoża

Wszystkie powierzchnie, które wykazują większe odchylenia cech geometrycznych od określonych w punkcie 6.2 powinny być naprawione przez spulchnienie do głębokości co najmniej 10 cm, wyrównanie i powtórne zagęszczenie.

7. Obmiar robót

7.1. Ogólne zasady obmiaru robót

Ogólne wymagania dotyczące obmiaru robót podano w STWiORB DM.00.00.00 „Wymagania ogólne”.

7.2. Jednostka obmiarowa

Jednostką obmiarową jest metr kwadratowy (m^2) wyprofilowanego i zagęszczonego podłoża zgodnie z Dokumentacją Projektową.

8. Odbiór robót

8.1. Ogólne zasady odbioru robót

Ogólne zasady odbioru Robót podano w STWiORB DM 00. 00.00 „Wymagania ogólne”.

8.2. Sposób odbioru robót

Badania przy odbiorze polegają na sprawdzeniu technicznych dokumentów kontrolnych i przeprowadzeniu pomiarów dla sprawdzenia wymogów podanych w punkcie 6.

W przypadku niezgodności, choć jednego elementu robót z wymaganiami, roboty uznaje się za niezgodne z Dokumentacją Projektową i Wykonawca zobowiązany jest do ich poprawy na własny koszt.

9. Podstawa płatności

9.1. Ogólne ustalenia dotyczące podstawy płatności

Ogólne wymagania określające podstawę płatności podano w STWiORB DM 00.00.00 „Wymagania ogólne”.

9.2. Cena jednostki obmiarowej

Płaci się za jeden metr kwadratowy (m^2) wyprofilowanego i zagęszczonego podłoża po dokonaniu odbioru robót wg punktu 8.

Cena jednostkowa jest ceną uśrednioną dla podanego sposobu wykonania i obejmuje:

- opracowanie Projektu Technologii i Organizacji Robót oraz Programu Zapewnienia Jakości,
- dostarczenie niezbędnego sprzętu,
- zastosowanie materiałów pomocniczych koniecznych do prawidłowego wykonania robót lub wynikających z przyjętej technologii robót;
- profilowanie podłoża,
- zagęszczenie podłoża,
- zabezpieczenie przed nawodnieniem, odwodnienie wykopów,
- ewentualne osuszenie zawilgoconych wykopów,
- odwóz nadmiaru ziemi na wysypisko wraz z utylizacją,
- uporządkowanie terenu robót; wywóz odpadów na wysypisko w raz z kosztami utylizacji lub na miejsce przystosowane do składowania poza terenem budowy,
- wykonanie wszystkich niezbędnych pomiarów, prób i sprawdzeń,
- wykonanie pomiarów inwentaryzacji geodezyjnej,
- oznakowanie Robót i jego utrzymanie.

10. Przepisy związane

10.1. Normy

- | | |
|--------------------|---|
| 1. PN-B-04481 | Grunty budowlane. Badania próbek gruntu |
| 2. PN-B-06714-17 | Kruszywa mineralne. Badania. Oznaczenie wilgotności |
| 3. BN-68/8931-04 | Drogi samochodowe. Pomiar równości nawierzchni planografem i łąką |
| 4. BN-77/8931-12 | Oznaczenie wskaźnika zagęszczenia gruntu |
| 5. PN-S-02205:1998 | Drogi samochodowe. Roboty ziemne. Wymagania i badania. |

10.2 Inne dokumenty

Nie występują.

D.04.03.01. Oczyszczenie i skropienie warstw konstrukcyjnych

1. Wstęp

1.1. Przedmiot Specyfikacji Technicznych Wykonania i Odbioru Robót Budowlanych

Przedmiotem niniejszej Specyfikacji Technicznej Wykonania i Odbioru Robót Budowlanych są wymagania dotyczące wykonania i odbioru Robót budowlanych w ramach realizacji zadania: **Przebudowa drogi gminnej w miejscowości Strzyboga.**

1.2. Zakres stosowania STWiORB

Specyfikacja Techniczna Wykonania i Odbioru Robót Budowlanych jest stosowana jako dokument przetargowy i kontraktowy przy zlecaniu i realizacji Robót wymienionych w pkt.1.1.

1.3. Zakres Robót objętych STWiORB

Ustalenia zawarte w niniejszej STWiORB dotyczą zasad prowadzenia robót związanych z oczyszczeniem i skropieniem warstw konstrukcyjnych przed ułożeniem następnej warstwy nawierzchni.

Zakres rzeczowy obejmuje:

- oczyszczenie warstw konstrukcyjnych,
- skropienie warstw konstrukcyjnych niebitumicznych emulsją asfaltową średniorozpadową,
- skropienie warstw konstrukcyjnych bitumicznych emulsją asfaltową modyfikowaną szybko rozpadową.

1.4. Określenia podstawowe

Określenia są zgodne z obowiązującymi, odpowiednimi Polskimi Normami i z definicjami podanymi w STWiORB DM 00.00.00 „Wymagania ogólne”.

1.5. Ogólne wymagania dotyczące Robót

Ogólne wymagania dotyczące robót podano w STWiORB DM 00.00.00 „Wymagania Ogólne”.

Wykonawca Robót jest odpowiedzialny za jakość ich wykonania oraz za zgodność z Dokumentacją Projektową, STWiORB i poleceniami Inżyniera.

Niezbędne dane istotne z punktu widzenia:

- α) organizacji robót budowlanych;
- ω) zabezpieczenia interesu osób trzecich;
- ξ) ochrony środowiska;
- ψ) warunków bezpieczeństwa pracy;
- ζ) zaplecza dla potrzeb Wykonawcy;
- αα) warunków organizacji ruchu;
- ββ) zabezpieczenia chodników i jezdni,

podano w STWiORB DM 00.00.00 „Wymagania Ogólne”.

1.6 Wspólny Słownik Zamówień (CPV)

Kody grup, klas i kategorii robót Wspólnego Słownika Zamówień (CPV) dotyczących przedmiotu zamówienia podano w STWiORB DM 00.00.00 „Wymagania Ogólne”.

2. Materiały

2.1. Ogólne wymagania dotyczące materiałów

Ogólne wymagania dotyczące materiałów, ich pozyskiwania i składowania podano w STWiORB DM 00.00.00 „Wymagania ogólne”.

2.2. Podstawowe wymagania dotyczące materiałów

Materiały do skropienia warstw konstrukcji nawierzchni muszą być zaakceptowane przez Inżyniera i muszą posiadać znak budowlany CE lub Deklarację Zgodności z Polską Normą.

2.3. Emulsja asfaltowa

Do skropienia warstw konstrukcyjnych bitumicznych należy użyć emulsję asfaltową kationową do złączania warstw konstrukcji nawierzchni (ZM) C 60 BP3 ZM o właściwościach zgodnych z PN-EN 13808 i STWiORB.

Tabela 2. Wymagania dla kationowej emulsji asfaltowej stosowanej do złączania warstw nawierzchni C 60 BP3 ZM

| Właściwość | Metoda badania | Jednostka | C 60 BP3 ZM |
|---|------------------|------------------------|-------------------|
| | | | Wymaganie (klasa) |
| Polarność | PN-EN 1430 | - | dodatnia |
| Czas mieszania | PN-EN 13075-2 | s | NPD (0) |
| Indeks rozpadu ¹ | PN-EN 13075-1 | g/100g | 50 do 100 (3) |
| Zdolność do penetracji | PN-EN 12849 | min | NPD (0) |
| Stabilność podczas mieszania z cementem | PN-EN 12848 | g | NPD (0) |
| Zawartość lepiszcza (poprzez oznaczanie zawartości wody) | PN-EN 1428 | % m/m | 58 do 62 (5) |
| Zawartość lepiszcza pozostałego po destylacji | PN-EN 1431 | % m/m | NPD (0) |
| Czas wypływu Ø 2 mm przy 40°C | PN-EN 12846 | s | 15-45 (3) |
| Czas wypływu Ø 4 mm przy 40°C | PN-EN 12846 | s | NPD (0) |
| Lepkość dynamiczna w 40°C | PN-EN 14896 | m Pas | NPD (0) |
| Pozostałość na sicie, sito 0,5 mm | PN-EN 1429 | % m/m | < 0,2 (3) |
| Pozostałość na sicie, sito 0,16 mm | PN-EN 1429 | % m/m | NPD (0) |
| Pozostałość na sicie po 7 dniach magazynowania sito 0,5 mm | PN-EN 1429 | % m/m | TBR (1) |
| Sedymentacja po 7 dniach magazynowania | PN-EN 12487 | % m/m | TBR (1) |
| Adhezja ² | PN-EN 13614 | % pokrycia powierzchni | TBR (1) |
| | Załącznik NA 2.2 | % pokrycia powierzchni | ≥ 75 |
| pH emulsji | PN-EN 12850 | - | NPD (0) |
| Asfalt odzyskany przez odparowanie | PN-EN 13074 | | |
| Penetracja w 25°C asfaltu odzyskanego | PN-EN 1426 | 0,1 mm | < 100 (3) |
| Temperatura mięknięcia asfaltu odzyskanego | PN-EN 1427 | °C | > 43 (4) |
| Nawrót sprężysty w 25°C asfaltu odzyskanego dla asfaltów modyfikowanych | PN-EN 13998 | % | > 50 (4) |

- Badanie w wypełniaczu mineralnym Sikaisol
- Badanie na kruszywie bazaltowym

2.4. Przechowywanie materiałów

Warunki przechowywania nie mogą powodować utraty cech lepiszcza i obniżenia jego jakości. Lepiszczce należy przechowywać w zbiornikach stalowych zabezpieczonych przed dostępem wody i zanieczyszczeniem.

Warunki przechowywania:

- v) czas składowania emulsji nie powinien przekraczać 3 miesięcy od daty jej produkcji,
- o) temperatura przechowywania emulsji nie powinna być niższa niż 3°C.

Przy przechowywaniu emulsji asfaltowej należy przestrzegać zasad ustalonych przez producenta.

3. Sprzęt

3.1. Ogólne wymagania dotyczące sprzętu

Ogólne wymagania dotyczące sprzętu podano w STWiORB DM 00.00.00 „Wymagania ogólne”.

3.2. Sprzęt do oczyszczenia warstw nawierzchni

Do oczyszczania warstw nawierzchni należy stosować szczotki mechaniczne. Zaleca się użycie urządzeń dwuszcotkowych. Pierwsza ze szczotek powinna być wykonana z twardych elementów czyszczących i służyć do zdrapywania oraz usuwania zanieczyszczeń przylegających do czyszczonej warstwy. Druga szczotka powinna posiadać miękkie elementy czyszczące i służyć do zamiatania. Zaleca się używanie szczotek wyposażonych w urządzenia odpylające.

Sprzęt pomocniczy:

11. sprężarki, zbiorniki z wodą,
 - szczotki ręczne,

lub inny sprzęt zaakceptowany przez Inżyniera.

3.3. Sprzęt do skrapiania warstw nawierzchni

Do skrapiania warstw nawierzchni należy używać skrapiajkę lepiszcza wyposażoną dodatkowo w lancę do ręcznego spryskiwania. Skrapianka powinna być wyposażona w urządzenia pomiarowo-kontrolne pozwalające na sprawdzanie i regulowanie następujących parametrów:

- temperatury rozkładanego lepiszcza,
- ciśnienia lepiszcza w kolektorze,
- obrotów pompy dozującej lepiszcze,
- prędkości poruszania się skrapianki,
- ilości lepiszcza.

Zbiornik na lepiszcze skrapianki powinien być izolowany termicznie tak, aby było możliwe zachowanie stałej temperatury lepiszcza.

Skrapianka powinna zapewnić rozkładanie lepiszcza z tolerancją $\pm 10\%$ od ilości założonej.

W miejscach trudnodostępnych należy stosować końcówkę (lancę) połączoną ze skrapianką do ręcznego skropienia.

4. Transport

4.1. Ogólne wymagania dotyczące transportu

Ogólne wymagania dotyczące transportu podano w STWiORB DM 00.00.00 „Wymagania ogólne”.

4.2. Transport emulsji

Transport emulsji powinien odbywać się w cysternach samochodowych.

Dopuszcza się stosowanie beczek lub innych pojemników stalowych. Cysterny przeznaczone do przewozu emulsji powinny być przedzielone przegrodami, dzielącymi je na komory o pojemności nie większej niż 1 m^3 , a każda przegroda powinna mieć wykroje umożliwiające przepływ emulsji.

Cysterny, pojemniki i zbiorniki przeznaczone do transportu lub składowania emulsji powinny być czyste i nie powinny zawierać resztek innych lepiszczy.

Transport wody powinien odbywać się w typowych czystych beczkowozach.

5. Wykonanie Robót

5.1. Ogólne warunki wykonywania Robót

Ogólne zasady wykonywania Robót podano w STWiORB DM 00.00.00 „Wymagania ogólne”.

Wykonawca przedstawi Inżynierowi do akceptacji Projekt Technologii i Organizacji Robót oraz Program Zapewnienia Jakości uwzględniający wszystkie warunki, w jakich będą wykonywane roboty.

5.2. Oczyszczenie warstw nawierzchni

Oczyszczenie polega na usunięciu luźnego materiału, brudu, błota i kurzu przy użyciu szczotek mechanicznych, a w razie potrzeby wody pod ciśnieniem. W miejscach trudno dostępnych należy używać szczotek ręcznych. Zanieczyszczenia stwardniałe, niedające się usunąć mechanicznie, należy usunąć ręcznie za pomocą dostosowanego sprzętu. Na terenach niezabudowanych bezpośrednio przed skropieniem, nawierzchnię można oczyścić sprężonym powietrzem.

5.3. Skropienie warstw nawierzchni

Warstwa przed skropieniem powinna być oczyszczona.

Jeżeli do oczyszczenia warstwy była używana woda to skropienie lepiszczem może nastąpić dopiero po wyschnięciu warstwy.

Skropienie warstwy może rozpocząć się po akceptacji przez Inżyniera jej oczyszczenia.

Temperatura emulsji asfaltowej przy skrapianiu powinna mieścić się w przedziale 20 do 40°C.

Skropienie podłoża należy wykonywać równomiernie stosując rampy do skrapiania, np. skrapianki do lepiszczy asfaltowych. Dopuszcza się skrapianie ręczne lancą w miejscach trudnodostępnych (np. ścieki uliczne) oraz przy

urządzeniach usytuowanych w nawierzchni lub ją ograniczających. W razie potrzeby urządzenia te należy zabezpieczyć przed zabrudzeniem.

Skropiona emulsją asfaltową warstwa powinna być pozostawiona bez jakiegokolwiek ruchu na okres niezbędny do całkowitego rozpadu emulsji i odparowania wody z emulsji.

Przed ułożeniem warstwy z mieszanki mineralno-bitumicznej Wykonawca powinien zabezpieczyć skropioną warstwę nawierzchni przed uszkodzeniem dopuszczając tylko niezbędny ruch budowlany.

Jakiegolwiek uszkodzenia powierzchni powinny być przez Wykonawcę naprawione.

5.3.1. Zużycie emulsji

Skropienie lepiszczem powinno być wykonane w ilości podanej w przeliczeniu na pozostałe lepiszcze zgodnie z tablicą 3.

Określenie ilości skropienia lepiszcza na drodze należy wykonać według PN-EN 12272-1.

W wypadku dużej ilości pozostałego lepiszcza, np. powyżej $0,5 \text{ kg/m}^2$, oraz zastosowaniu emulsji asfaltowej może być konieczne wykonanie skropienia w kilku warstwach, aby zapobiec spłynięciu i powstaniu kałuż lepiszcza.

Tablica 3. Zalecane ilości pozostałego lepiszcza do skropienia podłoża pod warstwę asfaltową.

| Układana warstwa asfaltowa | Podłoże pod warstwę asfaltową | Ilość pozostałego lepiszcza [kg/m^2] |
|---|---|---|
| Podbudowa z betonu asfaltowego AC | Podbudowa z kruszywa stabilizowanego mechanicznie | 0,5 – 0,7 |
| Warstwa wiążąca z betonu asfaltowego AC | Podbudowa asfaltowa | 0,3 – 0,5 |
| Warstwa ścieralna z betonu asfaltowego AC | Warstwa wiążąca asfaltowa | 0,1 - 0,3 |
| Warstwa ścieralna z mieszanki SMA | Warstwa wiążąca asfaltowa | 0,1 - 0,3 ^{a)} |

a) zalecana emulsja modyfikowana polimerem, ilość emulsji należy dobrać z uwzględnieniem stanu podłoża oraz porowatości mieszanki SMA, jeżeli mieszanka ma większą zawartość wolnych przestrzeni, to należy użyć większą ilość lepiszcza do skropienia, które po ułożeniu warstwy ścieralnej uszczelni ją.

Przed ułożeniem każdej warstwy bitumicznej, warstwa niżej leżąca powinna być skropiona z odpowiednim wyprzedzeniem, którego czas potrzebny jest na odparowanie wody z zastosowanej emulsji, i tak:

- 8 h w przypadku skropienia taką ilością, z której po odparowaniu wody pozostaje więcej niż $1,0 \text{ kg/m}^2$ lepiszcza.

- 1 h w przypadku skropienia taką ilością, z której po odparowaniu wody pozostaje 0,5 do $1,0 \text{ kg/m}^2$ lepiszcza.

- 0,5 h w przypadku skropienia taką ilością, z której po odparowaniu wody pozostaje do $0,5 \text{ kg/m}^2$ lepiszcza. Czasy wyżej określone, nie dotyczą skrapiania rampą zamontowaną na rozkładarce.

Przed ułożeniem warstwy z mieszanki mineralno-bitumicznej, Wykonawca powinien zabezpieczyć skropioną warstwę nawierzchni przed uszkodzeniem (wynoszeniem emulsji na kołach pojazdów), wykonując posypkę kruszywem w śladach kół samochodów dowożących masę i rozkładarki.

W przypadku stosowania rozkładarki wyposażonej w rampę skrapiającą dopuszcza się skropienie emulsją asfaltową bezpośrednio przed wykonaniem warstwy bitumicznej. W tym przypadku, ilość emulsji do zastosowania powinna być określona w książce technicznej rozkładarki lub musi być określona przez Wykonawcę w obecności Inżyniera – doświadczalnie (na powierzchni próbnej). Ilość emulsji wpływająca ze skraparki mechanicznej i z rampy skrapiającej rozkładarki, powinna być taka sama.

6. Kontrola jakości Robót

6.1. Ogólne zasady kontroli jakości Robót

Ogólne zasady kontroli jakości Robót podano w STWiORB DM 00.00.00 „Wymagania ogólne”.

6.2. Badania i kontrola przed przystąpieniem do robót

Przed przystąpieniem do robót Wykonawca powinien przeprowadzić próbne skropienie w celu określenia optymalnych parametrów pracy skraparki i określenia wymaganej ilości lepiszcza w zależności od rodzaju i stanu warstwy przewidzianej do skropienia. Dokładne zużycie emulsji powinno być ustalone na odcinku próbnym, w zależności od rodzaju warstwy (poza budową, w miejscu zaproponowanym przez Wykonawcę i zaakceptowanym przez Inżyniera).

6.3. Badania i kontrola w czasie robót

6.3.1. Badania lepiszczy

Ocena lepiszcza powinna być oparta na deklaracjach zgodności. Wyniki badań powinny być zgodne z wymaganiami zawartymi w pkt.2.3

6.3.2. Sprawdzenie jednorodności skropienia i zużycia lepiszcza

Jednorodność skropienia powinna być sprawdzana wizualnie.

Kontrolę ilości rozkładanego lepiszcza po odparowaniu wody należy wykonać według PN-EN 12272-1. Badanie należy przeprowadzać każdorazowo przed rozpoczęciem pracy skraparki w danym dniu oraz w ciągu dnia w przypadku zmiany parametrów skraparki.

7. Obmiar robót

7.1. Ogólne zasady obmiaru robót

Ogólne zasady obmiaru robót podano w STWiORB DM 00. 00.00 „Wymagania ogólne”.

7.2. Jednostka obmiarowa

Jednostką obmiarową jest jeden metr kwadratowy (m^2) oczyszczonej i skropionej powierzchni zgodnie z Dokumentacją Projektową.

8. Odbiór Robót

8.1. Ogólne zasady odbioru robót

Ogólne zasady odbioru Robót podano w STWiORB DM 00. 00.00 „Wymagania ogólne”.

8.2. Sposób odbioru robót

Do odbioru Wykonawca przedstawia wszystkie wyniki badań z bieżącej kontroli emulsji, ilości rozłożonego lepiszcza, deklaracje zgodności producenta.

Odbioru dokonuje Inżynier na podstawie wyników badań Wykonawcy i oględzin warstwy.

W przypadku niezgodności, choć jednego elementu robót z wymaganiami, roboty uznaje się za niezgodne z Dokumentacją Projektową i Wykonawca zobowiązany jest do ich poprawy na własny koszt.

9. Podstawa płatności

9.1. Ogólne ustalenia dotyczące podstawy płatności

Ogólne ustalenia dotyczące podstawy płatności podano w STWiORB DM 00.00.00 „Wymagania ogólne”.

9.2. Cena jednostki obmiarowej

Płaci się za jeden metr kwadratowy (m^2) wykonanego i odebranego oczyszczenia i skropienia warstw konstrukcyjnych po dokonaniu odbioru robót wg punktu 8.

Cena jednostkowa jest ceną uśrednioną dla podanego sposobu wykonania i obejmuje:

- opracowanie Projektu Technologii i Organizacji Robót oraz Programu Zapewnienia Jakości,
- zakup i dostarczenie wszystkich niezbędnych materiałów,
- zastosowanie materiałów pomocniczych koniecznych do prawidłowego wykonania robót lub wynikających z przyjętej technologii robót,
- mechaniczne oczyszczenie każdej niżej położonej warstwy konstrukcyjnej nawierzchni z ewentualnym polewaniem wodą lub użyciem sprężonego powietrza,
- ręczne odspojenie stwardniałych zanieczyszczeń,
- zakup i transport lepiszcza, napełnienie nim skraparek oraz podgrzanie do wymaganej temperatury,
- skropienie powierzchni warstwy lepiszczem,
- uporządkowanie terenu robót,
- przeprowadzenie pomiarów i badań laboratoryjnych wymaganych w STWiORB.

Przepisy związane

10.1. Normy

| | |
|---------------|--|
| PN-EN 12591 | Asfalty i produkty asfaltowe. Wymagania dla asfaltów drogowych. |
| PN-EN 12272-1 | Powierzchniowe utrwalenie. Metody badań. Część 1. Dozowanie i poprzeczny rozkład lepiszcza i kruszywa. |
| PN-EN 13808 | Asfalty i lepiszcza asfaltowe. Zasady klasyfikacji kationowych emulsji asfaltowych. |

D.04.04.02. Podbudowa z kruszywa łamanego stabilizowanego mechanicznie

1. Wstęp

1.1. Przedmiot Specyfikacji Technicznej Wykonania i Odbioru Robót Budowlanych

Przedmiotem niniejszej Specyfikacji Technicznej Wykonania i Odbioru Robót Budowlanych są wymagania dotyczące wykonania i odbioru Robót budowlanych w ramach realizacji zadania: **Przebudowa drogi gminnej w miejscowości Strzyboga.**

1.2. Zakres stosowania STWiORB

Specyfikacja Techniczna Wykonania i Odbioru Robót Budowlanych jest stosowana jako dokument przetargowy i kontraktowy przy zleceniu i realizacji Robót wymienionych w punkcie 1.1.

1.3. Zakres Robót objętych STWiORB

Ustalenia zawarte w niniejszej STWiORB dotyczą zasad prowadzenia Robót związanych z wykonaniem podbudowy z kruszywa łamanego stabilizowanego mechanicznie wg PN-S-06102.

Zakres rzeczowy obejmuje:

wykonanie podbudowy z kruszywa łamanego stabilizowanego mechanicznie o uziarnieniu 0/31,5 mm grubości 20 cm,

- Określenia podstawowe

- **Podbudowa z kruszywa łamanego stabilizowanego mechanicznie** – warstwa zagęszczonej mieszanki, która stanowi warstwę nośną nawierzchni drogowej.
- Pozostałe określenia podstawowe podane w niniejszej STWiORB są zgodne z obowiązującymi, odpowiednimi normami i z definicjami zamieszczonymi w STWiORB DM 00.00.00 "Wymagania ogólne".

1.5. Ogólne wymagania dotyczące Robót

Ogólne wymagania dotyczące robót podano w STWiORB DM 00.00.00 „Wymagania Ogólne”.

Wykonawca Robót jest odpowiedzialny za jakość ich wykonania oraz za zgodność z Dokumentacją Projektową, STWiORB i poleceniami Inżyniera.

Niezbędne dane istotne z punktu widzenia:

- organizacji robót budowlanych;
- zabezpieczenia interesu osób trzecich;
- ochrony środowiska;
- warunków bezpieczeństwa pracy;
- zaplecza dla potrzeb Wykonawcy;
- warunków organizacji ruchu;
- zabezpieczenia chodników i jezdni,

podano w STWiORB DM 00.00.00 „Wymagania Ogólne”.

1.6 Wspólny Słownik Zamówień (CPV)

Kody grup, klas i kategorii robót Wspólnego Słownika Zamówień (CPV) dotyczących przedmiotu zamówienia podano w STWiORB DM 00.00.00 „Wymagania Ogólne”.

2. Materiały

2.1. Ogólne wymagania dotyczące materiałów

Ogólne wymagania dotyczące materiałów, ich pozyskiwania i składowania podano w STWiORB DM 00.00.00 "Wymagania ogólne".

2.2. Podstawowe wymagania dotyczące materiałów

Wszystkie materiały użyte do budowy powinny pochodzić tylko ze źródeł uzgodnionych i zatwierdzonych przez Inżyniera.

2.3. Kruszywo

Materiałem do wykonania podbudowy z kruszywa łamanego stabilizowanego mechanicznie jest kruszywo łamane. Kruszywo powinno być jednorodne bez zanieczyszczeń obcych i bez domieszek gliny.

2.3.1. Uziarnienie kruszywa

Wymiar największego ziarna nie może przekraczać 2/3 grubości warstwy układanej jednorazowo.

2.3.2. Właściwości kruszywa

Kruszywa powinny spełniać wymagania określone w tabeli 1.

Tabela 1. Właściwości kruszyw łamanych przeznaczonych do wykonania podbudowy

| Lp. | Wyszczególnienie właściwości | Kruszywa łamane dla warstwy podbudowy | Badania według |
|-----|--|---------------------------------------|--------------------------------|
| 1 | Zawartość ziarn mniejszych niż 0,075 mm, % (m/m) | od 2 do 10 | PN-B-06714-15 |
| 2 | Zawartość nadziarna, % (m/m), nie więcej niż | 5 | PN-B-06714-15 |
| 3 | Zawartość ziarn nieforemnych % (m/m), nie więcej niż | 35 | PN-B-06714-16 |
| 4 | Zawartość zanieczyszczeń organicznych, % (m/m), nie więcej niż | 1 | PN-B-04481 |
| 5 | Wskaźnik piaskowy po pięciokrotnym zagęszczeniu metodą I lub II wg PN-B-04481, % | od 30 do 70 | BN-64/8931-01 |
| 6 | Ścieralność w bębnie Los Angeles a) ścieralność całkowita po pełnej liczbie obrotów, nie więcej niż b) ścieralność częściowa po 1/5 pełnej liczby obrotów, nie więcej niż | 35 30 | PN-B-06714-42 |
| 7 | Nasiąkliwość, % (m/m), nie więcej niż | 3 | PN-B-06714-18 |
| 8 | Mrozoodporność, ubytek masy po 25 cyklach zamrażania, % (m/m), nie więcej niż | 5 | PN-B-06714-19 |
| 9 | Rozpad krzemianowy i żelazawy łącznie, % (m/m), nie więcej niż | - | PN-B-06714-37 PN-B-06714-39 |
| 10 | Zawartość związków siarki w przeliczeniu na SO ₃ , % (m/m), nie więcej niż | 1 | PN-B-06714-28 |
| 11 | Wskaźnik nośności w _{noś} mieszanki kruszywa, %, nie mniejszy niż: a) przy zagęszczeniu I _S ≥ 1,00 (pobocza) b) przy zagęszczeniu I _S ≥ 1,00 (zjazdy) c) przy zagęszczeniu I _S ≥ 1,03 (drogi) | 80 120 | PN-S-06102 |

2.4. Woda

Do zwilżania kruszywa stosuje się wodę spełniającą wymagania PN-B-32250.

2.5. Kontrola jakości materiałów w okresie dostaw

Kontrola jakości materiałów polega na przeprowadzeniu badań cech fizycznych materiałów na reprezentatywnych próbkach dla partii kruszywa i porównaniu wyników z wymaganiami określonymi w p.2.3.

Warunkiem dopuszczenia mieszanki kruszywa z podanego źródła do wykonania podbudowy z kruszywa stabilizowanego mechanicznie są pozytywne wyniki badania nośności płytą VSS, oceniane zgodnie z wymogami p.5 niniejszej STWiORB.

3. Sprzęt

3.1. Ogólne wymagania dotyczące sprzętu

Ogólne wymagania dotyczące sprzętu podano w STWiORB DM 00.00.00 "Wymagania ogólne".

3.2. Sprzęt do wykonania podbudowy

Do wykonania warstwy podbudowy z kruszywa łamanego stabilizowanego mechanicznie należy stosować następujące rodzaje sprzętu:

- mieszarki stacjonarne do wytwarzania mieszanki kruszyw, wyposażone w urządzenia dozujące wodę. Mieszarki powinny zapewnić wytworzenie jednorodnej mieszanki o wilgotności optymalnej. Wymaganie to jest zbędne w przypadku, gdy producent kruszywa gwarantuje dostawy jednorodnej mieszanki o wymaganym uziarnieniu i odpowiedniej wilgotności. równiarki lub układarki do rozłożenia mieszanki. Za zgodą Inżyniera do rozkładania mieszanki na drogach o ruchu mniejszym od KR3 można dopuścić spycharki.
- walce, płyty wibracyjne lub ubijaki mechaniczne do zagęszczania.
- inny sprzęt zaakceptowany przez Inżyniera.

4. Transport

4.1. Ogólne wymagania dotyczące transportu

Ogólne wymagania dotyczące transportu podano w STWiORB DM 00.00.00 "Wymagania ogólne".

4.2. Transport kruszywa

Transport kruszywa może odbywać się samochodami samowładowczymi w sposób zabezpieczający je przed zanieczyszczeniem, zmieszaniem z innymi materiałami, nadmiernym wysuszeniem lub zawilgoceniem.

5. Wykonanie Robót

5.1. Ogólne warunki wykonywania Robót

Ogólne zasady wykonania Robót podano w STWiORB DM 0 0.00.00 "Wymagania ogólne".

Wykonawca przedstawi Inżynierowi do akceptacji Projekt Technologii i Organizacji Robót oraz Program Zapewnienia Jakości uwzględniający wszystkie warunki, w jakich będą wykonywane roboty.

5.2. Przygotowanie podłoża

Podbudowę z kruszywa łamanego stabilizowanego mechanicznie należy układać na odpowiednio wyprofilowanym podłożu (zgodnie z D 04.01.02) lub warstwie kruszywa stabilizowanego cementem (zgodnie z D 04.05.02).

Jeżeli podłoże wykazuje jakiegokolwiek wady, to powinny być one usunięte wg zasad zaakceptowanych przez Inżyniera. Podbudowa powinna być wytyczona w sposób umożliwiający jej wykonanie zgodnie z Dokumentacją Projektową lub wg zaleceń Inżyniera z tolerancjami określonymi w niniejszej STWiORB.

5.3. Wytwarzanie mieszanki kruszywa

Mieszankę kruszywa o ściśle określonym uziarnieniu i wilgotności optymalnej należy wytwarzać w mieszarkach stacjonarnych gwarantujących otrzymanie jednorodnej mieszanki. Ze względu na konieczność zapewnienia jednorodności materiału nie dopuszcza się wytwarzania mieszanki przez mieszanie poszczególnych frakcji na drodze. Mieszanka po wyprodukowaniu powinna być od razu transportowana na miejsce wbudowania w sposób przeciwdziałający segregacji i nadmiernemu wysychaniu.

5.4. Wbudowanie mieszanki

Mieszanka kruszywa powinna być rozkładana w warstwie o jednakowej grubości, takiej, aby jej ostateczna grubość po zagęszczeniu była równa grubości projektowanej. Warstwa podbudowy powinna być rozłożona w sposób zapewniający osiągnięcie wymaganych spadków i rzędnych wysokościowych. W miejscach, gdzie widoczna jest segregacja kruszywa należy przed zagęszczeniem wymienić kruszywo na materiał o odpowiednich właściwościach.

Przed zagęszczeniem rozścielane kruszywo należy wyprofilować do spadków poprzecznych i pochyleń podłużnych wymaganych w Dokumentacji Projektowej. W czasie profilowania należy wyrównać lokalne zagłębienia za pomocą ciężkiego szablonu skrzynkowego lub spycharki.

5.5 Zagęszczenie podbudowy

Podbudowę należy zagęszczać walcami ogumionymi, wibracyjnymi gładkimi. W ostatniej fazie zagęszczania należy sprawdzić profil szablonem. Zagęszczenie podbudowy należy wykonywać warstwami przy zachowaniu wilgotności optymalnej.

Zagęszczenie podbudowy powinno być równomierne na całej szerokości.

Zagęszczenie kontroluje się płytą VSS przez sprawdzenie modułu odkształcenia.

a) nośność podbudowy po jej zagęszczeniu badana wg „Instrukcja badania podłoża gruntowego część 2” (badanie płytą VSS o średnicy 30 cm) powinna odpowiadać warunkom podanym w tabeli 2.

Tabela. 2 Wymagania dla nośności warstwy podbudowy

| Podbudowa z kruszywa o wskaźniku nośności $w_{noś}$ nie mniejszym niż | Minimalny moduł odkształcenia mierzony płytą o średnicy 30 cm, MPa | |
|---|--|--------------------------|
| | pierwsze obciążenie, E_1 | drugie obciążenie, E_2 |
| 120 | 100 | 140 |

Dla zakładanego obciążenia ruchem moduł odkształcenia należy wyznaczyć dla przyrostu obciążenia od $0,15 \div 0,25$ MPa, a końcowy nacisk $0,45$ MPa.

$$E_1, E_2 = 3 \frac{\Delta P}{D} * D$$

4 ΔS

ΔP – różnica nacisku w MPa

ΔS – przyrost osiadań odpowiadający tej różnicy nacisków w milimetrach

D – średnica płyty w milimetrach

b) wskaźnik zagęszczenia I_o mierzony płytą VSS zgodnie z zależnością:

$$I_o = \frac{E_2}{E_1} \cdot \frac{l}{l_0}$$

powinien mieć wartość nie większą niż 2,2.

5.6. Utrzymanie podbudowy

Podbudowa po wykonaniu, a przed ułożeniem następnej warstwy powinna być utrzymywana w dobrym stanie. Koszt napraw wynikłych z niewłaściwego utrzymania podbudowy obciąża Wykonawcę robót.

6. Kontrola jakości Robót

6.1. Ogólne zasady kontroli jakości Robót

Ogólne zasady kontroli jakości Robót podano w STWiORB DM 00.00.00 "Wymagania ogólne".

6.2. Badania przed rozpoczęciem robót

Przed przystąpieniem do robót Wykonawca powinien wykonać badania kruszyw przeznaczonych do wykonania podbudowy i wyniki tych badań przedstawić Inżynierowi w celu akceptacji materiałów. Badania te powinny obejmować wszystkie właściwości kruszywa określone w pkt.2.3.

6.3. Badania w czasie robót

Tablica 3. Częstotliwość oraz zakres badań przy wykonywaniu podbudowy z kruszywa łamanego stabilizowanego mechanicznie.

| Lp. | Wyszczególnienie badań | Częstotliwość badań | |
|-----|--|---|---|
| | | Minimalna liczba badań na dziennej działce roboczej | Maksymalna powierzchnia podbudowy przypadająca na jedno badanie (m ²) |
| 1 | Uziarnienie mieszanki | 2 | 500 |
| 2 | Wilgotność mieszanki | | |
| 3 | Zagęszczenie warstwy | 2 | 500 |
| 4 | Badanie właściwości kruszywa wg tab. 1, pkt. 2.2.2 | dla każdej partii kruszywa i przy każdej zmianie kruszywa | |

6.3.1. Uziarnienie mieszanki

Kontrola uziarnienia rozłożonego kruszywa powinna być przeprowadzana 2 razy na każdej dziennej działce roboczej za pomocą analizy sitowej. Próbkę należy pobierać losowo z rozłożonej warstwy, przed jej zagęszczeniem.

6.3.2. Wilgotność mieszanki

Wilgotność materiału kontroluje się wg PN-B-06714/17; do kontroli należy pobierać 2 próbki z każdej dziennej działki roboczej. Wilgotność mieszanki powinna odpowiadać wilgotności optymalnej, określonej wg próby Proctora, zgodnie z PN-B-04481 (metoda II). Odchylenia od wilgotności optymalnej nie powinny przekraczać wartości: +0%, -2%.

6.3.3. Właściwości kruszywa

Właściwości kruszywa obejmujące ocenę wszystkich właściwości określonych w pkt. 2.3.2. należy badać dla każdej partii kruszywa i przy każdej zmianie kruszywa. Próbkę do badań pełnych powinny być pobierane losowo w obecności Inżyniera.

6.4. Wymagania dotyczące cech geometrycznych podbudowy

Tabela 3. Częstotliwość oraz zakres pomiarów wykonanej podbudowy

| Lp. | Wyszczególnienie badań i pomiarów | Minimalna częstotliwość pomiarów |
|-----|---|---|
| 1 | Szerokość podbudowy | 10 razy na 0,5 km |
| 2 | Równość podłużna | w sposób ciągły planografem albo co 20 m łata na każdym pasie ruchu |
| 3 | Równość poprzeczna | 10 razy na 0,5 km |
| 4 | Spadki poprzeczne ^{*)} | 10 razy na 0,5 km |
| 5 | Rzędne wysokościowe | co 20 m na odcinkach prostych i co 10 m na łukach; w osi jezdni i na jej krawędziach |
| 6 | Ukształtowanie osi w planie ^{*)} | |
| 7 | Grubość podbudowy | Podczas budowy: w 3 punktach na każdej działce roboczej, lecz nie rzadziej niż raz na 400 m ² Przed odbiorem: w 3 punktach, lecz nie rzadziej niż raz na 500 m ² |

*) Dodatkowe pomiary spadków poprzecznych i ukształtowania osi w planie należy wykonać w punktach głównych łuków poziomych.

6.4.1. Szerokość podbudowy

Kontrola szerokości podbudowy i jej obramowania polega na bezpośrednich pomiarach, co 100 m. Szerokość podbudowy nie może różnić się od szerokości projektowanej o więcej niż +10 cm.

6.4.2. Równość podbudowy

Kontrola równości w przekroju podłużnym mierzona 4-metrową łata zgodnie z BN-68/8931-04 co 100 m; dopuszczalne nierówności pod łata 10 mm.

Kontrola równości poprzecznej mierzona 4-metrową łata zgodnie z BN-68/8931-04 co 100 m; dopuszczalne odchyłki pod łata 10 mm.

6.4.3. Spadki poprzeczne

Kontroli spadków poprzecznych dokonuje się łata profilową z poziomą, co 50 m. Dopuszczalne odchyłki spadku $\pm 0,5\%$.

6.4.4. Rzędne wysokościowe

Kontrola rzędnych niwelety za pomocą instrumentu niwelacyjnego; dopuszczalne odchyłki -1 cm, +0 cm.

6.4.5. Ukształtowanie osi podbudowy

Kontrola ukształtowania osi podbudowy w planie sprawdzana, co 100 m oraz dodatkowo w punktach głównych łuków poziomych. Oś podbudowy w planie nie może być przesunięta w stosunku do osi projektowanej o więcej niż ± 5 cm.

6.5. Zasady postępowania z wadliwie wykonanymi odcinkami podbudowy

6.5.1. Niewłaściwe cechy geometryczne podbudowy

Wszystkie powierzchnie podbudowy, które wykazują większe odchylenia cech geometrycznych od określonych w pkt. 6.3. powinny być naprawione przez spulchnienie, wyrównane i powtórnie zagęszczone. Dodanie nowego materiału bez spulchnienia wykonanej warstwy jest niedopuszczalne.

Jeżeli szerokość podbudowy jest mniejsza od szerokości projektowanej to Wykonawca powinien na własny koszt poszerzyć podbudowę przez spulchnienie warstwy na pełną głębokość do połowy szerokości pasa ruchu, dołożenie materiału i ponowne zagęszczenie.

6.5.2. Niewłaściwa grubość podbudowy

Na wszystkich powierzchniach wadliwych pod względem grubości Wykonawca wykona naprawę podbudowy. Powierzchnie powinny być naprawione przez spulchnienie lub wybranie warstwy na odpowiednią głębokość zgodnie z decyzją Inżyniera, uzupełnienie nowym materiałem o odpowiednich właściwościach i ponowne zagęszczenie.

Roboty te Wykonawca wykona na własny koszt. Po wykonaniu tych Robót nastąpi ponowny pomiar i ocena grubości warstwy na koszt Wykonawcy.

7. Obmiar Robót

7.1. Ogólne zasady obmiaru robót

Ogólne zasady obmiaru robót podano w STWiORB DM 00. 00.00 „Wymagania ogólne”.

7.2 Jednostka obmiarowa

Jednostką obmiarową jest jeden metr kwadratowy (m^2) wykonanej i odebranej podbudowy z kruszywa łamanego stabilizowanego mechanicznie zgodnie z Dokumentacją Projektową.

Obmiar nie powinien obejmować dodatkowych powierzchni nie wykazanych w Dokumentacji Projektowej z wyjątkiem powierzchni zaakceptowanych przez Inżyniera na piśmie. Nadmierna grubość lub nadmierna powierzchnia warstwy w stosunku do Dokumentacji Projektowej wykonana bez pisemnego upoważnienia Inżyniera nie może stanowić podstawy do rozszczeń o dodatkową zapłatę.

8. Odbiór Robót

8.1. Ogólne zasady odbioru robót

Ogólne zasady odbioru Robót podano w STWiORB DM 00. 00.00 "Wymagania ogólne".

8.2. Sposób odbioru robót

Roboty uznaje się za wykonane zgodnie z Dokumentacją Projektową i STWiORB, jeżeli wszystkie badania i pomiary z zachowaniem tolerancji wg pkt. 6 dały wyniki pozytywne.

W przypadku niezgodności, choć jednego elementu robót z wymaganiami, roboty uznaj e się za niezgodne z Dokumentacją Projektową i Wykonawca zobowiązany jest do ich poprawy na własny koszt.

9. Podstawa płatności

9.1. Ogólne ustalenia dotyczące podstawy płatności

Ogólne ustalenia dotyczące podstawy płatności podano w STWiORB DM 00.00.00 „Wymagania ogólne”.

9.2. Cena jednostki obmiarowej

Płaci się za jeden metr kwadratowy (m^2) wykonanej i odebranej podbudowy z kruszywa łamanego stabilizowanego mechanicznie po dokonaniu odbioru robót wg punktu 8 .

Cena jednostkowa jest ceną uśrednioną dla podanego sposobu wykonania i obejmuje:

- η) opracowanie Projektu Technologii i Organizacji Robót oraz Programu Zapewnienia Jakości,
- ι) prace pomiarowe i przygotowawcze,
- φ) oznakowanie miejsca robót,
- κ) zastosowanie materiałów pomocniczych koniecznych do prawidłowego wykonania robót lub wynikających z przyjętej technologii robót,
- λ) zakup i transport kruszywa na miejsce składowania,
- μ) przygotowanie kruszywa,
- ν) transport i rozłożenie kruszywa,
- ο) profilowanie,
- π) zagęszczenie,
- θ) utrzymanie podbudowy,
- ρ) badania materiałów, opracowanie recepty, wykonanie niezbędnych badań i pomiarów,
- σ) wykonanie wszystkich niezbędnych pomiarów, prób i badań,
- τ) wykonanie pomiaru inwentaryzacji geodezyjnej przed i po wykonaniu podbudowy,
- υ) uporządkowanie terenu Robót,
- ϖ) oznakowanie i zabezpieczenie miejsca robót i jego utrzymanie.

10. Przepisy związane

10.1 Normy

- 1. PN-B-04481 Grunty budowlane. Badania próbek gruntu
- Y PN-B-06714-12 Kruszywa mineralne. Badania. Oznaczanie zawartości zanieczyszczeń obcych
- Z PN-B-06714-16 Kruszywa mineralne. Badania. Oznaczanie składu ziarnowego
- AA PN-B-06714-16 Kruszywa mineralne. Badania. Oznaczanie kształtu ziarn
- BB PN-B-06714-17 Kruszywa mineralne. Badania. Oznaczanie wilgotności
- CC PN-B-06714-18 Kruszywa mineralne. Badania. Oznaczanie nasiąkliwości
- DD PN-B-06714-19 Kruszywa mineralne. Badania. Oznaczanie mrozodporności metodą bezpośrednią
- EE PN-B-06714-26 Kruszywa mineralne. Badania. Oznaczanie zawartości zanieczyszczeń organicznych
- FF PN-B-06714-28 Kruszywa mineralne. Badania. Oznaczanie zawartości siarki metodą bromową
- GGPN-B-06714-37 Kruszywa mineralne. Badania. Oznaczanie rozpadu krzemianowego
- HHPN-EN 1744-1 Badania chemicznych właściwości kruszyw - Analiza chemiczna
- II PN-B-06714-42 Kruszywa mineralne. Badania. Oznaczanie ścieralności w bębnie Los Angeles

JJ BN-77/8931-12 Oznaczanie wskaźnika zagęszczenia gruntu

KKPN-S-06102:1997 Drogi samochodowe. Podbudowy z kruszyw stabilizowanych mechanicznie

15.BN/8931-01 Drogi samochodowe. Oznaczenie wskaźnika piaskowego.

16.BN-68/8931-04 Drogi samochodowe. Pomiar równości nawierzchni planografem i łata

10.2. Inne dokumenty

„Instrukcja Badań Podłoża Gruntowego Budowli Drogowych i Mostowych – Część 2. Załącznik” GDDP, Warszawa 1998 r.

Katalog typowych konstrukcji nawierzchni podatnych i półsztywnych. IBDiM 1997.

Rozporządzenie Ministra Transportu i Gospodarki Morskiej w sprawie warunków technicznych, jakim powinny odpowiadać drogi publiczne i ich usytuowanie. Dz.U. Nr 43 z dnia 14 maja 1999 r.

D.04.05.02. Podbudowa z gruntu stabilizowanego cementem

1.Wstęp

1.1.Przedmiot Specyfikacji Technicznej Wykonania i Odbioru Robót Budowlanych

Przedmiotem niniejszej Specyfikacji Technicznej Wykonania i Odbioru Robót Budowlanych są wymagania dotyczące wykonania i odbioru Robót budowlanych w ramach realizacji zadania: **Przebudowa drogi gminnej w miejscowości Strzyboga.**

1.2.Zakres stosowania STWiORB

STWiORB jest stosowana jako dokument przetargowy i kontraktowy przy zleceniu i realizacji Robót wymienionych w pkt.1.1.

1.3.Zakres Robót objętych STWiORB

Przedmiotem niniejszej STWiORB są wymagania dotyczące wykonania i odbioru robót związanych z wykonaniem warstwy podbudowy z gruntu stabilizowanego cementem.

Zakres rzeczowy obejmuje:

- wykonanie podbudowy z gruntu stabilizowanego cementem – $R_m=2,5$ MPa grubości 15 cm

1.4.Określenia podstawowe

Określenia podstawowe podane w niniejszej STWiORB są zgodne z obowiązującymi, odpowiednimi Polskimi Normami i z definicjami podanymi w STWiORB DM 00.00.00 "Wymagania ogólne".

1.4.1.Kruszywo stabilizowane cementem - mieszanka kruszywa naturalnego, cementu i wody, dobranych w optymalnych ilościach, zagęszczona i stwardniała w wyniku ukończenia procesu wiązania cementu

1.4.2.Pozostałe określenia podstawowe podane w niniejszej STWiORB są zgodne z obowiązującymi, odpowiednimi Polskimi Normami i z definicjami podanymi w STWiORB DM 00.00.00 "Wymagania ogólne".

1.5. Ogólne wymagania dotyczące Robót

Ogólne wymagania dotyczące robót podano w STWiORB DM 00.00.00 „Wymagania Ogólne”.

Wykonawca Robót jest odpowiedzialny za jakość ich wykonania oraz za zgodność z Dokumentacją Projektową, STWiORB i poleceniami Inżyniera.

Niezbędne dane istotne z punktu widzenia:

- αα) organizacji robót budowlanych;
- ββ) zabezpieczenia interesu osób trzecich;
- γγ) ochrony środowiska;
- δδ) warunków bezpieczeństwa pracy,
- εε) zaplecza dla potrzeb Wykonawcy,
- ζζ) warunków organizacji ruchu,
- ηη) zabezpieczenia chodników i jezdni,

podano w STWiORB DM 00.00.00 „Wymagania Ogólne”.

1.6. Wspólny Słownik Zamówień (CPV)

Kody grup, klas i kategorii robót Wspólnego Słownika Zamówień (CPV) dotyczących przedmiotu zamówienia podano w STWiORB DM 00.00.00 „Wymagania Ogólne”.

2.Materiały

2.1.Warunki ogólne stosowania materiałów

Warunki ogólne stosowania materiałów, ich pozyskiwania i składowania podano w STWiORB DM 00.00.00 "Wymagania ogólne".

2.1.Rodzaje materiałów

Do wykonania podbudowy, z gruntu stabilizowanego cementem stosuje się następujące materiały: cement, wodę.

2.3.Cement

Do stabilizacji kruszywa należy stosować cement klasy 32,5, portlandzki, według zaleceń Inżyniera wydanych w oparciu o badania laboratoryjne. Cement powinien spełniać wymagania PN-EN 197-1.

Cement używany do stabilizacji powinien być sypki, bez zawartości grudek. W normalnych warunkach czas przechowywania cementu nie powinien przekraczać trzech miesięcy. Cement zawierający grudki lub przechowywany na budowie dłużej niż 3 miesiące może być użyty za zgodą Inżyniera, gdy zaroby próbne wykazują zadowalającą wytrzymałość na ściskanie i zadowalającą mrozoodporność.

Wymagania dla cementu zestawiono w tablicy 2.

Tablica 2. Właściwości mechaniczne i fizyczne cementu wg PN-EN 197-1.

| Lp. | | Klasa cementu |
|-----|--|----------------|
| | | 32,5 |
| 1 | | 16 16 16 |
| 2 | Wytrzymałość na ściskanie (MPa), po 28 dniach, nie mniej niż: | 32,5 |
| 3 | Czas wiązania: - początek wiązania, najwcześniej po upływie, min. | 75 |
| 4 | Stołość objętości, mm, nie więcej niż | 10 |

Badania cementu należy wykonać zgodnie z PN-EN 196-1.

Przechowywanie cementu powinno odbywać się zgodnie z BN-88/6731-08.

W przypadku, gdy czas przechowywania cementu będzie dłuższy od trzech miesięcy, można go stosować za zgodą Inżyniera tylko wtedy, gdy badania laboratoryjne wykażą jego przydatność do robót.

2.4. Woda

Woda stosowana do stabilizacji kruszywa cementem i ewentualnie do pielęgnacji wykonanej warstwy powinna być czysta, bez zawartości szkodliwych dodatków, odpowiadająca wymaganiom PN-88/B-32250.

2.5. Grunt stabilizowane cementem

Tablica 3 Wymagania dla gruntów stabilizowanych cementem

| Lp. | Opis | Wymagania $R_m=2,5$ MPa |
|-----|--|----------------------------|
| 1 | Wytrzymałość na ściskanie po 7 dniach (R_7): | 1,0 – 1,6 MPa |
| 2 | Wytrzymałość na ściskanie po 28 dniach (R_{28}): | 1,5 – 2,5 MPa |

Wskaźnik mrozoodporności powinien wynosić minimum 0,6 dla $R_m=2,5$ MPa.

3. Sprzęt

3.1. Ogólne zasady stosowania sprzętu

Ogólne zasady stosowania sprzętu podano w STWiORB DM 00.00.00 "Wymagania ogólne".

3.2. Sprzęt przy zastosowaniu mieszania w mieszarkach stacjonarnych

Do wykonania warstwy podbudowy z kruszywa stabilizowanego cementem, należy stosować:

- wytwórnie stacjonarne wyposażone w urządzenia wagowe dla cementu oraz objętościowe dla wody,
- układarki lub równiarki do rozkładania i wyprofilowania warstwy,
- walce gładkie, wibracyjne lub ogumione do zagęszczania,
- w miejscach trudno dostępnych należy stosować zagęszczarki płytowe, ubijaki mechaniczne lub małe walce wibracyjne,
- inny sprzęt zaakceptowany przez Inżyniera.

4. Transport

4.1. Warunki ogólne transportu

Ogólne zasady transportu podano w STWiORB DM 00.00.00 "Wymagania ogólne".

4.3. Transport cementu

Transport cementu powinien odbywać się z zastosowaniem cementowozów w czasie transportu i przeładunku cement nie może ulec zawilgoceniu.

4.4. Transport wody

Woda może być dostarczana wodociągiem lub cysternami.

4.5. Transport mieszanki z wytwórni stacjonarnej

Transport mieszanki z wytwórni do miejsca wbudowania powinien odbywać się w sposób zapobiegający rozsegregowaniu mieszanki oraz utracie wilgotności. Do transportu mieszanki należy stosować samochody samowyladowcze o konstrukcji i ładowności dostosowanej do bezpośredniego wyladunku mieszanki do układarki.

5. Wykonanie robót

5.1. Ogólne warunki wykonywania robót

Ogólne zasady wykonania robót podano w STWiORB DM 0 0.00.00 „Wymagania ogólne”.

Wykonawca przedstawi Inżynierowi do akceptacji Projekt Technologii i Organizacji Robót oraz Program Zapewnienia Jakości uwzględniający wszystkie warunki, w jakich będą wykonywane roboty.

5.2. Skład mieszanki gruntu stabilizowanego cementem

Zawartość cementu w mieszance gruntu stabilizowanego cementem nie może przekraczać 6%, w stosunku do masy suchego gruntu.

Zawartość wody w mieszance powinna odpowiadać wilgotności optymalnej według normalnej próby Proctora, zgodnie z PN-88/B-04481 z tolerancją + 1% i -2%.

Zaleca się taki dobór mieszanki, aby spełnić wymagania wytrzymałościowe określone w pkt. 6.2. niniejszej STWiORB.

5.3. Projektowanie składu mieszanki gruntu stabilizowanego cementem

Na co najmniej 30 dni przed rozpoczęciem robót, Wykonawca powinien dostarczyć Inżynierowi do akceptacji projekt składu mieszanki oraz próbki gruntu i cementu pobrane w obecności Inżyniera.

Projekt składu mieszanki powinien być opracowany w oparciu o:

- wyniki badań cementu według metod określonych w PN-EN 196-1.
- wyniki badań wytrzymałości i mrozoodporności gruntu stabilizowanego cementem według metod podanych w PN-S-96012/1977 oraz wymagań niniejszej STWiORB.

Projekt składu mieszanki powinien zawierać:

- π) wymaganą zawartość w mieszance cementu,
- θ) wymaganą zawartość wody w mieszance, odpowiadającą wilgotności optymalnej kruszywa z cementem,
- ρ) w przypadkach wątpliwych, wyniki badania jakości wody wg PN-88/B-32250.

5.4. Grubość warstwy

Grubość podbudowy z gruntu stabilizowanego cementem powinna być zgodna z ustaleniami Dokumentacji Projektowej.

5.5. Warunki atmosferyczne

Warstwa podbudowy z gruntu stabilizowanego cementem nie może być wykonywana wtedy, gdy temperatura powietrza spadła poniżej 2°C oraz wtedy, gdy podłoże jest zamrożone i podczas opadów deszczu.

Nie należy rozpoczynać stabilizacji gruntu cementem, jeżeli prognozy meteorologiczne wskazują na możliwy spadek temperatury poniżej 2°C w czasie najbliższych 7 dni.

5.6. Przygotowanie podłoża

Podłoże należy przygotować zgodnie z D 04.02.03 oraz D 04.01.02.

5.7. Wykonanie warstwy podbudowy z gruntu stabilizowanego cementem

Składniki mieszanki powinny być dozowane w ilości określonej w receptce laboratoryjnej. Mieszarka stacjonarna powinna być wyposażona w urządzenia do wagowego dozowania cementu oraz objętościowego dozowania wody, gwarantujące następujące tolerancje dozowania, wyrażone w stosunku do masy poszczególnych składników:

- 12. kruszywo ± 3%,
- 13. cement ± 5%,
- 14. woda ± 2% w stosunku do wilgotności optymalnej.

Mieszanka dowieziona z wytwórni powinna być układana przy pomocy układarek lub równiarek. Grubość układania mieszanki powinna być taka, aby zapewnić uzyskanie wymaganej grubości warstwy po zagęszczeniu.

Przed zagęszczeniem warstwa powinna być wyprofilowana do wymaganych rzędnych, spadków podłużnych i poprzecznych przy użyciu równiarek. Do rozkładania mieszanki należy wykorzystać prowadnice w celu uzyskania odpowiedniej równości profilu warstwy. Przed ułożeniem mieszanki należy podłoże zwilżyć wodą.

5.8. Zagęszczanie

Zagęszczanie warstwy gruntu stabilizowanego cementem należy prowadzić przy użyciu walców gładkich, wibracyjnych lub ogumionych, w zestawie uzgodnionym z Inżynierem.

Zagęszczanie warstwy o jednostronnym spadku poprzecznym powinno rozpocząć się od niżej położonej krawędzi i przesuwac pasami podłużnymi w stronę wyżej położonej krawędzi. Pojawiające się w czasie zagęszczania zaniżenia,

ubytki, rozwarstwienia i podobne wady powinny być natychmiast naprawione przez wymianę mieszanki na pełną głębokość, wyrównanie i ponowne zagęszczenie. Powierzchnia zagęszczonej warstwy powinna mieć prawidłowy przekrój poprzeczny i jednolity wygląd.

Zagęszczanie należy kontynuować do osiągnięcia wskaźnika zagęszczenia mieszanki nie mniejszego od 1,00 według normalnej próby Proctora, zgodnie z PN-88/B-04481. Specjalną uwagę należy poświęcić zagęszczaniu mieszanki w sąsiedztwie spoin roboczych podłużnych i poprzecznych, oraz wszelkich urządzeń obcych.

Wszelkie miejsca luźne, rozsegregowane, spękane podczas zagęszczania lub w inny sposób wadliwe, powinny być naprawione przez zerwanie warstwy na pełną grubość, wbudowanie nowej mieszanki o odpowiednim składzie i ponowne zagęszczenie. Roboty te zostaną wykonane na koszt Wykonawcy.

5.9. Spoiny robocze

W miarę możliwości należy unikać podłużnych spoin roboczych, poprzez wykonanie warstwy na całej szerokości.

Jeśli jest to niemożliwe, przy warstwie wykonywanej w prowadnicach, przed wykonaniem kolejnego pasa, należy pionową krawędź wykonanego pasa zwilżyć wodą. Przy warstwie wykonanej bez prowadnic w ułożonej i zagęszczonej mieszance, należy niezwłocznie obciąć pionową krawędź. Po zwilżeniu jej wodą należy wbudować kolejny pas. W podobny sposób należy wykonać poprzeczną spoinę roboczą na połączeniu działek roboczych. Od obcięcia pionowej krawędzi w wykonanej mieszance można odstąpić wtedy, gdy czas pomiędzy zakończeniem zagęszczania jednego pasa, a rozpoczęciem wbudowania sąsiedniego pasa, nie przekracza 60 minut.

Jeżeli w niżej położonej warstwie występują spoiny robocze, to spoiny w warstwie leżącej wyżej powinny być względem nich przesunięte, o co najmniej 30 cm dla spoiny podłużnej i 1 m dla spoiny poprzecznej.

5.10. Pielęgnacja warstwy z gruntu stabilizowanego cementem

Warstwa z gruntu stabilizowanego cementem powinna być poddana pielęgnacji polegającej na zabezpieczeniu jej powierzchni przed utratą wilgotności. Sposób pielęgnacji zaproponowany przez Wykonawcę powinien być zaakceptowany przez Inżyniera.

Nie należy dopuszczać żadnego ruchu po wykonanej warstwie w okresie 7 dni po jej wykonaniu.

6. Kontrola jakości robót

6.1. Ogólne zasady kontroli jakości robót

Ogólne zasady kontroli jakości robót podano w STWiORB DM.00.00.00 "Wymagania ogólne"

6.2. Właściwości gruntu stabilizowanego cementem

Wytrzymałość kruszywa stabilizowanego cementem dla warstwy podbudowy o:

- $R_m = 2,5$ MPa powinna wynosić:
 - wytrzymałość na ścislenie próbek nasyconych wodą, po 7 dniach – $1,0 \div 1,6$ MPa, po 28 dniach – $1,5 \div 2,5$ MPa,
 - wskaźnik mrozoodporności, co najmniej 0,6 (badany tylko w przypadkach wątpliwych).

Badania należy wykonywać zgodnie z normą PN-S-96012/1997.

6.3. Częstotliwość i zakres badań kontrolnych

Częstotliwość i zakres badań kontrolnych w czasie robót przy wykonywaniu warstw z gruntu stabilizowanego cementem podano w tablicy 4.

Tablica 4. Częstotliwość badań przy wykonywaniu warstw z gruntu stabilizowanego cementem

| Lp. | Wyszczególnienie badań | Częstotliwość badań | |
|-----|--|--|---|
| | | Minimalna ilość badań na dziennej działce roboczej | Maksymalna powierzchnia ulepszanego podłoża przypadająca na jedno badanie [m ²] |
| 1. | Uziarnienie kruszywa | 2 | 600 |
| 2. | Wilgotność mieszanki kruszywa z cementem | | |
| 3. | Zagęszczenie warstwy | | |
| 4. | Wytrzymałość 7-dniowa | 3 | 400 |
| 5. | Wytrzymałość 28-dniowa | 3 | |
| 6. | Mrozoodporność kruszywa stabilizowanego cementem | Przy projektowaniu i w przypadkach wątpliwych. | |
| 7. | Badania cementu | Dla każdej dostawy | |
| 8. | Badania wody | Dla każdego wątpliwego źródła | |
| 9. | Szczegółowe badania kruszywa: | Przy każdej zmianie źródła kruszywa | |

6.4. Badania i pomiary wykonanej podbudowy z gruntu stabilizowanego cementem

Częstotliwość i zakres badań i pomiarów wykonanej warstwy podano w tablicy 5.

Tablica 5. Częstotliwość i zakres badań i pomiarów wykonanej warstwy podbudowy z gruntu stabilizowanego cementem

| Lp. | Wyszczególnienie badań i pomiarów | Minimalna częstotliwość badań i pomiarów |
|-----|---|---|
| 1. | Grubość warstwy | Podczas budowy: W trzech punktach na każdej działce roboczej, lecz nie rzadziej niż raz na 500 m ² Przed odbiorem: W trzech punktach, lecz nie rzadziej niż raz na 500 m ² |
| 2. | Szerokość warstwy | 10 razy na 0,5 km |
| 3. | Równość podłużna | W sposób ciągły planografem albo, co 20 m łątą na każdym pasie ruchu |
| 4. | Równość poprzeczna | 10 razy na 0,5 km |
| 5. | Spadki poprzeczne ¹⁾ | 10 razy na 0,5 km |
| 6. | Rzędne wysokościowe | co 20 m na odcinkach krzywoliniowych co 10 m |
| 7. | Ukształtowanie osi w planie ¹⁾ | co 50 m |

- Dodatkowe pomiary spadków poprzecznych i ukształtowania osi w planie należy wykonać w punktach głównych łuków poziomych: na początku, w środku i na końcu każdego łuku poziomego.

6.5. Wymagania dotyczące cech geometrycznych ulepszonych podłoża

6.5.1. Równość i podbudowy

Nierówności podłużne podbudowy należy mierzyć 4-metrową łątą lub planografem w osi każdego pasa ruchu zgodnie z BN-68/8931-04 z częstotliwością podaną w tablicy 5. Nierówności poprzeczne podbudowy należy mierzyć 4-metrową łątą z częstotliwością podaną w tablicy 5. Nierówności nie powinny przekraczać 15 mm.

6.5.2. Spadki poprzeczne podbudowy

Spadki poprzeczne należy mierzyć za pomocą 4-metrowej łąty i poziomicy z częstotliwością podaną w tablicy 3. Spadki poprzeczne podbudowy powinny być zgodne z Dokumentacją Projektową z tolerancją $\pm 0,5\%$.

6.5.3. Rzędne podbudowy

Rzędne należy sprawdzać w osi jezdni i na jej krawędziach z częstotliwością podaną w tablicy 5.

Różnice pomiędzy rzędnymi wykonanej warstwy a rzędnymi projektowanymi nie powinny przekraczać +0 cm - 2cm.

6.5.4. Ukształtowanie osi podbudowy

Ukształtowanie osi warstwy podłoża należy sprawdzać w punktach głównych trasy i w innych punktach z częstotliwością podaną w tablicy 5.

Oś w planie nie może być przesunięta w stosunku do osi projektowanej o więcej niż ± 5 cm.

6.5.5. Szerokość podbudowy

Szerokość podbudowy należy sprawdzać z częstotliwością podaną w tablicy 5. Szerokość podbudowy nie może różnić się od szerokości projektowanej o więcej niż +10cm i -5cm.

6.5.6. Wymagania dotyczące grubości warstwy

Grubość warstwy należy mierzyć, przez wykonanie otworów na całą jej głębokość, w odległości, co najmniej 0,5m od krawędzi, natychmiast po zagęszczeniu warstwy, z częstotliwością podaną w tablicy 5.

Dopuszczalne odchyłki od projektowanej grubości podbudowy nie powinny przekraczać 1 cm.

7. Obmiar robót

7.1. Ogólne zasady obmiaru robót

Ogólne zasady obmiaru Robót podano w STWiORB DM 00. 00.00 „Wymagania ogólne”.

7.2. Jednostka obmiarowa

Jednostką obmiarową jest metr kwadratowy (m²) wykonanej i odebranej warstwy podbudowy z kruszywa stabilizowanego cementem.

Obmiar nie powinien obejmować dodatkowych powierzchni niewykazanych w Dokumentacji Projektowej z wyjątkiem powierzchni zaakceptowanych przez Inżyniera na piśmie. Nadmierna grubość lub nadmierna powierzchnia warstwy w

stosunku do Dokumentacji Projektowej wykonana bez pisemnego upoważnienia Inżyniera nie może stanowić podstawy do roszczeń o dodatkową zapłatę.

8.Odbiór robót

8.1. Ogólne zasady odbioru robót

Ogólne zasady odbioru Robót podano w STWiORB DM.00. 00.00 „Wymagania ogólne”.

8.2. Sposób odbioru robót

Odbioru warstwy dokonuje Inżynier na zasadach robót zanikających i ulegających zakryciu określonych w STWiORB DM 00.00.00 „Wymagania Ogólne”.

W przypadku niezgodności, choć jednego elementu robót z wymaganiami, roboty uznaje się za niezgodne z Dokumentacją Projektową i Wykonawca zobowiązany jest do ich poprawy na własny koszt.

9.Podstawa płatności

9.1. Ogólne ustalenia dotyczące podstawy płatności

Ogólne ustalenia dotyczące podstawy płatności podano w STWiORB DM 00.00.00 „Wymagania ogólne”.

9.2. Cena jednostki obmiarowej

Płaci się za jeden metr kwadratowy (m^2) wykonanej i odebranej podbudowy z kruszywa stabilizowanego cementem o odpowiedniej grubości po dokonaniu odbioru robót wg punktu 8.

Cena jednostkowa jest ceną uśrednioną dla podanego sposobu wykonania i obejmuje:

- opracowanie Projektu Technologii i Organizacji Robót oraz Programu Zapewnienia Jakości,
- prace pomiarowe,
- przeprowadzenie badań laboratoryjnych stosowanych materiałów i opracowanie recepty na mieszankę,
- zastosowanie materiałów pomocniczych koniecznych do prawidłowego wykonania robót lub wynikających z przyjętej technologii robót;
- zakup i dostarczenie wszystkich niezbędnych materiałów,
- dostarczenie składników i wyprodukowanie mieszanki na podstawie zatwierdzonej recepty, rozłożenie i wyprofilowanie mieszanki,
- zagęszczenie mieszanki,
- pielęgnacja wykonanej warstwy,
- przeprowadzenie pomiarów i badań laboratoryjnych wykonanej warstwy,
- wykonanie wszystkich niezbędnych pomiarów, badań i sprawdzeń,
- uporządkowanie terenu robót; wywóz odpadów na wysypisko w raz z kosztami utylizacji lub na miejsce przystosowane do składowania poza terenem budowy,
- oznakowanie robót i jego utrzymanie,
- wykonanie inwentaryzacji warstwy podbudowy.

10.Przepisy związane

10.1.Normy

- PN-76/B-06714/12 Kruszywa mineralne. Badania. Oznaczanie zawartości zanieczyszczeń obcych.
- PN-91/B-06714/15 Kruszywa mineralne. Badania. Oznaczanie składu ziarnowego.
- PN-78/B-06714/28 Kruszywa mineralne. Badania. Oznaczanie zawartości siarki metodą bromową
- 4. PN-EN 197-1 Cement część 1: Skład, wymagania i kryteria zgodności dotyczące cementów powszechnego użytku
- 5. PN-88/B-32250 Materiały budowlane. Woda do betonów i zapraw.
- 6. BN-68/8931-04 Drogi samochodowe. Pomiar równości nawierzchni planografem i łąką.
- 7. PN-S-96012/1997 Drogi samochodowe. Podbudowa z gruntów stabilizowanych cementem oraz warstwa podłoża gruntowego ulepszonych cementem.
- 8. PN-EN 196-1 Metody badania cementu. Część 1. Oznaczanie wytrzymałości.

10.2. Inne dokumenty

Nie występują.

D.04.07.01. Podbudowa z betonu asfaltowego

1. Wstęp

1.1. Przedmiot Specyfikacji Technicznej Wykonania i Odbioru Robót Budowlanych

Przedmiotem niniejszej Specyfikacji Technicznej Wykonania i Odbioru Robót Budowlanych są wymagania dotyczące wykonania i odbioru Robót budowlanych w ramach realizacji zadania: **Przebudowa drogi gminnej w miejscowości Strzyboga.**

1.2. Zakres stosowania STWiORB

Specyfikacja Techniczna Wykonania i Odbioru Robót Budowlanych jest stosowana jako dokument przetargowy i kontraktowy przy zlecaniu i realizacji robót wymienionych w punkcie 1.1.

1.3. Zakres robót objętych STWiORB

Ustalenia zawarte w niniejszej STWiORB obejmują zasady prowadzenia Robót związanych z wykonaniem podbudowy z betonu asfaltowego.

Zakres robót obejmuje:

wykonanie podbudowy z betonu asfaltowego AC 16 P grubości 7 cm,

- Określenia podstawowe

Określenia podane w niniejszej STWiORB są zgodne z definicjami podanymi w STWiORB DM 00.00.00 „Wymagania ogólne” oraz w odpowiednich Polskich Normach.

1.5. Ogólne wymagania dotyczące Robót

Ogólne wymagania dotyczące robót podano w STWiORB DM 00.00.00 „Wymagania Ogólne”.

Wykonawca Robót jest odpowiedzialny za jakość ich wykonania oraz za zgodność z Dokumentacją Projektową, STWiORB i poleceniami Inżyniera.

Niezbędne dane istotne z punktu widzenia:

- organizacji robót budowlanych;
- zabezpieczenia interesu osób trzecich;
- ochrony środowiska;
- warunków bezpieczeństwa pracy;
- zaplecza dla potrzeb Wykonawcy;
- warunków organizacji ruchu;
- zabezpieczenia chodników i jezdni,

podano w STWiORB DM 00.00.00 „Wymagania Ogólne”.

1.6 Wspólny Słownik Zamówień (CPV)

Kody grup, klas i kategorii robót Wspólnego Słownika Zamówień (CPV) dotyczących przedmiotu zamówienia podano w STWiORB DM 00.00.00 „Wymagania Ogólne”.

2. Materiały

2.1. Wymagania ogólne

Ogólne wymagania dotyczące materiałów, ich pozyskiwania i składowania, podano w STWiORB DM 00.00.00 „Wymagania ogólne”.

Poszczególne rodzaje materiałów powinny pochodzić ze źródeł zatwierdzonych przez Inżyniera. W przypadku zmiany pochodzenia materiału należy, po wykonaniu odpowiednich badań, opracować skorygowaną receptę.

Nie dopuszcza się do stosowania granulatu asfaltowego do warstwy podbudowy z betonu asfaltowego.

2.2. Kruszywo

Rodzaje materiałów stosowanych do mieszanki mineralno-asfaltowej na warstwę podbudowy podano poniżej.

Tablica 1a. Wymagane właściwości kruszywa grubego do podbudowy z betonu asfaltowego.

| | Wymagania w zależności od kategorii ruchu |
|--|---|
| | KR 2 |
| | G _T 85/20 |

| | |
|--|------------------------------|
| Tolerancja uziarnienia; odchylenia nie większe niż według kategorii: | $\sigma_{20/17,5}$ |
| Zawartość pyłów według PN-EN 933-1, kategoria nie wyższa niż: | T_2 |
| Kształt kruszywa według PN-EN 933-3 lub według PN-EN 933-4, kategoria nie wyższa niż: | PI_{50} lub SI_{50} |
| Procentowa zawartość ziaren o powierzchni przekruszonej i łamanej według PN-EN 933-5, kategoria nie niższa niż: | C Deklarowana |
| Odporność kruszywa na rozdrabnianie według PN-EN 1097-2, rozdział 5, badana na kruszywie o wymiarze 10/14, kategoria nie wyższa niż: | LA_{50} |
| Gęstość ziaren według PN-EN 1097-6, rozdz. 7, 8 lub 9 | deklarowana przez producenta |
| Nasiakliwość według PN-EN 1097-6, rozdz. 7, 8 lub 9 | W_{FA}^{24} Deklarowana |
| Gęstość nasypowa według PN-EN 1097-3 | deklarowana przez producenta |
| Mrozoodporność według PN-EN 1367-1, badana na kruszywie o wymiarze 8/11, 11/16 lub 8/16, kategoria nie wyższa niż: | F_4 |
| „Zgorzel słoneczna” bazaltu według PN-EN 1367-3, kategoria: | SB_{LA} |
| Skład chemiczny – uproszczony opis petrograficzny według PN-EN 932-3 | deklarowany przez producenta |
| Grube zanieczyszczenia lekkie, według PN-EN 1744-1 p. 14.2, kategoria nie wyższa niż: | $m_{LPC0,1}$ |
| Rozpad krzemianu dwuliniowego w kruszywie z żużla wielkopiecowego chłodzonego powietrzem według PN-EN 1744-1 p. 19.2 | wymagana odporność |
| Rozpad związków żelaza w kruszywie z żużla wielkopiecowego chłodzonego powietrzem według PN-EN 1744-1 p. 19.2 | wymagana odporność |
| Stalność objętości kruszywa z żużla stalowniczego według PN-EN 1744-1 p.19.3 kategoria nie wyższa niż | $V_{6.5}$ |

Tablica 1b. Wymagane właściwości kruszywa niełamanego drobnego lub o ciągłym uziarnieniu do $D \leq 8$ mm do podbudowy z betonu asfaltowego.

| Właściwości kruszywa | Wymagania w zależności od kategorii ruchu |
|--|---|
| | KR 2 |
| Uziarnienie według PN-EN 933-1, wymagana kategoria: | G_{F85} i G_{A85} |
| Tolerancja uziarnienia, odchylenie nie większe niż według kategorii: | G_{TCNR} |
| Zawartość pyłów według PN-EN 933-1, kategoria nie wyższa niż: | T_{10} |
| Jakość pyłów według PN-EN 933-9, kategoria nie wyższa niż: | MB_{F10} |
| Kanciastość kruszywa drobnego lub kruszywa 0/2 wydzielonego z kruszywa o ciągłym uziarnieniu według PN-EN 933-6, rozdz. 8, kategoria nie niższa niż: | E_{cs} Deklarowana |
| Gęstość ziaren według PN-EN 1097-6, rozdz. 7, 8 lub 9 | deklarowana przez producenta |
| Nasiakliwość według PN-EN 1097-6, rozdz. 7, 8 lub 9 | W_{FA}^{24} Deklarowana |
| Grube zanieczyszczenia lekkie, według PN-EN 1744-1 p. 14.2, kategoria nie wyższa niż: | $m_{LPC0,1}$ |

Tablica 1c. Wymagane właściwości kruszywa łamanego drobnego lub o ciągłym uziarnieniu do $D \leq 8$ mm do podbudowy z betonu asfaltowego

| Właściwości kruszywa | Wymagania w zależności od kategorii ruchu |
|---|---|
| | KR 2 |
| Uziarnienie według PN-EN 933-1, wymagana kategoria: | G_{F85} i G_{A85} |
| Tolerancja uziarnienia, odchylenie nie większe niż według | G_{TCNR} |

| | |
|--|------------------------------|
| kategori: | |
| Zawartość pyłów według PN-EN 933-1, kategoria nie wyższa niż: | T_{16} |
| Jakość pyłów według PN-EN 933-9, kategoria nie wyższa niż: | MB_{F10} |
| Kanciastość kruszywa drobnego lub kruszywa 0/2 wydzielonego z kruszywa o ciągłym uziarnieniu według PN-EN 933-6, rozdz. 8, kategoria nie niższa niż: | E_{CS} Deklarowane |
| Gęstość ziaren według PN-EN 1097-6, rozdz. 7, 8 lub 9 | deklarowana przez producenta |
| Nasiąkliwość według PN-EN 1097-6, rozdz. 7, 8 lub 9 | WA_{24} Deklarowana |
| Grube zanieczyszczenia lekkie, według PN-EN 1744-1 p. 14.2, kategoria nie wyższa niż: | $m_{LPC0,1}$ |

Tablica 1d. Wymagane właściwości kruszywa o ciągłym uziarnieniu do podbudowy z betonu asfaltowego

| | Wymagania w zależności od kategorii ruchu |
|--|---|
| | KR 2 |
| Uziarnienie według PN-EN 933-1, kategoria nie niższa niż: | $G_{A85/20}$ |
| Zawartość pyłów według PN-EN 933-1, kategoria nie wyższa niż: | T_{16} |
| Jakość pyłów według PN-EN 933-9, kategoria nie wyższa niż: | MB_{F10} |
| Kształt kruszywa według PN-EN 933-3 lub według PN-EN 933-4, kategoria nie wyższa niż: | T_{50} lub SI_{50} |
| Procentowa zawartość ziaren o powierzchni przekruszonej i łamanej według PN-EN 933-5, kategoria nie wyższa niż: | C Deklarowane |
| Odporność kruszywa na rozdrabnianie według PN-EN 1097-2, rozdział 5; badana na kruszywie o wymiarze 10/14, kategoria nie wyższa niż: | LA_{50} |
| Gęstość ziaren według PN-EN 1097-6, rozdz. 7 8 lub 9 | deklarowana przez producenta |
| Nasiąkliwość według PN-EN 1097-6, rozdz. 7, 8 lub 9 | WA_{24} Deklarowana |
| Gęstość nasypowa według PN-EN 1097-3 | deklarowana przez producenta |
| Mrozoodporność według PN-EN 1367-1 badana na kruszywie o wymiarze 8/11, 11/16 lub 8/16, kategoria nie wyższa niż: | F_4 |
| „Zgorzel słoneczna” bazaltu według PN-EN 1367-3, kategoria: | SB_{LA} |
| Kanciastość kruszywa drobnego lub kruszywa 0/2 wydzielonego z kruszywa o ciągłym uziarnieniu według PN-EN 933-6, rozdz. 8, kategoria nie niższa niż: | E_{CS} Deklarowane |
| Skład chemiczny – uproszczony opis petrograficzny według PN-EN 932-3 | deklarowany przez producenta |
| Grube zanieczyszczenia lekkie, według PN-EN 1744-1 p. 14.2, kategoria nie wyższa niż: | $m_{LPC0,1}$ |
| Rozpad krzemianu dwuliniowego w kruszywie z żużla wielkopieczowego chłodzonego powietrzem według PN-EN 1744-1 p. 19.2 | wymagana odporność |
| Rozpad związków żelaza w kruszywie z żużla wielkopieczowego chłodzonego powietrzem według PN-EN 1744-1 p. 19.2 | wymagana odporność |
| Stalność objętości kruszywa z żużla stalowniczego według PN-EN 1744-1 p.19.3 kategoria nie wyższa niż | $V_{6,5}$ |

2.3. Wypełniacz

Do mieszanki mineralno-asfaltowej na warstwę podbudowy należy stosować wypełniacz zgodny z tabelą nr 2.

Tablica 2. Wymagania wobec wypełniacza do podbudowy z betonu asfaltowego

| Właściwości wypełniacza | Wymagania w zależności od kategorii ruchu |
|--|---|
| | KR 2 |
| Uziarnienie według PN-EN 933-10 | zgodne z tablicą 24 w PN-EN 13043 |
| Jakość pyłów według PN-EN 933-9, kategoria nie wyższa niż: | MB_{F10} |

| | |
|---|------------------------------|
| Zawartość wody według PN-EN 1097-5, nie wyższa niż: | 1 % (m/m) |
| Gęstość ziaren według EN 1097-7 | deklarowana przez producenta |
| Wolne przestrzenie w suchym zagęszczonym wypełniaczu według PN-EN 1097-4, wymagana kategoria: | V 28/45 |
| Przyrost temperatury mięknięcia według PN-EN 13179-1, wymagana kategoria | $\Delta_{R\&B}8/25$ |
| Rozpuszczalność w wodzie według PN-EN 1744-1, kategoria nie niższa niż: | WS 10 |
| Zawartość CaCO ₃ w wypełniaczu wapiennym według PN-EN 196-2, kategoria nie niższa niż: | CC 70 |
| Zawartość wodorotlenku wapnia w wypełniaczu mieszanym, wymagana kategoria: | K aDeklarowana |
| „Liczba asfaltowa” według PN-EN 13179-2, wymagana kategoria: | BN Deklarowana |

2.4. Asfalt

Należy zastosować asfalt drogowy 50/70 zgodnie z PN-EN 12591 Wykonawca jest zobowiązany przedłożyć Inżynierowi, Deklarację zgodności (z dokumentem odniesienia) od producenta lub dystrybutora dla każdej dostawy (dla każdej cysterny).

Asfalt powinny spełniać wymagania podstawowe podane w tabeli 3.

Tablica 3. Wymagania wobec asfaltu 35/50

| Właściwość | Metoda badania | Jednostka | Wymaganie |
|--|----------------|-----------|-----------|
| Penetracja w 25°C | EN 1426 | 0,1 mm | 35 - 50 |
| Temperatura mięknięcia | EN 1427 | °C | 50 - 58 |
| Odporność na starzenie w 163°C | EN 12607-1 | | |
| Pozostała penetracja | | % | ≥ 53 |
| Wzrost temperatury mięknięcia | | °C | ≤ 8 |
| Zmiana masy ^a (wartość bezwzględna) | | % | ≤ 0,9 |
| Temperatura zapłonu | EN ISO 2592 | °C | ≥ 240 |
| Rozpuszczalność | EN 12592 | % (m/m) | ≥ 99,0 |

Zmiana masy może być wartością dodatnią lub ujemną

2.5. Środek adhezyjny

Należy zastosować środek adhezyjny, który pozwala na uzyskanie paramet rów MMA opisanych w pkt. 5 zaakceptowany przez Inżyniera na podstawie wyników badań mieszanki.

Pochodzenie, rodzaj i właściwości powinny być deklarowane.

Środek adhezyjny-i jego ilość powinny być dostosowane do konkretnego kruszywa i lepiszcza. Ocenę przyczepności można określić na podstawie badania według PN-EN 12697-11, metoda A po 6h obracania ,stosując kruszywo 8/11 jako podstawowe(dopuszcza się inne wymiary w przypadku braku wymiaru podstawowego do tego badania). Wymagania przyczepności nie mniej niż 80%.

2.6. Materiały do uszczelnienia połączeń i krawędzi

Do uszczelnienia połączeń technologicznych należy stosować asfalty zwykłe lub modyfikowane polimerami według norm lub aprobat technicznych.

Do uszczelniania krawędzi należy stosować asfalt drogowy według PN-EN 12591 lub asfalt modyfikowany polimerami według PN-EN 14023 „metoda na gorąco”, albo inne lepiszcza według aprobat technicznych.

2.7. Dostawy materiałów

Za dostawy materiałów odpowiedzialny jest Wykonawca robót zgodnie z ustaleniami określonymi w STWiORB DM 00.00.00 „Wymagania ogólne”.

Do obowiązku Wykonawcy należy takie zorganizowanie dostaw materiałów do wytwarzania mieszanki betonu asfaltowego, aby zapewnić nieprzerwaną pracę otaczarki w trakcie wykonywania dziennej działki roboczej.

Każda dostawa asfaltu, kruszywa i wypełniacza musi być zaopatrzona w deklarację zgodności o treści według PN-EN-45014 wydaną przez dostawcę.

2.8. Składowanie materiałów

2.8.1. Składowanie kruszywa

Kruszywo o różnym uziarnieniu lub pochodzeniu należy składować oddzielnie według wymiaru i chronić przed zanieczyszczeniem.

2.8.2. Składowanie wypełniacza

Wypełniacz należy składować w suchych warunkach.

2.8.3. Składowanie asfaltu

Lepiszczce asfaltowe należy przechowywać w zbiorniku z pośrednim systemem ogrzewania, z układem termostata zapewniającym utrzymanie żądanej temperatury z dokładnością $\pm 5^{\circ}\text{C}$.

3. Sprzęt

3.1. Wymagania ogólne dotyczące sprzętu

Ogólne wymagania dotyczące sprzętu podano w STWiORB DM 00.00.00 „Wymagania ogólne”.

Wykonawca jest zobowiązany do stosowania tylko takiego rodzaju sprzętu, który gwarantuje uzyskanie parametrów wykonania robót zgodnych ze STWiORB.

Sprzęt stosowany do wykonania robót podlega zatwierdzeniu przez Inżyniera.

3.2. Sprzęt do wyprodukowania mieszanki mineralno-asfaltowej

Mieszankę mineralno-asfaltową należy wytwarzać na gorąco w otaczarce (zespole maszyn i urządzeń dozowania, podgrzewania i mieszania składników oraz przechowywania gotowej mieszanki).

Dozowanie składników mieszanki mineralno-asfaltowej w otaczarkach, w tym także wstępne, powinno być zautomatyzowane i zgodne z receptą roboczą, a urządzenia do dozowania składników oraz pomiaru temperatury powinny być okresowo sprawdzane. Kruszywo o różnym uziarnieniu lub pochodzeniu należy dodawać odmierzone oddzielnie.

Sposób i czas mieszania składników mieszanki mineralno-asfaltowej powinny zapewnić równomierne otoczenie kruszywa lepiszczem asfaltowym.

Odchyłki masy dozowanych składników (w stosunku do masy poszczególnych składników zarobu) nie powinny być większe od $\pm 2\%$.

3.3. Sprzęt do układania mieszanki mineralno-asfaltowej

Należy stosować rozkładarki, przeznaczone do układania mieszanki mineralno-asfaltowej typu zagęszczanego, wyposażone w elektroniczny układ sterowania grubością wbudowywanej warstwy oraz z możliwością podgrzewania spoiny podłużnej.

3.4. Sprzęt do zagęszczania mieszanki mineralno-asfaltowej

Należy stosować, właściwe do rodzaju mieszanki mineralno-asfaltowej, walce stalowe gładkie lekkie i średnie, walce ogumione ciężkie o regulowanym ciśnieniu w oponach.

4. Transport

4.1. Ogólne wymagania dotyczące transportu

Ogólne wymagania dotyczące transportu podano w STWiORB DM 00.00.00 „Wymagania ogólne”.

4.2. Transport kruszywa

Kruszywo można przewozić dowolnymi środkami transportu, w warunkach zabezpieczających je przed zanieczyszczeniem i zmieszaniem z innymi rodzajami lub frakcjami kruszywa.

4.3. Transport wypełniacza

Wypełniacz luzem należy przewozić w cysternach przystosowanych do przewozu materiałów w sypkich, umożliwiających rozładunek pneumatyczny. W czasie transportu oraz przeładunku wypełniacz należy chronić przed zawilgoceniem, zbrzyleniem i zanieczyszczeniem.

4.4. Transport asfaltu

Asfalt należy przewozić izolowanymi termicznie cysternami, wyposażonymi w instalacje umożliwiające podłączenie cystern do urządzeń grzewczych lub wyposażonymi we własne urządzenia grzewcze.

4.5. Transport mieszanki mineralno-asfaltowej

Mieszanki mineralno-asfaltowe powinny być dowożone na budowę w zależności od postępu robót. Mieszanki podczas transportu i postoju przed wbudowaniem powinny być zabezpieczone przed ostygnięciem i dopływem powietrza (przykrycie, pojemniki termoizolacyjne lub ogrzewane itp.). Mieszanki mineralno-asfaltowe, powinny być przewożone

pojazdami samowyladowczymi. Czas transportu mieszanki, liczony od załadunku do rozładunku, nie powinien przekraczać 2 godzin z zachowaniem min. temperatury wbudowania i zagęszczenia mieszczącej się w przedziale:

-przy lepiszczu asfaltowym 50/70, beton asfaltowy AC - temperatura od 140 do 180°C.

W wyladowywanej do kosza układarki mieszance nie powinny znajdować się grubsze bryły skawalonej (nadmiernie wystudzonej) mieszanki.

Powierzchnie pojemników używanych do transportu mieszanki powinny być czyste, a do zwilżania tych powierzchni można używać tylko środki antyadhezyjne nie wpływające szkodliwie na mieszanki mineralno-asfaltowe.

5. Wykonanie Robót

5.1. Ogólne zasady wykonania robót

Ogólne zasady wykonania robót podano w STWiORB DM.0 0.00.00 „Wymagania ogólne”.

Wykonawca przedstawi Inżynierowi do akceptacji Projekt Technologii i Organizacji Robót oraz Program Zapewnienia Jakości uwzględniający wszystkie warunki, w jakich będą wykonywane roboty.

5.2. Projektowanie mieszanki i opracowanie recepty

Zgodnie z STWiORB DM 00.00.00 Wymagania ogólne p. 5 .1, Wykonawca zobowiązany jest do przygotowania recepty laboratoryjnej na mieszankę mineralno-asfaltową na 40 dni przed rozpoczęciem robót i przedstawienia jej Inżynierowi do zatwierdzenia. Recepta powinna być opracowana z materiałów o cechach i wymaganiach określonych w STWiORB. Do projektowania betonu asfaltowego AC 22 P przyjęto wymagania empiryczne.

Projektowanie składu mieszanki mineralno-asfaltowej polega na:

15. doborze składników mieszanki,
16. doborze optymalnej ilości asfaltu,
17. określeniu właściwości mieszanki i porównaniu uzyskanych wyników z wymaganiami podanymi w niniejszej STWiORB.

Krzywa uziarnienia mieszanki mineralnej powinna mieścić się w obszarze wyznaczonym przez krzywe graniczne.

Rzędne krzywych granicznych uziarnienia mieszanki mineralnej do wykonania podbudowy z betonu asfaltowego oraz orientacyjną zawartość asfaltu podano w tablicy 4.

Tablica 4. Uziarnienie mieszanki mineralnej i zawartość lepiszcza do betonu asfaltowego do warstwy podbudowy (projektowanie empiryczne).

| Wymiar oczek sit # w mm, zawartość asfaltu | Rzędne krzywych granicznych uziarnienia mieszanki mineralnej KR 2 | |
|--|--|-----|
| Wymiar sita #, [mm] | 100 | - |
| 31,5 | 90 | 100 |
| 22,4 | 65 | 90 |
| 16 | - | - |
| 11,2 | 42 | 68 |
| 8 | 15 | 45 |
| 2 | 4 | 12 |
| 0,125 | 4 | 8 |
| 0,063 | 100 | - |
| Zawartość lepiszcza wzór (4)* | $B_{\min}^{3,8}$ | |

* minimalna zawartość lepiszcza (kategoria B_{\min}) w mieszankach mineralno-asfaltowych została podana dla założonej gęstości mieszanki mineralnej 2,650 Mg/m³. Jeśli stosowana mieszanka mineralna ma inną gęstość (ρ_a), to do wyznaczenia minimalnej zawartości lepiszcza podaną wartość B_{\min} należy pomnożyć przez współczynnik α w równania:

$$\alpha = 2,65 / \rho_a$$

B_{\min} jest to najmniejsza dopuszczalna zawartość lepiszcza w mieszance mineralno-asfaltowej przy projektowaniu jej docelowego wg wymagań określonych w niniejszej STWiORB, będąca sumą lepiszcza zaabsorbowanego przez kruszywo i lepiszcza efektywnego, wiążącego kruszywo mineralne w mieszance.

Minimalna zawartość lepiszcza w zaprojektowanej mieszance (receptie) powinna być wyższa od podanego B_{\min} o wielkość dopuszczalnej odchyłki 0,3 zawierającej błąd dozowania składników i błąd badania.

Minimalna zawartość lepiszcza asfaltowego uzyskanego w ekstrakcji –je st to lepiszcze rozpuszczalne (tworzące błonkę lepiszcza na ziarnach kruszywa) w projektowanej mieszance mineralno-asfaltowej (receptie) nie uwzględniająca lepiszcza zaabsorbowanego przez kruszywo

Właściwości betonu asfaltowego do warstwy podbudowy powinny spełniać wymagania podane w tablicy 5.

Tablica 5. Wymagane właściwości betonu asfaltowego do warstwy podbudowy KR 2

| Właściwość | Warunki zagęszczania wg PN-EN 13108-20 | Metoda i warunki badania | Wymiar mieszanki |
|--|--|--|---|
| | | | |
| Zawartość wolnych przestrzeni | C.1.3, ubijanie, 2 x 75 uderzeń w temp. 145°C±5 °C | PN-EN 12697-8, p.4 | $\frac{V}{V_0}$ min 4,0 max 7,0 |
| Odporność na deformacje trwałe (grubość płyty: AC 22: 60 mm) | C.1.20, wałowanie, $r_{98} - r_{100}$ | PN-EN 12697-22, metoda B w powietrzu, PN-EN 13108-20, D.1.6, 60°C. 10 000 cykli | $\frac{W_{15}}{r_{100}} \cdot \frac{1}{AIR}$ AIR 1,0 AIR Deklarowana |
| Odporność na działanie wody | C.1.1, ubijanie, 2 x 35 uderzeń | PN-EN 12697-12, przechowywanie w 40°C z jednym cyklem zamrażania, badanie w 25°C | ITSR ₇₀ |

5.3. Wytwarzanie mieszanki mineralno-asfaltowej

Wytwarzanie mieszanki mineralno-asfaltowej powinno odbywać się w oparciu o receptę laboratoryjną, zatwierdzoną przez Inżyniera. Mieszankę mineralno-asfaltową należy produkować w otaczarce, zapewniającej prawidłowe dozowanie składników, ich wysuszenie i wymieszanie oraz zachowanie temperatury składników i gotowej mieszanki mineralno-asfaltowej.

Temperatura lepiszcza asfaltowego w zbiorniku magazynowym (roboczym) nie powinna przekraczać wartości:

- dla 35/50 190 °C,

Kruszywo powinno być wysuszone i podgrzane tak, aby mieszanka mineralna uzyskała temperaturę właściwą do otoczenia lepiszczem asfaltowym. Temperatura mieszanki mineralnej nie powinna być wyższa o więcej niż 30°C od najwyższej temperatury mieszanki mineralno-asfaltowej podanej w tablicy nr 6.

Tablica 6. Najniższa i najwyższa temperatura mieszanki mineralno-bitumicznej

| Lepiszczce asfaltowe | Temperatura mieszanki [°C] |
|----------------------|----------------------------|
| 35/50 | od 155 do 195 |

5.4. Przygotowanie podłoża

Podłoże pod warstwę z betonu asfaltowego powinno być oczyszczone i skropione zgodnie z zasadami podanymi w STWiORB D 04.03.01. Oczyszczenie i skropienie warstw konstrukcyjnych.

5.5. Warunki atmosferyczne

Mieszankę mineralno-asfaltową należy wbudowywać w sprzyjających warunkach atmosferycznych.

Podbudowa z betonu asfaltowego może być wykonywana, gdy temperatura otoczenia jest nie niższa od +5°C. Nie dopuszcza się układania mieszanki mineralno-asfaltowej na mokrym podłożu, podczas opadów atmosferycznych oraz silnego wiatru ($V > 16$ m/s).

Temperatura otoczenia może być niższa w wypadku stosowania ogrzewania podłoża i obramowania (np. promienniki podczerwieni, urządzenia mikrofalowe).

5.6. Próba technologiczna i odcinek próbny

Ustalony skład wejściowy mieszanki mineralno asfaltowej powinien przed ostatecznym zastosowaniem zostać sprawdzony w warunkach budowy, poprzez wykonanie próby technologicznej i odcinka próbnego.

Próba technologiczna ma na celu sprawdzenie zgodności właściwości wyprodukowanej mieszanki mineralno-asfaltowej z receptą.

W tym celu należy zaprogramować otaczarkę zgodnie z receptą roboczą i w cyklu automatycznym produkować mieszankę. Do badań należy pobrać mieszankę wyprodukowaną po ustabilizowaniu się pracy otaczarki.

Nie dopuszcza się oceniania dokładności pracy otaczarki oraz prawidłowości składu mieszanki mineralnej na podstawie tzw. suchego zarobu, z uwagi na możliwą segregację kruszywa.

Mieszankę wyprodukowaną po ustabilizowaniu się pracy otaczarki należy gromadzić w silosie lub załadować na samochód. Próbkę do badań należy pobierać ze skrzyni samochodu zgodnie z metodą określoną w PN-EN 12697-27. Na podstawie uzyskanych wyników Inżynier podejmuje decyzję o wykonaniu odcinka próbnego.

Odcinek próbny o długości 50 m powinien być wykonany przez wykonawcę w warunkach zbliżonych do warunków budowy w celu sprawdzenia sprzętu i uzyskiwanych parametrów technicznych robót.

Wykonawca może przystąpić do realizacji robót po zaakceptowaniu przez Inżyniera wyników z odcinka próbnego i ustalonej technologii zagęszczania. Właściwości wykonanej warstwy muszą być spełnione wg. wymagań tabeli 7.

Odchyłki zawartości składników mieszanki mineralno-asfaltowej względem zaprojektowanego składu muszą spełniać

wymagania określone w p.6 niniejszej STWiORB.

Jeżeli przewidziano konieczność wykonania odcinka próbnego to, co najmniej na 3 dn i przed rozpoczęciem robót, Wykonawca wykona odcinek próbny w celu:

- stwierdzenia czy użyty sprzęt jest właściwy,
- określenia grubości warstwy mieszanki mineralno-asfaltowej przed zagęszczeniem, koniecznej do uzyskania wymaganej w dokumentacji projektowej grubości warstwy,
- określenia potrzebnej ilości przejść walców dla uzyskania prawidłowego zagęszczenia warstwy.

Do takiej próby Wykonawca użyje takich materiałów oraz sprzętu, jakie będą stosowane do wykonania warstwy nawierzchni.

Odcinek próbny powinien być zlokalizowany w miejscu wskazanym przez Inżyniera.

Wykonawca może przystąpić do wykonywania warstwy nawierzchni po zaakceptowaniu odcinka próbnego przez Inżyniera.

5.7. Wbudowywanie mieszanki mineralno-asfaltowej i zagęszczanie

Mieszanka mineralno-asfaltowa powinna być wbudowywana rozkładarką wyposażoną w układ automatycznego sterowania grubością warstwy i utrzymywania niwelety zgodnie z Dokumentacją Projektową. W miejscach niedostępnych dla sprzętu dopuszcza się wbudowywanie ręczne.

Rozkładarka powinna poruszać się ze stałą prędkością i bez zbędnych zatrzymań (np. w oczekiwaniu na kolejny samochód z gorącą mieszanką).

Grubość wykonywanej warstwy powinna być sprawdzana, co 25 m, w co najmniej trzech miejscach (w osi i przy brzegach warstwy).

Warstwy powinny być równomiernie zagęszczone ciężkimi walcami drogowymi. Należy stosować walce drogowe stalowe gładkie z możliwością wibracji, oscylacji lub walce ogumione.

Temperatura wbudowywanej mieszanki nie powinna być niższa od temperatury minimalnej podanej w pkt. 5.3.

Złącza w podbudowie powinny być jednorodne i szczelne.

Złącza podłużnego nie należy umieszczać w śladach kół. Należy unikać umieszczenia złączy w obszarze poziomego oznakowania jezdni.

Złącza podłużne między pasami kolejnych warstw technologicznych należy przesuwac względem siebie, o co najmniej 15 cm w kierunku poprzecznym do osi jezdni.

Złącza poprzeczne między działkami roboczymi układanych pasów kolejnych warstw technologicznych należy przesunąć względem siebie, o co najmniej 2 m w kierunku podłużnym do osi jezdni.

Wcześniej wykonany pas warstwy technologicznej powinien mieć wyprofilowaną krawędź, równomiernie zagęszczoną, bez pęknięć. Krawędź ta nie może być pionowa, lecz powinna być skośna. Przygotowanie krawędzi polega na odcięciu wąskiego pasa wzdłuż krawędzi cieplej warstwy.

W wypadku warstw nawierzchni z mieszanki wałowanej bez urządzeń ograniczających ją (np. krawężników) krawędziom należy nadać spadki o nachyleniu nie większym niż 2:1, a za pomocą odpowiednich środków technicznych (np. zamontowanych na walcu drogowym elementów wykańczających) wykonać krawędzie w linii prostej i docisnąć równomiernie na całej długości.

Po wykonaniu nawierzchni asfaltowej o jednostronnym nachyleniu jezdni należy uszczelnić krawędź położoną wyżej, a w strefie zmiany przechyłki – obie krawędzie. W tym celu boczną powierzchnię krawędzi należy pokryć gorącym lepiszczem w ilości 4,0 kg/m². Lepiszcz powinno być naniesione odpowiednio szybko tak, aby krawędzie nie uległy zabrudzeniu. Niżej położona krawędź (z wyjątkiem strefy zmiany przechyłki) powinna zostać nieuszczelniona.

Krawędź kolejnych warstw może być uszczelniona jednocześnie, jeżeli kolejne warstwy układane są bezpośrednio jedna po drugiej oraz jeżeli zabezpieczy się krawędzie przed zanieczyszczeniem.

Jeżeli kolejno układane warstwy są uszczelniane odrębnie, to przylegającą powierzchnię odsadzki danej warstwy należy również uszczelnić na szerokości co najmniej 10 cm.

Właściwości warstwy z mieszanki mineralno-asfaltowej powinny spełniać wymagania tabeli 7.

Tabela 7. Właściwości warstwy z mieszanki mineralno-bitumicznej

| Typ i wymiar mieszanki, przeznaczenie | Wskaźnik zagęszczenia [%] | Zawartość wolnych przestrzeni w warstwie [% (v/v)] |
|---------------------------------------|---------------------------|--|
| AC 16 | ≥ 98 | 4,0 – 10,0 |

6. Kontrola jakości Robót

6.1. Ogólne zasady kontroli jakości robót

Ogólne zasady kontroli jakości robót podano w STWiORB DM 00.00.00 „Wymagania ogólne”. Badania należy wykonywać zgodnie z przywołanymi normami.

6.2. Badania przed przystąpieniem do robót

Przed przystąpieniem do robót Wykonawca powinien:

- przedłożyć wymagane dokumenty (deklaracje zgodności, certyfikaty zgodności, oświadczenia zgodności, badania wykonane przez dostawców) na materiały i wyroby budowlane zgodnie z DM 00.00.00 pkt. 6.7.
- wykonać własne badania właściwości materiałów przeznaczonych do wykonania warstwy p odbudowy, określone przez Inżyniera,
- wykonać projekt recepty oraz przedstawić wyniki badań z zarobów próbnych wykonanych na podstawie opracowanej recepty.

Wszystkie dokumenty oraz wyniki badań Wykonawca przedstawia Inżynierowi do akceptacji.

6.3. Badania w czasie robót

Badania Wykonawcy (niżej wymienione) są wykonywane w celu sprawdzenia czy jakość wykonanej warstwy spełnia wymagania STWiORB.

Wykonawca powinien wykonać te badania w czasie realizacji robót z niezbędną starannością i w wymaganym zakresie. Wyniki należy zapisywać w protokołach. W razie stwierdzenia uchybień w stosunku do wymagań ich przyczyny należy niezwłocznie usunąć.

Wyniki badań należy przekazywać Inżynierowi.

Zakres badań Wykonawcy związany z wykonywaniem warstwy:

- pomiar temperatury powietrza,
- pomiar temperatury mieszanki mineralno-asfaltowej podczas wykonywania warstwy,
- ocena wizualna mieszanki mineralno-asfaltowej,
- wykaz ilości materiałów lub grubości wykonanej warstwy,
- pomiar spadku poprzecznego warstwy asfaltowej,
- pomiar równości warstwy asfaltowej,
- ocena wizualna jednorodności powierzchni warstwy,
- ocena wizualna jakości wykonania połączeń technologicznych.

Rodzaj i zakres badań kontrolnych wykonywanych przez Inżyniera przedstawia Tabela 8.

Tabela 8 Rodzaj i zakres badań kontrolnych

| l.p | Rodzaj badań | Warstwa | | Typ mieszanki | | |
|-----|---|---------|---|---------------|----|----|
| | | P | W | AC | MA | PA |
| 1. | Mieszanka mineralno-asfaltowa | | | | | |
| 1.1 | Uziarnienie | + | | + | | |
| 1.2 | Zawartość lepiszcza | + | | + | | |
| 1.3 | Temperatura mięknięcia lepiszcza odzyskanego | + | | + | | |
| 1.4 | Gęstość i zawartości wolnych przestrzeni | + | | + | | |
| 1.5 | Zagłębienie trzpienia (włącznie z przyrostem po kolejnych minutach badania) | - | | - | | |
| 2. | Warstwa asfaltowa | + | | + | | |
| 2.1 | Wskaźnik zagęszczenia | + | | + | | |
| 2.2 | Spadki poprzeczne | + | | + | | |
| 2.3 | Równość | + | | + | | |
| 2.4 | Grubość lub ilość materiału | + | | + | | |
| 2.5 | Zawartość wolnych przestrzeni | + | | + | | |
| 2.6 | Właściwości przeciwpoślizgowe | - | | - | | |

Inżynier może również zlecić wykonanie badań kontrolnych dodatkowych i arbitrażowych (w porozumieniu z Wykonawcą) do niezależnego laboratorium.

6.3.1. Częstotliwość oraz zakres badań i pomiarów

Tablica 9 Zakres oraz częstotliwość badań i pomiarów w czasie wytwarzania i wbudowywania mieszanki AC

| Lp. | Wyszczególnienie badań | Częstotliwość badań |
|---|----------------------------------|--|
| BADANIA MATERIAŁÓW | | |
| 1. | Uziarnienie mieszanki mineralnej | Jedno badanie na 500 ton dostarczonej frakcji. |
| 2. | Właściwości wypełniacza | Jedno badanie na 100 ton dostarczonego wypełniacza |
| 3. | Właściwości asfaltu | Jedno badanie dla każdej cysterny |
| 4. | Właściwości kruszywa | Przy każdej zmianie |
| BADANIA MIESZANKI MINERALNO-ASFALTOWEJ | | |

| | | |
|---|--|---|
| 5. | Temperatura składników | Dozór ci ągły |
| 6. | Temperatura mieszanki | Każdy samochód przy załadunku i w czasie wbudowywania |
| 7. | Zawartość lepiszcza i uziarnienie mieszanki | 1 próbka przy produkcji do 500 Mg, 2 próbki przy produkcji ponad 500 Mg. |
| 8. | Zawartość wolnych przestrzeni | Jeden raz dziennie |
| BADANIA PO ZAGĘSZCZENIU WARSTWY Z BETONU ASFALTOWEGO | | |
| 9. | Grubość i wskaźnik zagęszczenia warstwy, wolna przestrzeń w warstwie | 2 próbki z każdego pasa ruchu o powierzchni do 500 m ² |

6.3.2. Badanie właściwości kruszywa

Z częstotliwością podaną w tabelicy 9 należy kontrolować każdy rodzaj i frakcję dostarczanego kruszywa. Wyniki powinny być zgodne z wymaganiami podanymi w punkcie 2.2.

6.3.3. Badanie właściwości wypełniacza

Z częstotliwością podaną w tabelicy 9 należy kontrolować dostarczany wypełniacz. Wyniki powinny być zgodne z wymaganiami podanymi w punkcie 2.3.

6.3.4. Badanie właściwości asfaltu

Z częstotliwością podaną w tabelicy 9 należy kontrolować dostarczany asfalt. Wyniki powinny być zgodne z wymaganiami podanymi w punkcie 2.4.

6.3.5. Właściwości lepiszcza odzyskanego

Temperatura mięknięcia lepiszcza wyekstrahowanego z mieszanki mineralno-asfaltowej nie powinna przekroczyć wartości dopuszczalnych:

- dla asfaltu 35/50 66°C

6.3.6. Pomiar temperatury składników mieszanki.

Z częstotliwością podaną w tabelicy 9 należy kontrolować temperaturę składników mieszanki. Pomiar polega na odczytaniu wskazań odpowiednich termometrów zamontowanych w otaczarce. Wyniki powinny być zgodne z wymaganiami podanymi w punkcie 5.3.

6.3.7. Pomiar temperatury mieszanki

Temperaturę mieszanki mineralno-asfaltowej należy mierzyć i rejestrować przy załadunku i w czasie wbudowywania w nawierzchnię. Zaleca się stosowanie termometrów cyfrowych z sondą wgłębną.

Wyniki powinny być zgodne z wymaganiami podanymi w punktach 5.3.

6.3.8. Zawartość lepiszcza

Z częstotliwością podaną w tabelicy 9 należy kontrolować zawartość asfaltu.

Zawartość rozpuszczalnego lepiszcza z każdej próbki pobranej z mieszanki mineralno-asfaltowej nie może odbiegać od wartości projektowanej, z uwzględnieniem podanych dopuszczalnych odchyłek w zależności od liczby badań z danego odcinka budowy wg tabeli 10.

Tabela 10. Dopuszczalne odchyłki pojedynczego wyniku badania i średniej arytmetycznej wyników badań zawartości lepiszcza rozpuszczalnego [% (m/m)]

| Rodzaj mieszanki | Liczba wyników badań | | | | | |
|---|----------------------|--------|-----------|-------------------------|--------------------------|--------|
| | 1 | 2 | od 3 do 4 | od 5 do 8 ^{a)} | od 9 do 19 ^{a)} | ≥20 |
| Mieszanki gruboziarniste | ± 0,6 | ± 0,55 | ± 0,50 | ± 0,40 | ± 0,35 | ± 0,30 |
| a) dodatkowo dopuszcza się maksymalnie jeden wynik, spośród wyników badań wziętych z obliczenia średniej arytmetycznej, którego odchyłka jest większa od dopuszczalnej odchyłki średniej arytmetycznej, lecz nie przekracza dopuszczalnej odchyłki jak do pojedynczego wyniku badania | | | | | | |

6.3.9. Uziarnienie mieszanki mineralnej

Uziarnienie każdej próbki pobranej z luźnej mieszanki mineralno-asfaltowej nie może odbiegać od wartości projektowanej, z uwzględnieniem dopuszczalnych odchyłek.

Pojedynczy wynik i średnia z wielu oznaczeń uziarnienia każdej z luźnej mieszanki mineralno-asfaltowej nie może odbiegać od wartości projektowanej o więcej niż wartość dopuszczalnych odchyłek.

W wypadku wymagań dotyczących uziarnienia, wyrażonych jako którekolwiek z:

- zawartość kruszywa o wymiarze < 0,063mm,
- zawartość kruszywa o wymiarze < 0,125mm,

- zawartość kruszywa drobnego o wymiarze od 0,063 mm do 2 mm,
- zawartość kruszywa grubego o wymiarze > 2 mm,
- zawartość kruszywa grubego o największym wymiarze wraz z nadziarnem

to żadna próbka nie może wykazywać uziarnienia odbiegającego o więcej niż wartość dopuszczalnych odchyłek podanych w tablicach 11-15.

Wymagania dotyczące udziału kruszywa grubego, drobnego i wypełniacza powinny być spełnione jednocześnie. W mieszance mineralnej betonu asfaltowego do warstwy podbudowy zawartość kruszywa o wymiarze poniżej 0,063 mm nie może być niższa niż 2% (m/m).

Tablica 11. Dopuszczalne odchyłki dotyczące pojedynczego wyniku badania i średniej arytmetycznej wyników badań zawartości kruszywa o wymiarze < 0,063 mm [% (m/m)]

| Rodzaj mieszanki mineralno - asfaltowej | Liczba wyników badań | | | | | |
|---|----------------------|------|-----------|-----------|------------|------|
| | 1 | 2 | od 3 do 4 | od 5 do 8 | od 9 do 19 | ≥20 |
| AC | +7,0 | +6,7 | +6,4 | +6,1 | +5,8 | +5,5 |
| | -3,0 | -2,7 | -2,4 | -2,1 | -1,8 | -1,5 |

Tablica 12. Dopuszczalne odchyłki dotyczące pojedynczego wyniku badania i średniej arytmetycznej wyników badań zawartości kruszywa o wymiarze < 0,125 mm [% (m/m)]

| Rodzaj mieszanki mineralno - asfaltowej | Liczba wyników badań | | | | | |
|---|----------------------|------|-----------|-----------|------------|------|
| | 1 | 2 | od 3 do 4 | od 5 do 8 | od 9 do 19 | ≥20 |
| AC | +7,0 | +6,7 | +6,4 | +6,1 | +5,8 | +5,5 |
| | -3,0 | -2,7 | -2,4 | -2,1 | -1,8 | -1,5 |

Tablica 13. Dopuszczalne odchyłki dotyczące pojedynczego wyniku badania i średniej arytmetycznej wyników badań zawartości kruszywa drobnego o wymiarze od 0,063 mm do 2 mm [% (m/m)]

| Rodzaj mieszanki mineralno - asfaltowej | Liczba wyników badań | | | | | |
|---|----------------------|-------|-----------|-----------|------------|-------|
| | 1 | 2 | od 3 do 4 | od 5 do 8 | od 9 do 19 | ≥20 |
| AC | ± 8,0 | ± 6,1 | ± 5,0 | ± 4,1 | ± 3,3 | ± 3,0 |

Tablica 14. Dopuszczalne odchyłki dotyczące pojedynczego wyniku badania i średniej arytmetycznej wyników badań zawartości kruszywa grubego o wymiarze > 2 mm [% (m/m)]

| Rodzaj mieszanki mineralno - asfaltowej | Liczba wyników badań | | | | | |
|---|----------------------|-------|-----------|-----------|------------|-------|
| | 1 | 2 | od 3 do 4 | od 5 do 8 | od 9 do 19 | ≥20 |
| AC | ± 9,0 | ± 6,8 | ± 5,5 | ± 4,5 | ± 3,5 | ± 3,2 |

Tablica 15. Dopuszczalne odchyłki dotyczące pojedynczego wyniku badania i średniej arytmetycznej wyników badań zawartości kruszywa grubego o największym wymiarze wraz z nadziarnem [% (m/m)]

| Rodzaj mieszanki | Liczba wyników badań | | | | | |
|------------------|----------------------|-------|-----------|-----------|------------|-------|
| | 1 | 2 | od 3 do 4 | od 5 do 8 | od 9 do 19 | ≥ 20 |
| AC | ± 8,0 | ± 6,1 | ± 5,0 | ± 4,1 | ± 3,3 | ± 3,0 |

6.3.10. Zawartość wolnych przestrzeni

Zawartość wolnej przestrzeni w próbkach Marshalla wykonanych z mieszanki mineralno-bitumicznej, nie może przekraczać wartości dopuszczalnych podanych w tabeli 5 o więcej niż:

- AC 1,0 % (v/v).

6.3.11. Grubość warstwy oraz ilość materiału

Grubość wykonanej warstwy należy określać z częstotliwością podaną w tablicy

9. Nie dopuszcza się badania pakietu wbudowywanych warstw.

Sprawdzenie grubości na etapie wbudowywania mieszanki (przed rozpoczęciem zagęszczania) należy wykonywać z częstotliwością co 25m na krawędzi każdej jezdni i w jej osi.

Grubość wykonanej warstwy należy określać na podstawie wyciętych próbek. Grubość warstwy nie może różnić się od grubości projektowanej o więcej niż $\pm 10\%$. Grubość wykonanej warstwy należy badać na minimum 2 próbkach z każdego pasa ruchu o powierzchni do 3000m^2 .

6.3.12. Wskaźnik zagęszczenia warstwy

Zagęszczenie wykonanej warstwy, wyrażone wskaźnikiem zagęszczenia oraz zawartością wolnych przestrzeni, nie może przekroczyć wartości dopuszczalnych podanych w tablicy 7.

Dotyczy to każdego pojedynczego oznaczenia danej właściwości. Określenie gęstości objętościowej należy wykonać według PN-EN 12697-6.

6.4. Badania cech geometrycznych warstw podbudowy z betonu asfaltowego

6.4.1. Częstotliwość oraz zakres badań i pomiarów

Częstotliwość oraz zakres badań i pomiarów podaje tablica 16.

Tablica 16. Częstotliwość oraz zakres badań i pomiarów warstw podbudowy z AC

| Lp. | Wyszczególnienie badań | Częstotliwość badań i pomiarów |
|-----|------------------------|--|
| 1. | Szerokość warstwy | 10 razy na 1 km na każdej jezdni |
| 2. | Równość podłużna | co 10 m |
| 3. | Równość poprzeczna | co 5 m |
| 4. | Spadki poprzeczne | co 20 m ¹⁾ na każdej jezdni |
| 5. | Rzędne wysokościowe | na każdej jezdni na osi i krawędziach jezdni: co 10 m na prostych i co |

| | | |
|--|------------------------------|--------------------------------------|
| | | 10 m na łukach |
| 6. | Złącza podłużne i poprzeczne | każde złącze |
| 7. | Wygląd zewnętrzny | cała powierzchnia wykonanego odcinka |
| *) dodatkowe pomiary spadków poprzecznych należy wykonać w głównych punktach łuków poziomych | | |

6.4.2. Szerokość warstwy

Z częstotliwością podaną w tablicy 16 należy sprawdzać szerokość warstwy. Sprawdzenie polega na zmierzeniu w poziomie, taśmą mierniczą, odległości przeciwległych bocznych krawędzi.

Szerokość wykonanej warstwy nie może różnić się od szerokości projektowanej o więcej niż + 5 cm.

6.4.3. Równość podłużna warstwy

Pomiary równości podłużnej należy wykonać w środku każdego ocenianego pasa.

Do oceny równości podłużnej warstwy należy stosować metodę z wykorzystaniem łąty 4-metrowej i klina lub metody równoważnej użyciu łąty i klina (planograf). Pomiar łątą wykonuje się nie rzadziej, niż co 10 m.

Wymagana równość podłużna (określona metodą łąty i klina) jest określona przez wartości odchyień równości, które nie mogą być przekroczone w liczbie pomiarów stanowiących 95% oraz 100% liczby wszystkich pomiarów na badanym odcinku. Przez odchylenie równości rozumie się największą odległość między łątą a mierzoną powierzchnią. Wartości odchyień, wyrażone w mm określa tabela 17

Tabela 17.

| Element nawierzchni | 95% | 100% |
|---|-----|------|
| Pasy ruchu zasadnicze, dodatkowe, włączania i wyłączania, postojowe, jezdnie łącznic i utwardzone pobocza | - | ≤13 |

Za zgodą Inżyniera może zostać wykonany pomiar przy użyciu planografu (tj. metody równoważnej użyciu łąty i klina). Nierówność podłużne podbudowy mierzone planografem nie powinny być większe od:

- dla drogi klasy L 15 mm.

6.4.4. Równość poprzeczna

Do oceny równości poprzecznej należy stosować metodę z wykorzystaniem łąty 4-metrowej i klina lub metody równoważnej użyciu łąty i klina. Pomiar należy wykonywać w kierunku prostopadłym do osi jezdni, na każdym ocenianym pasie ruchu.

Wymagana równość poprzeczna jest określona przez wartości odchyień pomiarów stanowiących 90% i 100% albo 95% i 100% liczby wszystkich pomiarów na badanym odcinku. Odchylenie równości oznacza największą odległość między łątą a mierzoną powierzchnią w danym profilu. Wartości odchyień, wyrażone w mm określa tabela 18.

Tabela 18.

| Element nawierzchni | 90% | 95% | 100% |
|---|-----|-----|------|
| Pasy ruchu zasadnicze, dodatkowe, włączania i wyłączania, postojowe, jezdnie łącznic i utwardzone pobocza | - | - | ≤ 18 |

Za zgodą Inżyniera może zostać wykonany pomiar przy użyciu planografu (tj. metody równoważnej użyciu łąty i klina). Nierówność poprzeczne podbudowy mierzone planografem nie powinny być większe od:

- dla drogi klasy D, L 15 mm.

6.4.5. Spadki poprzeczne

Spadki poprzeczne warstwy na prostych i łukach powinny być zgodne z Dokumentacją Projektową z tolerancją ±0,5%.

6.4.6. Rzędne wysokościowe warstwy

Z częstotliwością podaną w tablicy 16 należy sprawdzać rzędne wysokościowe warstwy. Sprawdzenie polega na wykonaniu niwelacji i porównaniu wyników pomiaru z Dokumentacją Projektową. Różnice pomiędzy rzędnymi wysokościowymi warstwy a rzędnymi projektowanymi nie powinny przekraczać - 1cm, +0 cm, przy czym co najmniej 95% wykonanych pomiarów nie może przekraczać przedziału dopuszczalnych odchyień.

6.4.7. Złącza podłużne i poprzeczne

Z częstotliwością podaną w tablicy 16 należy sprawdzać prawidłowość wykonania złącza podłużnego i poprzecznego. Sprawdzenie polega na oględzinach. Złącza powinny być równe i związane.

6.4.8. Wygląd warstwy

Z częstotliwością podaną w tablicy 16 należy sprawdzać wygląd warstwy poprzez oględziny całej powierzchni wykonanego odcinka. Wygląd warstwy podbudowy powinien być jednorodny, bez spękań, deformacji, plam i wykruszeń.

6.5. Zasady postępowania z wadliwie wykonanymi robotami.

W przypadku wystąpienia nieprawidłowości wykonania robót, Wykonawca ma obowiązek usunąć wady na własny koszt. Sposób, zakres i termin wykonania robót poprawkowych należy uzgodnić z Inżynierem.

7. Obmiar Robót

7.1. Ogólne zasady obmiaru robót

Ogólne wymagania dotyczące obmiaru Robót podano w STWiORB DM 00.00.00 „Wymagania ogólne”.

7.2. Jednostka obmiarowa

Jednostką obmiarową jest jeden metr kwadratowy (m^2) wykonanej podbudowy z betonu asfaltowego o określonej grubości zgodnie z Dokumentacją Projektową.

8. Odbiór Robót

8.1. Ogólne zasady odbioru robót

Ogólne zasady odbioru robót podano w STWiORB DM 00. 00.00 „Wymagania ogólne”.

8.2. Sposób odbioru robót

Roboty uznaje się za wykonane zgodnie z Dokumentacją Projektową, STWiORB i poleceniami Inżyniera, jeżeli wszystkie badania i pomiary z uwzględnieniem tolerancji wg pkt. 6 dały wyniki pozytywne.

Obmiar nie powinien obejmować dodatkowych powierzchni niewykazanych w Dokumentacji Projektowej z wyjątkiem powierzchni zaakceptowanych przez Inżyniera na piśmie. Nadmierna grubość lub nadmierna powierzchnia warstwy w stosunku do Dokumentacji Projektowej wykonana bez pisemnego upoważnienia Inżyniera nie może stanowić podstawy do roszczeń o dodatkową zapłatę.

W przypadku niezgodności, choć jednego elementu robót z wymaganiami, roboty uznaje się za niezgodne z Dokumentacją Projektową i Wykonawca zobowiązany jest do ich poprawy na własny koszt.

9. Podstawa płatności

9.1. Ogólne ustalenia dotyczące podstawy płatności

Ogólne ustalenia dotyczące podstawy płatności podano w STWiORB DM 00.00.00 „Wymagania ogólne”.

9.2. Cena jednostki obmiarowej

Cena jednostkowa jednego metra kwadratowego (m^2) wykonanej warstwy podbudowy z betonu asfaltowego o określonej grubości obejmuje:

- opracowanie Projektu Technologii i Organizacji Robót oraz Programu Zapewnienia Jakości,
- prace pomiarowe,
- roboty przygotowawcze,
- oznakowanie robót,
- zakup i transport wszystkich niezbędnych materiałów,
- zastosowanie materiałów pomocniczych koniecznych do prawidłowego wykonania robót lub wynikających z przyjętej technologii robót,
- opracowanie recepty laboratoryjnej dla mieszanki mineralno-asfaltowej,
- wykonanie próby technologicznej i odcinka próbnego,
- wyprodukowanie mieszanki mineralno-asfaltowej i jej transport na miejsce wbudowania,
- posmarowanie lepiszczem lub pokrycie taśmą asfaltową krawędzi urządzeń obcych i połączenia z warstwą istniejącej nawierzchni,
- uszczelnienie złączy poprzecznych i podłużnych,
- rozłożenie i zagęszczenie mieszanki mineralno-asfaltowej,
- uporządkowanie terenu robót; wywóz odpadów na wysypisko w raz z kosztami utylizacji lub na miejsce przystosowane do składowania poza terenem budowy,

przeprowadzenie pomiarów i badań laboratoryjnych, wymaganych w STWiORB.

10. Przepisy związane

10.1. Normy

| | |
|-------------------------------|--|
| PN-EN 932-3 | Badania podstawowych właściwości kruszyw – Procedura i terminologia uproszczonego opisu petrograficznego |
| PN-EN 933-1 | Badania geometrycznych właściwości kruszyw – Oznaczanie składu ziarnowego – Metoda przesiewania |
| PN-EN 933-3 | Badania geometrycznych właściwości kruszyw – Oznaczanie kształtu ziaren za pomocą wskaźnika płaskości |
| PN-EN 933-4 | Badania geometrycznych właściwości kruszyw – Część 4: Oznaczanie kształtu ziaren – Wskaźnik kształtu |
| PN-EN 933-5 | Badania geometrycznych właściwości kruszyw – Oznaczanie procentowej zawartości ziaren o powierzchniach powstałych w wyniku przekruszenia lub łamania kruszyw grubych |
| PN-EN 933-6 | Badania geometrycznych właściwości kruszyw – Część 6: Ocena właściwości powierzchni – Wskaźnik przepływu kruszywa |
| PN-EN 933-9 | Badania geometrycznych właściwości kruszyw – Ocena zawartości drobnych cząstek – Badania błękitem metylenowym |
| PN-EN 933-10 | Badania geometrycznych właściwości kruszyw – Część 10: Ocena zawartości drobnych cząstek – Uziarnienie wypełniaczy (przesiewanie w strumieniu powietrza) |
| PN-EN 1097-2 | Badania mechanicznych i fizycznych właściwości kruszyw – Metody oznaczania odporności na rozdrabnianie |
| PN-EN 1097-4 | Badania mechanicznych i fizycznych właściwości kruszyw – Część 4: Oznaczanie pustych przestrzeni suchego, zagęszczonego wypełniacza |
| PN-EN 1097-5 | Badania mechanicznych i fizycznych właściwości kruszyw – Część 5: Oznaczanie zawartości wody przez suszenie w suszarce z wentylacją |
| PN-EN 1097-6 | Badania mechanicznych i fizycznych właściwości kruszyw – Część 6: Oznaczanie gęstości ziaren i nasiąkliwości |
| PN-EN 1097-7 | Badania mechanicznych i fizycznych właściwości kruszyw – Część 7: Oznaczanie gęstości wypełniacza – Metoda piknometryczna |
| PN-EN 1367-1 | Badania właściwości cieplnych i odporności kruszyw na działanie czynników atmosferycznych – Część 1: Oznaczanie mrozoodporności |
| PN-EN 1367-3 | Badania właściwości cieplnych i odporności kruszyw na działanie czynników atmosferycznych – Część 3: Badanie bazaltowej zgorzeli słonecznej metodą gotowania |
| PN-EN 1744-1 | Badania chemicznych właściwości kruszyw – Analiza chemiczna |
| PN-EN 1744-4 | Badania chemicznych właściwości kruszyw – Część 4: Oznaczanie podatności wypełniaczy do mieszanek mineralno-asfaltowych na działanie wody |
| PN-EN 12591 | Asfalty i produkty asfaltowe – Wymagania dla asfaltów drogowych |
| PN-EN 12592 | Asfalty i produkty asfaltowe – Oznaczanie rozpuszczalności |
| PN-EN 12593 | Asfalty i produkty asfaltowe – Oznaczanie temperatury łamliwości Fraassa |
| PN-EN 12606-1 | Asfalty i produkty asfaltowe – Oznaczanie zawartości parafiny – Część 1: Metoda destylacyjna |
| PN-EN 12607-1 i PN-EN 12607-3 | Asfalty i produkty asfaltowe – Oznaczanie odporności na twardnienie pod wpływem ciepła i powietrza – Część 1: Metoda RTFOT |
| Jw. Część 3: Metoda RFT | |
| PN-EN 12697-6 | Mieszanki mineralno-asfaltowe – Metody badań mieszanek mineralno-asfaltowych na gorąco – Część 6: Oznaczanie gęstości objętościowej metodą hydrostatyczną |
| PN-EN 12697-8 | Mieszanki mineralno-asfaltowe – Metody badań mieszanek mineralno-asfaltowych na gorąco – Część 8: Oznaczanie zawartości wolnej przestrzeni |
| PN-EN 12697-11 | Mieszanki mineralno-asfaltowe – Metody badań mieszanek mineralno-asfaltowych na gorąco – Część 11: Określenie powiązania pomiędzy kruszywem i asfaltem |
| PN-EN 12697-12 | Mieszanki mineralno-asfaltowe – Metody badań mieszanek mineralno-asfaltowych na gorąco – Część 12: Określanie wrażliwości na wodę |
| PN-EN 12697-13 | Mieszanki mineralno-asfaltowe – Metody badań mieszanek mineralno-asfaltowych na gorąco – Część 13: Pomiar temperatury |
| PN-EN 12697-22 | Mieszanki mineralno-asfaltowe – Metody badań mieszanek mineralno-asfaltowych na gorąco – Część 22: Koleinowanie |
| PN-EN 12697-27 | Mieszanki mineralno-asfaltowe – Metody badań mieszanek mineralno-asfaltowych na gorąco – Część 27: Pobieranie próbek |
| PN-EN 12697-36 | Mieszanki mineralno-asfaltowe – Metody badań mieszanek mineralno-asfaltowych na gorąco – Część 36: Oznaczanie grubości nawierzchni asfaltowych |
| PN-EN 13043 | Kruszywa do mieszanek bitumicznych i powierzchniowych utwardzeń stosowanych na drogach, lotniskach i innych powierzchniach przeznaczonych do ruchu |

| | |
|----------------|---|
| PN-EN 13074 | Asfalty i lepiszcza asfaltowe – Oznaczenie lepkości z emulsji asfaltowych przez odparowanie |
| PN-EN 13075-1 | Asfalty i lepiszcza asfaltowe – Badanie rozpadu – Część 1: Oznaczenie indeksu rozpadu kationowych emulsji asfaltowych, metoda z wypełniaczem mineralnym |
| PN-EN 13108-20 | Mieszanki mineralno-asfaltowe – Wymaganie – Część 20: Badanie typu |
| PN-EN 13179-1 | Badania kruszyw wypełniających stosowanych do mieszanek bitumicznych – Część 1: Badanie metodą Pierścienia i Kuli |
| PN-EN 13179-2 | Badania kruszyw wypełniających stosowanych do mieszanek bitumicznych – Część 2: Liczba bitumiczna |
| PN-EN 13587 | Asfalty i lepiszcza asfaltowe – Oznaczenie ciągliwości lepkości asfaltowych metodą pomiaru ciągliwości |
| PN-EN 14188-1 | Wypełniacze złączy i zalewy – Część 1: Specyfikacja zalew na gorąco |
| PN-EN 14188-2 | Wypełniacze złączy i zalewy – Część 2: Specyfikacja zalew na zimno |
| BN-68/8931-04 | Drogi samochodowe. Pomiar równości nawierzchni planografem i łąką |

10.2. Inne dokumenty

Wymagania techniczne. WT-1 Kruszywa 2010. Kruszywa do mieszanek mineralno-asfaltowych i powierzchniowych utrwaleń na drogach publicznych.

Wymagania techniczne WT-2. Nawierzchnie asfaltowe 2010. Nawierzchnie asfaltowe na drogach publicznych.

Rozporządzenie Ministra Transportu i Gospodarki Morskiej w sprawie warunków technicznych, jakim powinny odpowiadać drogi publiczne i ich usytuowanie. Dz.U. Nr 43 z dnia 14 maja 1999r.

Rozporządzenie Ministra Infrastruktury z dnia 16 stycznia 2002 r. w sprawie przepisów techniczno-budowlanych dotyczących autostrad płatnych. (Dz. U. Nr 12, poz. 116)

D.05.03.06. Warstwa ścieralna z betonu asfaltowego

1. Wstęp

1.1. Przedmiot Specyfikacji Technicznej Wykonania i Odbioru Robót Budowlanych

Przedmiotem niniejszej Specyfikacji Technicznej Wykonania i Odbioru Robót Budowlanych są wymagania dotyczące wykonania i odbioru Robót budowlanych w ramach realizacji zadania: **Przebudowa drogi gminnej w miejscowości Strzyboga.**

1.2. Zakres stosowania STWiORB

STWiORB stanowią część Dokumentów Przetargowych i Kontraktowych i należy je stosować w zleceniu i wykonaniu Robót opisanych w podpunkcie 1.1.

1.3. Zakres Robót objętych STWiORB

Ustalenia zawarte w niniejszej STWiORB dotyczą zasad prowadzenia robót związanych z wykonaniem warstwy ścieralnej z betonu asfaltowego zgodnie z Dokumentacją Projektową.

Zakres rzeczowy obejmuje:

- wykonanie warstwy ścieralnej z betonu asfaltowego AC 0/11 grubości 5 cm.

- Określenia podstawowe

jj) Mieszanka mineralna (MM) - mieszanka kruszywa i wypełniacza mineralnego o określonym składzie i uziarnieniu.

kk) Mieszanka mineralno-asfaltowa (MMA) - mieszanka mineralna z odpowiednią ilością asfaltu lub polimeroasfaltu, wytworzona na gorąco, w określony sposób, spełniająca określone wymagania.

ll) Warstwa ścieralna - górna warstwa nawierzchni poddanej bezpośrednio oddziaływaniu ruchu i czynników atmosferycznych.

mm) Mieszanka mineralno-asfaltowa - mieszanka mineralna z odpowiednią klasą asfaltu, wytworzona w określony sposób, spełniająca określone wymagania.

nn) Beton asfaltowy - mieszanka mineralno-asfaltowa o uziarnieniu równomiernie stopniowanym, ułożona i zagęszczona.

oo) Próba technologiczna – wytwarzanie mieszanki mineralno-asfaltowej w celu sprawdzenia, czy jej właściwości są zgodne z receptą laboratoryjną.

pp) Kategoria ruchu (KR) – obciążenie drogi ruchem samochodowym, wyrażone w osiach obliczeniowych (100 kN) na obliczeniowy pas ruchu na dobę.

qq) Pozostałe określenia podstawowe są zgodne z obowiązującymi odpowiednimi polskimi normami i z definicjami podanymi w STWiORB DM 00.00.00 "Wymagania ogólne".

1.5. Ogólne wymagania dotyczące robót

Ogólne wymagania dotyczące robót podano w STWiORB DM 00.00.00 "Wymagania ogólne". Niezbędne dane istotne z punktu widzenia:

- organizacji robót budowlanych;
- zabezpieczenia interesu osób trzecich;
- ochrony środowiska;
- warunków bezpieczeństwa pracy;
- zaplecza dla potrzeb Wykonawcy;
- warunków organizacji ruchu;
- zabezpieczenia chodników i jezdni,

podano w STWiORB DM. 00.00.00 „Wymagania ogólne”.

1.6. Wspólny Słownik Zamówień (CPV)

Kody grup, klas i kategorii robót Wspólnego Słownika Zamówień (CPV) dotyczących przedmiotu zamówienia podano w STWiORB DM 00.00.00 „Wymagania ogólne”.

2. Materiały

2.1. Ogólne wymagania dotyczące materiałów

Ogólne wymagania dotyczące materiałów, ich pozyskiwania i składowania, podano w STWiORB DM 00.00.00 „Wymagania ogólne”.

Zastosowane materiały muszą uzyskać akceptację Inżyniera.

Nie dopuszcza się do stosowania granulatu asfaltowego do warstwy ścieralnej z betonu asfaltowego.

2.2. Kruszywo

Należy stosować kruszywa podane w tabeli 1. Składowanie kruszywa powinno odbywać się w warunkach zabezpieczających je przed zanieczyszczeniem i zmieszaniem z innymi asortymentami kruszywa lub jego frakcjami.

Tabela 1a. Wymagane właściwości kruszywa grubego do warstwy ścieralnej z betonu asfaltowego

| Właściwości kruszywa | Wymagania w zależności od kategorii ruchu | |
|--|---|--|
| | KR 2 | |
| Uziarnienie według PN-EN 933-1, kategoria nie niższa niż: | $G_{C85/20}^{a)}$ | |
| Tolerancje uziarnienia, odchylenia nie większe niż według kategorii: | $G_{20/15}$ | |
| Zawartość pyłów według PN-EN 933-1, kategoria nie wyższa niż: | f_{20} | |
| Kształt kruszywa według PN-EN 933-3 lub według PN-EN 933-4, kategoria nie wyższa niż | PI_{25} lub SI_{25} | |
| Procentowa zawartość ziaren powierzchni przekruszonej i łamanej w kruszywie grubym według PN-EN 933-5, kategoria nie niższa niż: | $C_{Deklarowana}$ | |
| Odporność kruszywa na rozdrabnianie według normy PN-EN 1097-2, badana na kruszywie o wymiarze 10/14, rozdział 5, kategoria nie niższa niż | LA_{30} | |
| Odporność na polerowanie kruszywa (badana na normowej frakcji kruszywa do mieszanki mineralno-asfaltowej) według PN-EN 1097-8, kategoria nie niższa niż: | $PSV_{Deklarowane}$ | |
| Gęstość ziaren według PN-EN 1097-6, rozdz. 7, 8 lub 9 | deklarowana przez producenta | |
| Nasiąkliwość według PN-EN 1097-6, rozdz. 7, 8 lub 9 | WA_{24} Deklarowana | |
| Gęstość nasypowa według normy PN-EN 1097-3 | deklarowana przez producenta | |
| Mrozoodporność według PN-EN 1367-1, w 1% NaCl, kategoria nie wyższa niż: | F_{NaCl} | |
| „Zgorzel słoneczna” bazaltu według PN-EN 1367-3, wymagana kategoria: | SB_{LA} | |
| Skład chemiczny – uproszczony opis petrograficzny według PN-EN 932-3 | deklarowany przez producenta | |
| Grube zanieczyszczenia lekkie według PN-EN 1744-1, p. 14.2, kategoria nie wyższa niż: | $m_{LPC0,1}$ | |
| Rozpad krzemianu dwuwapniowego w kruszywie z żużla wielkopiecowego chłodzonego powietrzem według PN-EN 1744-1 p. 19.1 | wymagana odporność | |
| Rozpad związków żelaza w kruszywie z żużla wielkopiecowego chłodzonego powietrzem według PN-EN 1744-1 p. 19.2 | wymagana odporność | |
| Staość objętości kruszywa z żużla stalowniczego według PN-EN 1744-1 p. 19.3, kategoria nie wyższa niż: | $v_{3,5}$ | |

a) $D/d < 4$

Tabela 1b. Wymagane właściwości kruszywa niełamanego drobnego lub o ciągłym uziarnieniu do $D \leq 8$ mm do warstwy ścieralnej z betonu asfaltowego

| Właściwości kruszywa | Wymagania w zależności od kategorii ruchu | |
|--|---|--|
| | KR 2 | |
| Uziarnienie według PN-EN 933-1, wymagana kategoria: | G_{F85} lub G_{A85} | |
| Tolerancja uziarnienia, odchylenie nie większe niż według kategorii: | G_{TCNR} | |
| Zawartość pyłów według PN-EN 933-1, kategoria nie wyższa niż: | f_{10} | |

| | |
|--|---|
| Jakość pyłów według PN-EN 933-9, kategoria nie wyższa niż: | MB _F 10 |
| Kanciastość kruszywa drobnego lub kruszywa 0/2 wydzielonego z kruszywa o ciągłym uziarnieniu według PN-EN 933-6, rozdz. 8, kategoria nie niższa niż: | E _{CSD} Deklarowana |
| Gęstość ziaren według PN-EN 1097-6, rozdział 7, 8 lub 9 | deklarowana przez producenta |
| Nasiąkliwość według PN-EN 1097-6, rozdz. 7, 8 lub 9 | W _{FA} ²⁴ Deklarowana |
| Grube zanieczyszczenia lekkie, według PN-EN 1744-1 p. 14.2, kategoria nie wyższa niż: | m _{LPC} 0,1 |

Tabela 1c. Wymagane właściwości kruszywa łamanego drobnego lub o ciągłym uziarnieniu do warstwy ścieralnej z betonu asfaltowego

| Właściwości kruszywa | Wymagania w zależności od kategorii ruchu | |
|--|---|--|
| | KR 2 | |
| Uziarnienie według PN-EN 933-1, wymagana kategoria: | G _A 85 lub G _F 85 | |
| Tolerancja uziarnienia, odchylenie nie większe niż według kategorii: | G _{TC} NR | |
| Zawartość pyłów według PN-EN 933-1, kategoria nie wyższa niż: | f ₁₆ | |
| Jakość pyłu według PN-EN 933-9, kategoria nie wyższa niż: | MB _F 10 | |
| Kanciastość kruszywa drobnego lub kruszywa 0/2 wydzielonego z kruszywa o ciągłym uziarnieniu według PN-EN 933-6, rozdz. 8, kategoria nie niższa niż: | E _{CSD} Deklarowana | |
| Gęstość ziaren według PN-EN 1097-6, rozdział 7, 8 lub 9 | deklarowana przez producenta | |
| Nasiąkliwość według PN-EN 1097-6, rozdz. 7, 8 lub 9 | W _{FA} ²⁴ Deklarowana | |
| Grube zanieczyszczenia lekkie, według PN-EN 1744-1 p. 14.2, kategoria nie wyższa niż: | m _{LPC} 0,1 | |

2.3. Asfalt

Należy stosować asfalt 50/70 zgodnie z normą PN-EN 12591.

Wymagana jest Deklaracja Zgodności dla każdej dostawy (dla każdej cysterny).

Asfalt powinien spełniać wymagania podane w tabeli 2.

Tabela 2. Wymagania wobec asfaltu 50/70 stosowanego do warstwy ścieralnej

| Właściwość | Metoda badania | Jednostka | Wymaganie |
|--|----------------|-----------|-----------|
| Penetracja w 25°C | EN 1426 | 0,1 mm | 50 - 70 |
| Temperatura mięknięcia | EN 1427 | °C | 46 - 54 |
| Odporność na starzenie w 163°C | EN 12607-1 | | |
| Pozostała penetracja | | % | ≥ 50 |
| Wzrost temperatury mięknięcia | | °C | ≤ 9 |
| Zmiana masy ^a (wartość bezwzględna) | | % | ≤ 0,5 |
| Temperatura zapłonu | EN ISO 2592 | °C | ≥ 230 |
| Rozpuszczalność | EN 12592 | % (m/m) | ≥ 99,0 |

a) Zmiana masy może być wartością dodatnią lub ujemną

2.3. Wypełniacz

Do mieszanki mineralno-asfaltowej na warstwę ścieralną należy stosować wypełniacz spełniający wymagania podane w tabeli 3.

Tabela 3. Wymagane właściwości wypełniacza do warstwy ścieralnej z betonu asfaltowego

| Właściwości kruszywa | Wymagania w zależności od kategorii ruchu |
|---|---|
| | KR 2 |
| Uziarnienie według PN-EN 933-10 | zgodnie z tablicą 24 w PN-EN 13043 |
| Jakość pyłu według PN-EN 933-9, kategoria nie wyższa niż: | MB _F 10 |
| Zawartość wody według PN-EN 1097-5, nie wyższa niż: | 1 % (m/m) |
| Gęstość ziaren według PN-EN 1097-7 | deklarowana przez producenta |
| Wolne przestrzenie w suchym zagęszczonym wypełniaczu według PN-EN 1097-4, wymagana kategoria: | v _{28/45} |
| Przyrost temperatury mięknięcia według PN-EN 13179-1, wymagana kategoria: | Δ _{R&B} 8/25 |
| Rozpuszczalność w wodzie według PN-EN 1744-1, kategoria nie niższa niż: | WS ₁₀ |
| Zawartość CaCO ₃ w wypełniaczu wapiennym według PN-EN 196-2, kategoria nie niższa niż: | CC ₇₀ |
| Zawartość wodorotlenku wapnia w wypełniaczu mieszanym, wymagana kategoria: | K _a Deklarowana |
| „Liczba asfaltowa” według PN-EN 13179-2, wymagana kategoria: | BN Deklarowana |

Przechowywanie wypełniacza powinno być zgodne z PN-S-96504.

2.4. Emulsja asfaltowa kationowa

Należy stosować drogowe kationowe emulsje asfaltowe spełniające wymagania określone w PN-EN 13808.

2.5. Materiały do uszczelnienia połączeń i krawędzi

Do uszczelnienia:

- połączeń technologicznych (tj. złączy podłużnych i poprzecznych z tego samego materiału wykonywanego w różnym czasie należy stosować materiały termoplastyczne, taśmy asfaltowe według norm lub aprobat technicznych - spoin stanowiących połączenia różnych materiałów lub połączenie warstwy asfaltowej z urządzeniami obcymi w nawierzchni lub ją ograniczającymi, należy stosować materiały termoplastyczne, taśmy asfaltowe według norm lub aprobat technicznych.

Grubość materiału termoplastycznego do spoiny powinna wynosić nie mniej niż 15 mm.

Składowanie materiałów termoplastycznych jest dozwolone tylko w oryginalnych opakowaniach producenta, w warunkach określonych w aprobacie technicznej.

Do uszczelniania krawędzi należy stosować emulsję asfaltową lub asfalt drogowy według PN-EN 12591 lub asfalt modyfikowany polimerami według PN-EN 14023 „metoda na gorąco”, albo inne lepiszcza według aprobat technicznych.

3. Sprzęt

3.1. Ogólne wymagania dotyczące sprzętu

Ogólne wymagania dotyczące sprzętu podano w STWiORB DM 00.00.00 "Wymagania ogólne".

Wykonawca jest zobowiązany do stosowania tylko takiego rodzaju sprzętu, który gwarantuje uzyskanie parametrów wykonania robót zgodnych ze STWiORB.

Sprzęt stosowany do wykonania robót podlega zatwierdzeniu u przez Inżyniera.

3.2. Sprzęt do wyprodukowania mieszanki mineralno-asfaltowej

Mieszankę mineralno-asfaltową należy wytwarzać na gorąco w otaczarce (zespole maszyn i urządzeń dozowania, podgrzewania i mieszania składników oraz przechowywania gotowej mieszanki).

Dozowanie składników mieszanki mineralno-asfaltowej w otaczarkach, w tym także wstępne, powinno być zautomatyzowane i zgodne z receptą roboczą, a urządzenia do dozowania składników oraz pomiaru temperatury powinny być okresowo sprawdzane. Kruszywo o różnym uziarnieniu lub pochodzeniu należy dodawać oddzielnie.

Sposób i czas mieszania składników mieszanki mineralno-asfaltowej powinny zapewnić równomierne otoczenie kruszywa lepiszczem asfaltowym.

Odchyłki masy dozowanych składników (w stosunku do masy poszczególnych składników zarobu) nie powinny być

większe od $\pm 2\%$.

3.3. Sprzęt do układania mieszanki mineralno-asfaltowej

Należy stosować rozkładarki, przeznaczone do układania mieszanki mineralno-asfaltowej typu zagęszczanego, wyposażone w elektroniczny układ sterowania grubością wbudowywanej warstwy oraz z możliwością podgrzewania spoiny podłużnej.

3.4. Sprzęt do zagęszczania mieszanki mineralno-asfaltowej

Należy stosować, właściwe do rodzaju mieszanki mineralno-asfaltowej, walce stalowe gładkie lekkie i średnie, walce ogumione ciężkie o regulowanym ciśnieniu w oponach.

4. Transport

4.1. Ogólne wymagania dotyczące transportu

Ogólne wymagania dotyczące transportu podano w STWiORB DM 00.00.00 "Wymagania ogólne".

4.2. Transport kruszywa

Kruszywo można przewozić dowolnymi środkami transportu w warunkach zabezpieczających je przed zanieczyszczeniem i zmieszaniem z innymi rodzajami lub frakcjami kruszywa.

4.3. Transport wypełniacza

Wypełniacz należy przewozić luzem w odpowiednich cysternach przystosowanych do transportu materiałów sypkich, umożliwiających rozładunek pneumatyczny. W czasie przeładunku oraz transportu wypełniacz należy chronić przed zawilgoceniem, zbrzyleniem i zanieczyszczeniem.

4.4. Transport asfaltu

Asfalt należy przewozić izolowanymi termicznie cysternami wyposażonymi w instalacje umożliwiające podłączenie cystern do urządzeń grzewczych lub wyposażonymi we własne urządzenia grzewcze, zgodnie zasadami podanymi w Aprobacie Technicznej.

4.5. Transport mieszanki mineralno-asfaltowej

Mieszanki mineralno-asfaltowe powinny być dowożone na budowę w zależności od postępu robót. Mieszanki podczas transportu i postoju przed wbudowaniem powinny być zabezpieczone przed ostygnięciem i dopływem powietrza (przykrycie, pojemniki termoizolacyjne lub ogrzewane itp.). Mieszanki mineralno-asfaltowe, powinny być przewożone pojazdami samowładowymi. Warunki i czas transportu mieszanek mineralno-asfaltowych, od produkcji do wbudowania, powinny zapewniać utrzymanie temperatury w wymaganym przedziale.

Podczas transportu mieszanki mineralno-asfaltowej muszą być zachowane dopuszczalne wartości temperatury. Należy również kierować się informacjami podanymi przez Producenta mieszanek.

Czas transportu mieszanki, liczony od załadunku do rozładunku, nie powinien przekraczać 2 godzin z zachowaniem min. temperatury wbudowania i zagęszczenia. W wyładowywanej do kosza układarki mieszance nie powinny znajdować się grubsze bryły skawalonej (nadmiernie wystudzonej) mieszanki.

Powierzchnie pojemników używanych do transportu mieszanki powinny być czyste, a do zwilżania tych powierzchni można używać tylko środki antyadhezyjne nie wpływające szkodliwie na mieszanki mineralno-asfaltowe.

5. Wykonanie robót

5.1. Ogólne warunki wykonywania Robót

Ogólne wymagania dotyczące wykonania robót podano w STWiORB DM 00.00.00 „Wymagania ogólne”.

Wykonawca przedstawi Inżynierowi do akceptacji Projekt Technologii i Organizacji Robót oraz Program Zapewnienia Jakości uwzględniający wszystkie warunki, w jakich będą wykonywane roboty.

5.2. Projektowanie mieszanki i opracowanie recepty

Przed przystąpieniem do robót, w terminie (40 dni przed) uzgodnionym z Inżynierem, Wykonawca dostarczy Inżynierowi do akceptacji projekt składu mieszanki mineralno-asfaltowej oraz wyniki badań laboratoryjnych poszczególnych składników.

Projektowanie mieszanki mineralno-asfaltowej polega na:

- doborze składników mieszanki mineralnej,
- doborze optymalnej ilości asfaltu,
- określeniu jej właściwości i porównaniu wyników z założeniami projektowymi.

Krzywa uziarnienia mieszanki mineralnej powinna mieścić się w polu dobrego uziarnienia wyznaczonego przez krzywe graniczne.

Za opracowanie recepty odpowiada Wykonawca. Przed przystąpieniem do robót, Wykonawca dostarczy Inżynierowi, w terminie z nim uzgodnionym, do zatwierdzenia zaprojektowany skład mieszanki betonu asfaltowego. Recepta powinna być opracowana z materiałów, zaakceptowanych przez Inżyniera do wbudowania, przy wykorzystaniu reprezentatywnych próbek tych materiałów.

Rzędne krzywych granicznych uziarnienia mieszanki mineralnej do warstwy ścieralnej z betonu asfaltowego oraz orientacyjne zawartości asfaltu podano w tablicy 4.

Tablica 4. Uziarnienie mieszanki mineralnej i zawartość lepiszcza do betonu asfaltowego do warstwy ścieralnej.

| Wymiar oczek sit # w mm, zawartość asfaltu | Rzędne krzywych granicznych uziarnienia mieszanki mineralnej KR 2 AC 11 | |
|---|---|------|
| Wymiar sita #, [mm] | | |
| | 10 | |
| 16 | 0 | - |
| 11,2 | 90 | 100 |
| 8 | 70 | 90 |
| 5,6 | - | - |
| 2 | 30 | 55 |
| 0,125 | 8 | 20 |
| 0,063 | 5, 0 | 12,0 |
| Zawartość lepiszcza | $B_{min5,6}$ | |

* minimalna zawartość lepiszcza (kategoria B_{min}) w mieszankach mineralno-asfaltowych została podana dla założonej gęstości mieszanki mineralnej $2,650 \text{ Mg/m}^3$. Jeśli stosowana mieszanka mineralna ma inną gęstość (ρ_a), to do wyznaczenia minimalnej zawartości lepiszcza podaną wartość B_{min} należy pomnożyć przez współczynnik α wg równania:

$$\alpha = 2,65 / \rho_a$$

B_{min} jest to najmniejsza dopuszczalna zawartość lepiszcza w mieszance mineralno-asfaltowej przy projektowaniu jej docelowego wg wymagań określonych w niniejszej STWiORB, będąca sumą lepiszcza zaabsorbowanego przez kruszywo i lepiszcza efektywnego, wiążącego kruszywo mineralne w mieszance.

Minimalna zawartość lepiszcza w zaprojektowanej mieszance (receptie) powinna być wyższa od podanego B_{min} o wielkość dopuszczalnej odchyłki 0,3 zawierającej błąd dozowania składników i błąd badania.

Minimalna zawartość lepiszcza asfaltowego odzyskanego w ekstrakcji –je st to lepiszcze rozpuszczalne (tworzące błonkę lepiszcza na ziarnach kruszywa) w projektowanej mieszance mineralno-asfaltowej (receptie) nie uwzględniająca lepiszcza zaabsorbowanego przez kruszywo

Właściwości betonu asfaltowego do warstwy ścieralnej powinny spełniać wymagania podane w tablicy 5.

Tablica 5a. Wymagane właściwości betonu asfaltowego do warstwy ścieralnej KR 2

| Właściwość | Warunki zagęszczania wg PN-EN 13108-20 | Metoda i warunki badania | Wymiar mieszanki |
|--|---|---|------------------------------|
| | | | AC 11 S |
| Zawartość wolnych przestrzeni | C.1.2, ubijanie, 2 x 50 uderzeń w temp. $140^\circ\text{C} \pm 5^\circ\text{C}$ | PN-EN 12697-8, p.4 | $v_{min1,0}$ $v_{max3,0}$ |
| Wolne przestrzenie wypełnione lepiszczem | C.1.2, ubijanie, 2 x 50 uderzeń | PN-EN 12697-8, p.5 | v_{min75} v_{max93} |
| Zawartość wolnych przestrzeni w mieszance mineralnej | C.1.2, ubijanie, 2 x 50 uderzeń | PN-EN 12697-8, p.5 | v_{min14} |
| Odporność na działanie wody | C.1.1, ubijanie, 2 x 35 uderzeń | PN-EN 12697-12, lecz przechowywanie w 40°C z jednym cyklem zamrażania, badanie w 25°C | ITSR ₉₀ |

W zagęszczeniu próbek laboratoryjnych mieszank mineralno -asfaltowych należy stosować następujące temperatury mieszanki w zależności od stosowanego asfaltu:

- 50/70 $140^\circ\text{C} \pm 5^\circ\text{C}$.

5.3. Wytwarzanie mieszanki mineralno-asfaltowej

Wytwarzanie mieszanki mineralno-asfaltowej powinno odbywać się w oparciu o receptę laboratoryjną, zatwierdzoną

przez Inżyniera. Mieszankę mineralno-asfaltową należy produkować w otaczarce, zapewniającej prawidłowe dozowanie składników, ich wysuszenie i wymieszanie oraz zachowanie temperatury składników i gotowej mieszanki mineralno-asfaltowej.

Temperatura lepiszcza asfaltowego w zbiorniku magazynowym (roboczym) nie powinna przekraczać wartości:

- dla asfaltu 50/70 180°C.

Kruszywo powinno być wysuszone i podgrzane tak, aby mieszanka mineralna uzyskała temperaturę właściwą do otoczenia lepiszczem asfaltowym. Temperatura mieszanki mineralnej nie powinna być wyższa o więcej niż 30°C od najwyższej temperatury mieszanki mineralno-asfaltowej podanej w tablicy nr 6.

Tablica 6. Najniższa i najwyższa temperatura mieszanki mineralno-bitumicznej

| Lepiszczce asfaltowe | Temperatura mieszanki [°C] |
|----------------------|----------------------------|
| 50/70 | od 140 do 180 |

5.4. Przygotowanie podłoża

Podłoże pod warstwę ścieralną powinno być oczyszczone i skropione zgodnie z zasadami podanymi w STWiORB D.04.03.01; powierzchnia powinna być skropiona emulsją asfaltową z odpowiednim wyprzedzeniem czasowym, niezbędnym na odparowanie wody.

W przypadku stosowania rozkładarki, wyposażonej w rampę skrapiającą, dopuszcza się wykonanie skropienia emulsją asfaltową bezpośrednio przed wbudowaniem mieszanki betonu asfaltowego.

Powierzchnie krawężników, wjazdów, wpustów i tym podobnych urządzeń, przylegające do układanej mieszanki mineralno-asfaltowej powinny być zabezpieczone materiałami termoplastycznymi (taśmy, pasty itp.) uzgodnionymi z Inżynierem.

5.5. Warunki przystąpienia do robót

Mieszankę mineralno-asfaltową należy wbudowywać w sprzyjających warunkach atmosferycznych.

Warstwa ścieralna z betonu asfaltowego może być wbudowana, gdy temperatura otoczenia jest minimum + 5°C.

Nie dopuszcza się układania mieszanki mineralno-asfaltowej na mokrym podłożu, podczas opadów atmosferycznych oraz silnego wiatru ($V > 16$ m/s).

Temperatura otoczenia może być niższa w wypadku stosowania ogrzewania podłoża i obramowania (np. promienniki podczerwieni, urządzenia mikrofalowe).

5.6. Zarób próbny i odcinek próbny

Ustalony skład wejściowy mieszanki mineralno asfaltowej powinien przed ostatecznym zastosowaniem zostać sprawdzony w warunkach budowy, poprzez wykonanie próby technologicznej i odcinka próbnego.

Próba technologiczna ma na celu sprawdzenie zgodności właściwości wyprodukowanej mieszanki mineralno-asfaltowej z receptą.

W tym celu należy zaprogramować otaczarkę zgodnie z receptą roboczą i w cyklu automatycznym produkować mieszankę. Do badań należy pobrać mieszankę wyprodukowaną po ustabilizowaniu się pracy otaczarki.

Nie dopuszcza się oceniania dokładności pracy otaczarki oraz prawidłowości składu mieszanki mineralnej na podstawie tzw. suchego zarobu, z uwagi na możliwą segregację kruszywa.

Mieszankę wyprodukowaną po ustabilizowaniu się pracy otaczarki należy gromadzić w silosie lub załadować na samochód. Próbkę do badań należy pobierać ze skrzyni samochodu zgodnie z metodą określoną w PN-EN 12697-27. Na podstawie uzyskanych wyników Inżynier podejmuje decyzję o wykonaniu odcinka próbnego.

Odcinek próbny o długości 50 m powinien być wykonany przez wykonawcę w warunkach zbliżonych do warunków budowy w celu sprawdzenia sprzętu i uzyskiwanych parametrów technicznych robót.

Wykonawca może przystąpić do realizacji robót po zaakceptowaniu przez Inżyniera wyników z odcinka próbnego i ustalonej technologii zagęszczania.

Odchyłki zawartości składników mieszanki mineralno-asfaltowej względem zaprojektowanego składu muszą spełniać wymagania zawarte w STWiORB.

Konieczne jest wykonanie odcinka próbnego, co najmniej na 3 dni przed rozpoczęciem robót, w celu:

σ) stwierdzenia czy użyty sprzęt jest właściwy,

τ) określenia grubości warstwy mieszanki mineralno-asfaltowej przed zagęszczeniem, koniecznej do uzyskania wymaganej w dokumentacji projektowej grubości warstwy,

υ) określenia potrzebnej ilości przejść walców dla uzyskania prawidłowego zagęszczenia warstwy.

Do takiej próby Wykonawca użyje takich materiałów oraz sprzętu, jakie będą stosowane do wykonania warstwy nawierzchni.

Odcinek próbny powinien być zlokalizowany w miejscu uzgodnionym z Inżynierem.

Wykonawca może przystąpić do wykonywania warstwy nawierzchni po zaakceptowaniu odcinka próbnego przez Inżyniera.

5.7. Wbudowywanie i zagęszczanie warstwy ścieralnej z betonu asfaltowego

Mieszanka mineralno-asfaltowa powinna być wbudowywana rozkładarką wyposażoną w układ automatycznego sterowania grubością warstwy i utrzymywania niwelety zgodnie z Dokumentacją Projektową. W miejscach niedostępnych dla sprzętu dopuszcza się wbudowywanie ręczne.

Rozkładarka powinna poruszać się ze stałą prędkością i bez zbędnych zatrzymań (np. w oczekiwaniu na kolejny samochód z gorącą mieszanką).

Grubość wykonywanej warstwy powinna być sprawdzana, co 25 m, w co najmniej trzech miejscach (w osi i przy brzegach warstwy).

Warstwy wałowane powinny być równomiernie zagęszczone ciężkimi walcami drogowymi. Należy stosować walce drogowe stalowe gładkie z możliwością wibracji, oscylacji lub walce ogumione.

Temperatura wbudowywanej mieszanki nie powinna być niższa od temperatury minimalnej podanej w pkt. 5.3.

Złącza w podbudowie powinny być jednorodne i szczelne.

Złącza podłużnego nie należy umiejscawiać w śladach kół. Należy unikać umiejscawiania złączy w obszarze poziomego oznakowania jezdni.

Złącza podłużne między pasami kolejnych warstw technologicznych należy przesuwac względem siebie, o co najmniej 15 cm w kierunku poprzecznym do osi jezdni.

Złącza poprzeczne między działkami roboczymi układanych pasów kolejnych warstw technologicznych należy przesunąć względem siebie, o co najmniej 2 m w kierunku podłużnym do osi jezdni.

Wcześniej wykonany pas warstwy technologicznej powinien mieć wyprofilowaną krawędź, równomiernie zagęszczoną, bez pęknięć. Krawędź ta nie może być pionowa, lecz powinna być skośna. Przygotowanie krawędzi polega na odcięciu wąskiego pasa wzdłuż krawędzi cieplej warstwy.

W wypadku warstw nawierzchni z mieszanki wałowanej bez urządzeń ograniczających ją (np. krawężników) krawędziom należy nadać spadki o nachyleniu nie większym niż 2:1, a za pomocą odpowiednich środków technicznych (np. zamontowanych na walcu drogowym elementów wykańczających) wykonać krawędzie w linii prostej i docisnąć równomiernie na całej długości.

Po wykonaniu nawierzchni asfaltowej o jednostronnym nachyleniu jezdni należy uszczelnić krawędź położoną wyżej, a w strefie zmiany przechyłki – obie krawędzie. W tym celu boczną powierzchnię krawędzi należy pokryć gorącym lepiszczem w ilości 4,0 kg/m². Lepiszcz powinno być naniesione odpowiednio szybko tak, aby krawędzie nie uległy zabrudzeniu. Niżej położona krawędź (z wyjątkiem strefy zmiany przechyłki) powinna zostać nieuszczelniona.

Krawędź kolejnych warstw może być uszczelniona jednocześnie, jeżeli kolejne warstwy układane są bezpośrednio jedna po drugiej oraz jeżeli zabezpieczy się krawędzie przed zanieczyszczeniem.

Jeżeli kolejno układane warstwy są uszczelniane odrębnie, to przylegającą powierzchnię odsadzki danej warstwy należy również uszczelnić na szerokości co najmniej 10 cm.

Właściwości warstwy z mieszanki mineralno-asfaltowej powinny spełniać wymagania tabeli 7.

Tabela 7. Właściwości warstwy z mieszanki mineralno-bitumicznej

| Typ i wymiar mieszanki, przeznaczenie | Wskaźnik zagęszczenia [%] | Zawartość wolnych przestrzeni w warstwie [% (v/v)] |
|---------------------------------------|---------------------------|--|
| AC 11 S | ≥ 98 | 1,0 – 4,0 |

6. Kontrola jakości robót

6.1. Ogólne zasady kontroli jakości robót

Ogólne zasady kontroli jakości robót podano w STWiORB DM 00.00.00 "Wymagania ogólne".

6.2. Badania przed przystąpieniem do robót

Przed przystąpieniem do robót Wykonawca powinien:

- uzyskać wymagane dokumenty, dopuszczające wyroby budowlane do odbioru i powszechnego stosowania (np. stwierdzenie o oznakowaniu materiału znakiem CE lub znakiem budowlanym B, certyfikat zgodności, deklarację zgodności, aprobatę techniczną, ew. badania materiałów wykonane przez dostawców i tp.),
- ew. wykonać własne badania właściwości materiałów przeznaczonych do wykonania robót, określone przez Inżyniera,
- sprawdzić cechy zewnętrzne gotowych materiałów z tworzyw.
- wykonać projekt recepty oraz przedstawić wyniki badań z zarobów próbnymi wykonanych na podstawie opracowanej recepty.

Wszystkie dokumenty oraz wyniki badań Wykonawca przedstawia Inżynierowi do akceptacji.

6.3. Badania w czasie robót

Badania Wykonawcy są wykonywane w celu sprawdzenia czy jakość materiałów budowlanych (mieszank mineralno-asfaltowych i ich składników, lepiszczy i materiałów do uszczelnień itp.) oraz gotowej warstwy (wbudowana mieszanka, połączenia itp.) spełniają wymagania określone w STWiORB.

Wykonawca powinien wykonać te badania w czasie realizacji robót z należytą starannością i w wymaganym zakresie. Wyniki należy zapisywać w protokołach. W razie stwierdzenia uchybień w stosunku do wymagań ich przyczyny należy niezwłocznie usunąć.

Wyniki badań należy przekazywać Inżynierowi.

W razie zastrzeżeń Inżynier może przeprowadzić badania kontrolne wg. WT-2 pkt.

8.9.3. Zakres badań Wykonawcy związany z wykonywaniem nawierzchni:

- pomiar temperatury powietrza,
- pomiar temperatury mieszanki mineralno-asfaltowej podczas wykonywania nawierzchni,
- ocena wizualna mieszanki mineralno-asfaltowej,
- ocena wizualna posypki,
- wykaz ilości materiałów lub grubości wykonanych warstw,
- pomiar spadku poprzecznego poszczególnych warstw asfaltowych,
- pomiar równości warstwy asfaltowej,
- ocena wizualna jednorodności powierzchni warstwy,
- ocena wizualna jakości wykonania połączeń technologicznych.

6.3.1. Częstotliwość oraz zakres badań i pomiarów

Częstotliwość oraz zakres badań i pomiarów w czasie wytwarzania mieszanki mineralno-asfaltowej podano w tablicy 8.

Tablica 8. Częstotliwość oraz zakres badań i pomiarów podczas wytwarzania mieszanki mineralno-asfaltowej

| Lp. | Wyszczególnienie badań | Częstotliwość badań |
|--|--|---|
| BADANIA MATERIAŁÓW | | |
| 1. | Skład i uziarnienie mieszanki mineralno-asfaltowej | Jedno badanie na 100 ton dostarczonej frakcji |
| 2. | Właściwości wypełniacza | Jedno badanie na 50 ton dostarczonego wypełniacza |
| 3. | Właściwości asfaltu | Jedno badanie dla każdej cysterny |
| 4. | Właściwości kruszywa | Przy każdej zmianie |
| BADANIA MIESZANKI MINERALNO-ASFALTOWEJ | | |
| 5. | Temperatura składników | Dozór ciągły |
| 6. | Temperatura mieszanki | Każdy samochód przy załadunku i w czasie wbudowywania |
| 7. | Zawartość asfaltu i uziarnienie mieszanki | 1 próbka przy produkcji do 500 Mg, 2 próbki przy produkcji ponad 500 Mg |
| 8. | Zawartość wolnych przestrzeni | Jeden raz dziennie |
| BADANIA PO ZAGĘSZCZENIU WARSTWY ŚCIERALNEJ WYKONANEJ Z BETONU ASFALTOWEGO | | |
| - | Grubość i wskaźnik zagęszczenia warstwy, wolna przestrzeń w warstwie | 2 próbki z każdego pasa ruchu o powierzchni do 500 m ² , za wyjątkiem obiektów mostowych |

6.3.2. Badanie właściwości kruszywa

Z częstotliwością podaną w tablicy 8 należy kontrolować każdy rodzaj dostarczanego kruszywa drobnego i każdą frakcję grysów. Wyniki powinny być zgodne z wymaganiami podanymi w pkt. 2.2.

6.3.3. Badanie właściwości wypełniacza

Z częstotliwością podaną w tablicy 8 należy kontrolować dostarczany wypełniacz. Wyniki powinny być zgodne z wymaganiami podanymi w punkcie 2.4.

6.3.4. Badanie właściwości asfaltu

Z częstotliwością podaną w tablicy 8 należy kontrolować dostarczany asfalt. Wyniki powinny być zgodne z wymaganiami podanymi w punkcie 2.3.

6.3.5. Pomiar temperatury składników mieszanki

Z częstotliwością podaną w tablicy 8 należy kontrolować temperaturę składników mieszanki. Pomiar polega na odczytaniu wskazań odpowiednich termometrów zamontowanych w otaczarce. Wyniki powinny być zgodne z wymaganiami podanymi w punkcie 5.3.

6.3.6. Pomiar temperatury mieszanki

Temperaturę mieszanki betonu asfaltowego należy mierzyć i rejestrować przy załadunku i w czasie wbudowywania w nawierzchnię. Zaleca się stosowanie termometrów cyfrowych z sondą wgłębną. Wyniki powinny być zgodne z wymaganiami podanymi w punkcie 5.3.

6.3.7. Temperatura mięknięcia lepiszcza odzyskanego

Temperatura mięknięcia lepiszcza wyekstrahowanego z mieszanki mineralno-asfaltowej nie powinna przekroczyć wartości dopuszczalnych:

- dla asfaltu 50/70 63°C.

6.3.8. Zawartość asfaltu

Z częstotliwością podaną w tablicy 8 należy kontrolować zawartość asfaltu.

Zawartość rozpuszczalnego lepiszcza z każdej próbki pobranej z mieszanki mineralno-asfaltowej nie może odbiegać od wartości projektowanej, z uwzględnieniem podanych dopuszczalnych odchyłek w zależności od liczby badań.

Tablica 9. Dopuszczalne odchyłki pojedynczego wyniku badania i średniej arytmetycznej wyników badań zawartości lepiszcza rozpuszczalnego [% (m/m)]

| Rodzaj mieszanki | Liczba wyników badań | | | | | |
|---------------------------|----------------------|--------|-----------|-------------------------|--------------------------|--------|
| | 1 | 2 | od 3 do 4 | od 5 do 8 ^{a)} | od 9 do 19 ^{a)} | ≥20 |
| Mieszanki drobnoziarniste | ± 0,5 | ± 0,45 | ± 0,40 | ± 0,40 | ± 0,35 | ± 0,30 |

^{a)} dodatkowo dopuszcza się maksymalnie jeden wynik, spośród wyników badań wziętych z obliczenia średniej arytmetycznej, którego odchyłka jest większa od dopuszczalnej odchyłki średniej arytmetycznej, lecz nie przekracza dopuszczalnej odchyłki jak do pojedynczego wyniku badania

6.3.9. Uziarnienie mieszanki mineralnej

Uziarnienie każdej próbki pobranej z luźnej mieszanki mineralno-asfaltowej nie może odbiegać od wartości projektowanej, z uwzględnieniem dopuszczalnych odchyłek.

Pojedynczy wynik i średnia z wielu oznaczeń uziarnienia każdej z luźnej mieszanki mineralno-asfaltowej nie może odbiegać od wartości projektowanej o więcej niż wartość dopuszczalnych odchyłek.

W wypadku wymagań dotyczących uziarnienia, wyrażonych jako którekolwiek z:

- zawartość kruszywa o wymiarze < 0,063mm,
- zawartość kruszywa o wymiarze < 0,125mm,
- zawartość kruszywa drobnego o wymiarze od 0,063 mm do 2 mm,
- zawartość kruszywa grubego o wymiarze > 2 mm,
- zawartość kruszywa grubego o największym wymiarze wraz z nadziarnem

to żadna próbka nie może wykazywać uziarnienia odbiegającego o więcej niż wartość dopuszczalnych odchyłek podanych w tablicach 10– 14.

Tablica 10. Dopuszczalne odchyłki dotyczące pojedynczego wyniku badania i średniej arytmetycznej wyników badań zawartości kruszywa o wymiarze < 0,063 mm [% (m/m)]

| Rodzaj mieszanki | Liczba wyników badań |
|------------------|----------------------|
|------------------|----------------------|

| mineralno - asfaltowej | Liczba wyników badań | | | | | |
|---------------------------|----------------------|-------|-----------|-----------|------------|-------|
| | 1 | 2 | od 3 do 4 | od 5 do 8 | od 9 do 19 | ≥20 |
| AC S | ± 3,0 | ± 2,7 | ± 2,4 | ± 2,1 | ± 1,8 | ± 1,5 |

Tablica 11. Dopuszczalne odchyłki dotyczące pojedynczego wyniku badania i średniej arytmetycznej wyników badań zawartości kruszywa o wymiarze < 0,125 mm [% (m/m)]

| Rodzaj mieszanki mineralno - asfaltowej | Liczba wyników badań | | | | | |
|---|----------------------|-------|-----------|-----------|------------|-------|
| | 1 | 2 | od 3 do 4 | od 5 do 8 | od 9 do 19 | ≥20 |
| AC S | ± 3,0 | ± 2,7 | ± 2,4 | ± 2,1 | ± 1,8 | ± 1,5 |

Tablica 12. Dopuszczalne odchyłki dotyczące pojedynczego wyniku badania i średniej arytmetycznej wyników badań zawartości kruszywa drobnego o wymiarze od 0,063 mm do 2 mm [% (m/m)]

| Rodzaj mieszanki mineralno - asfaltowej | Liczba wyników badań | | | | | |
|---|----------------------|-------|-----------|-----------|------------|-------|
| | 1 | 2 | od 3 do 4 | od 5 do 8 | od 9 do 19 | ≥20 |
| AC S | ± 8,0 | ± 6,1 | ± 5,0 | ± 4,1 | ± 3,3 | ± 3,0 |

Tablica 13. Dopuszczalne odchyłki dotyczące pojedynczego wyniku badania i średniej arytmetycznej wyników badań zawartości kruszywa grubego o wymiarze > 2 mm [% (m/m)]

| Rodzaj mieszanki mineralno - asfaltowej | Liczba wyników badań | | | | | |
|---|----------------------|-------|-----------|-----------|------------|-------|
| | 1 | 2 | od 3 do 4 | od 5 do 8 | od 9 do 19 | ≥20 |
| AC S | ± 8,0 | ± 6,1 | ± 5,0 | ± 4,1 | ± 3,3 | ± 3,0 |

Tablica 14. Dopuszczalne odchyłki dotyczące pojedynczego wyniku badania i średniej arytmetycznej wyników badań zawartości kruszywa grubego o największym wymiarze wraz z nadziarnem [% (m/m)]

| Rodzaj mieszanki | Liczba wyników badań | | | | | |
|------------------|----------------------|-------|-----------|-----------|------------|-------|
| | 1 | 2 | od 3 do 4 | od 5 do 8 | od 9 do 19 | ≥ 20 |
| AC S | ± 5,0 | ± 4,0 | ± 3,4 | ± 2,9 | ± 2,5 | ± 2,3 |

6.3.10. Zawartość wolnych przestrzeni

Zawartość wolnych przestrzeni w próbce Marshalla pobranej z mieszanki mineralno-asfaltowej nie powinna wykroczyć poza dopuszczalne wartości o więcej niż:

- AC S 0,5 % (v/v).

Z częstotliwością podaną w tablicy 8 należy określać wolną przestrzeń w próbkach Marshalla.

6.3.11. Pomiar grubości warstwy

Grubość wykonanej warstwy należy określać z częstotliwością podaną w tablicy 8. Dopuszczalna tolerancja ±10%. Nie dopuszcza się badania pakietu wbudowywanych warstw.

6.3.12. Wskaźnik zagęszczenia warstwy

Zagęszczenie wykonanej warstwy, wyrażone wskaźnikiem zagęszczenia oraz zawartością wolnych przestrzeni, nie może przekroczyć wartości dopuszczalnych podanych w tablicy 7.

Dotyczy to każdego pojedynczego oznaczenia danej właściwości. Określenie gęstości objętościowej należy wykonać według PN-EN 12697-6.

6.3.13. Sprawdzenie wyglądu mieszanki mineralno-asfaltowej

Sprawdzenie wyglądu mieszanki mineralno-asfaltowej polega na ocenie wizualnej jej wyglądu w czasie produkcji, załadunku, rozładunku i wbudowywania.

6.4. Badania dotyczące cech geometrycznych i właściwości warstwy ścieralnej z betonu asfaltowego

6.4.1. Częstotliwość oraz zakres badań i pomiarów

Częstotliwość oraz zakres badań i pomiarów wykonanych warstw nawierzchni z betonu asfaltowego podaje tablica 9.

Tablica 15. Częstotliwość oraz zakres badań i pomiarów wykonanej warstwy z betonu asfaltowego

| Lp. | Wyszczególnienie badań | Częstotliwość badań i pomiarów |
|-----|------------------------------|--|
| 1 | Szerokość warstwy | co 50 m |
| 2 | Równość podłużna | co 10 m |
| 3 | Równość poprzeczna | nie rzadziej niż co 5 m na każdej jezdni |
| 4 | Spadki poprzeczne | co 20 m ^{*)} na każdej jezdni |
| 5 | Rzędne wysokościowe | na każdej jezdni na osi i krawężniach jezdni: co 10 m na prostych i co |
| 6 | Ukształtowanie osi w planie | 10 m na łukach |
| 7 | Złącza podłużne i poprzeczne | każde złącze |
| 8 | Wygląd zewnętrzny | cała powierzchnia wykonanego odcinka |

^{*)} Dodatkowe pomiary spadków poprzecznych i ukształtowania osi w planie należy wykonać w głównych punktach łuków poziomych

6.4.2. Szerokość warstwy

Szerokość warstwy ścieralnej z betonu asfaltowego powinna być zgodna z Dokumentacją Projektową, z tolerancją +5 cm -0 cm. Szerokość warstwy asfaltowej niżej położonej, nieograniczonej krawężnikiem lub opornikiem w nowej konstrukcji nawierzchni, powinna być szersza z każdej strony, co najmniej o grubość warstwy na niej położonej, nie mniej jednak niż 5 cm.

6.4.3. Równość podłużna warstwy

Pomiary równości podłużnej należy wykonać w środku każdego ocenianego pasa

Do oceny równości podłużnej warstwy ścieralnej nawierzchni drogi klasy Z należy zastosować metodę pomiaru umożliwiającą obliczanie wskaźnika równości IRI. Wartość IRI oblicza się dla odcinków o długości 50 m.

Wymagana równość podłużna jest określona przez wartości wskaźnika, których nie można przekroczyć na 50%, 80% i 100% długości badanego odcinka nawierzchni. Wartości wskaźnika, wyrażone w mm/m określa tabela Nr 16

Tabela Nr 16

| Element nawierzchni | 50% | 80% | 100% |
|---|-------|-------|-------|
| Pasy ruchu zasadnicze, włączania i wyłączania | ≤ 2,8 | ≤ 3,9 | ≤ 4,9 |

W przypadku gdy konieczne jest stosowanie łąty i klina, pomiar wykonuje się nie rzadziej niż co 10 m. Wymagana równość podłużna jest określona przez wartości odchylenia równości, które nie mogą być przekroczone w liczbie pomiarów stanowiących 95% oraz 100% liczby wszystkich pomiarów na danym odcinku. Przez odchylenie równości rozumie się największą odległość między łątą a mierzoną powierzchnią. Wartość odchylenia, wyrażone w mm określa tabela 17.

Tabela Nr 17

| | | |
|---|-----|-----|
| Pasy ruchu zasadnicze, włączania i wyłączania | ≤ 6 | ≤ 7 |
|---|-----|-----|

Do oceny równości podłużnej warstwy ścieralnej nawierzchni dróg klasy L i zjazdów należy stosować metodę z wykorzystaniem łąty 4-metrowej i klina lub metody równoważnej użyciu łąty i klina, mierząc wysokość prześwitu w połowie długości łąty. Pomiar wykonuje się nie rzadziej niż co 10 m. Wymagana równość podłużna jest określona przez wartość odchylenia równości (prześwitu), które nie mogą być przekroczyć 6 mm. Przez odchylenie równości rozumie się największą odległość między łątą a mierzoną powierzchnią.

Do oceny równości podłużnej warstwy ścieralnej przed upływem okresu gwarancyjnego dla dróg klasy Z, L i zjazdów należy stosować metodę z wykorzystaniem łąty 4-metrowej i klina lub metody równoważnej użyciu łąty i klina, mierząc wysokość prześwitu w połowie długości łąty. Pomiar wykonuje się nie rzadziej niż co 10 m. Wymagana równość podłużna jest określona przez wartość odchylenia równości (prześwitu), które nie mogą być przekroczyć 8 mm. Przez odchylenie równości rozumie się największą odległość między łątą a mierzoną powierzchnią.

6.4.4. Równość poprzeczna warstwy

Do oceny równości poprzecznej należy stosować metodę z wykorzystaniem łąty 4-metrowej i klina lub metody równoważnej użyciu łąty i klina. Pomiar należy wykonywać w kierunku prostopadłym do osi jezdni, na każdym ocenianym pasie ruchu, nie rzadziej, niż co 5 m.

Wymagana równość poprzeczna jest określona przez wartości odchyłeń równości, które nie mogą być przekroczone w liczbie pomiarów stanowiących 90% i 100% albo 95% i 100% liczby wszystkich pomiarów na badanym odcinku. Odchylenie równości oznacza największą odległość między łątą a mierzoną powierzchnią w danym profilu. Wartości odchyłeń, wyrażone w mm, określa tabela 19.

Tabela 19.

| | Element nawierzchni | 90% | 95% | 100% |
|--|---|-----|-----|------|
| | Pasy ruchu zasadnicze, włączania i wyłączania | ≤ 6 | - | ≤ 9 |

Nierówności poprzeczne warstwy ścieralnej nie powinny być większe od: 9 mm

Do oceny równości poprzecznej warstwy ścieralnej nawierzchni dróg przed upływem okresu gwarancyjnego, należy stosować metodę z wykorzystaniem łąty 4-metrowej i klina lub metody równoważnej użyciu łąty i klina. Pomiar należy wykonywać w kierunku prostopadłym do osi jezdni, na każdym ocenianym pasie ruchu, nie rzadziej niż co 10 m. Wartość odchylenia nie powinna być większa niż 9 mm (dla dróg klasy Z, L, zjazdy).

6.4.5. Spadki poprzeczne warstwy

Spadki poprzeczne warstwy z betonu asfaltowego na odcinkach prostych i na łukach powinny być zgodne z Dokumentacją Projektową, z tolerancją $\pm 0,5\%$.

6.4.6. Rzędne wysokościowe

Rzędne wysokościowe warstwy powinny być zgodne z dokumentacją projektową, z tolerancją +1 cm, -0 cm, przy czym co najmniej 95% wykonanych pomiarów nie może przekraczać przedziału dopuszczalnych odchyłeń.

6.4.7. Ukształtowanie osi w planie

Oś warstwy w planie powinna być usytuowana zgodnie z dokumentacją projektową, z tolerancją 5 cm.

6.4.8. Złącza poprzeczne

Złącza w nawierzchni powinny być wykonane w linii prostej prostopadle do osi. Złącza powinny być całkowicie związane, a przylegające warstwy powinny być w jednym poziomie.

Złącza poprzeczne i podłużne uszczelniać taśmą termoplastyczną.

6.4.9. Wygląd warstwy

Wygląd warstwy z betonu asfaltowego powinien mieć jednolitą teksturę, bez miejsc przeasfaltowanych, porowatych, łuszczących się i spękanych.

6.5. Zasady postępowania z wadliwie wykonanymi robotami

W przypadku wystąpienia nieprawidłowości wykonania robót, Wykonawca ma obowiązek usunąć wady na własny koszt. Sposób, zakres i termin wykonania robót poprawkowych należy uzgodnić z Inżynierem.

7. Obmiar robót

7.1. Wymagania ogólne dotyczące obmiaru robót

Ogólne wymagania dotyczące obmiaru Robót podano w STWiORB DM 00.00.00 „Wymagania ogólne”.

7.2. Jednostka obmiarowa

Jednostką obmiarową jest metr kwadratowy (m^2) wykonanej warstwy ścieralnej z betonu asfaltowego. Obmiar nie powinien obejmować dodatkowych powierzchni nie wykazanych w Dokumentacji Projektowej z wyjątkiem powierzchni zaakceptowanych przez Inżyniera na piśmie.

Nadmierna grubość lub nadmierna powierzchnia warstwy w stosunku do Dokumentacji Projektowej wykonana bez pisemnego upoważnienia Inżyniera nie może stanowić podstawy do rozszczeń o dodatkową zapłatę.

8. Odbiór robót

8.1. Ogólne zasady odbioru robót

Roboty podlegają odbiorowi według zasad określonych w STWiORB DM 00.00.00 „Wymagania ogólne”.

8.2. Sposób odbioru robót

Roboty podlegają odbiorowi według zasad określonych w STWiORB DM 00.00.00 „Wymagania ogólne”.

Dokonujący odbioru robót ocenia ich jakość na podstawie przedłożonych dokumentów, wyników badań i pomiarów oraz wnikliwej ocenie wizualnej wykonanych robót.

Jeżeli według oceny odbierającego, wykonane roboty pod względem przygotowania dokumentacyjnego lub zakresu robót nie są gotowe do odbioru, odbierający w porozumieniu z wykonawcą wyznacza ponowny termin odbioru.

Podstawowym dokumentem dokonania odbioru jest protokół.

Wszystkie uzgodnione roboty poprawkowe i uzupełniające powinny być spisane i potwierdzone przez obie strony. Wszystkie zmiany dotyczące rodzaju, ilości i technologii mogą zostać uznane tylko po uprzedniej pisemnej zgodzie odbierającego.

8.2. Dokumenty od odbioru robót

Do odbioru częściowego lub końcowego robót należy przedłożyć odbierającemu dokumenty zgodne z STWiORB DM 00.00.00 „Wymagania ogólne”.

8.3. Sposób odbioru robót

Odbioru robót należy dokonać na podstawie sprawdzeń wyników, obserwacji przebiegu robót oraz komisyjnej oceny jakości.

W przypadku niezgodności, choć jednego elementu robót z wymaganiami, Roboty uznaje się za niezgodne z Dokumentacją Projektową i Wykonawca zobowiązany jest do ich poprawy na własny koszt.

9. Podstawa płatności

9.1. Ogólne ustalenia dotyczące podstawy płatności

Ogólne ustalenia dotyczące podstawy płatności podano w STWiORB DM 00.00.00 „Wymagania ogólne”.

9.2. Cena jednostki obmiarowej

Płaci się za jeden metr kwadratowy (m^2) wykonanej i odebranej warstwy ścieralnej z betonu asfaltowego po dokonaniu odbioru wg punktu 8.

Cena jednostkowa jest ceną uśrednioną dla podanego sposobu wykonania i obejmuje:

- opracowanie Projektu Technologii i Organizacji Robót oraz Programu Zapewnienia Jakości,
- prace pomiarowe i przygotowawcze,
- zakup i dostarczenie materiałów przeznaczonych do produkcji mieszanki,
- zakup, dostarczenie i zastosowanie materiałów pomocniczych koniecznych do prawidłowego wykonania robót lub wynikających z przyjętej technologii robót,
- opracowanie recepty laboratoryjnej wraz z badaniami,
- wykonanie zarobu próbnego i odcinka próbnego,
- wytworzenie mieszanki,
- transport mieszanki do miejsca wbudowania,
- mechaniczne rozłożenie mieszanki,
- zagęszczenie i obcięcie krawędzi,
- uszczelnienie złączy poprzecznych i podłużnych,
- obcięcie krawędzi i posmarowanie lepiszczem,
- pokrycie taśmą asfaltową krawędzi urządzeń obcych i krawężników,
- uzyskanie wskazań odpowiedniego organu dla trasy i miejsca zdeponowania odpadów zgodnie z Ustawą zawartą w Dz.U. nr 62 z 20.06.2001r,
- wykonanie wszystkich niezbędnych pomiarów, badań i sprawdzeń,
- oznakowanie miejsca Robót i jego utrzymanie

10.1. Normy

| | |
|-------------|--|
| PN-EN 932-3 | Badania podstawowych właściwości kruszyw – Procedura i terminologia uproszczonego opisu petrograficznego |
| PN-EN 933-1 | Badania geometrycznych właściwości kruszyw – Oznaczanie składu ziarnowego – Metoda przesiewania |
| PN-EN 933-3 | Badania geometrycznych właściwości kruszyw – Oznaczanie kształtu ziaren za pomocą wskaźnika płaskości |
| PN-EN 933-4 | Badania geometrycznych właściwości kruszyw – Część 4: Oznaczanie kształtu ziaren – Wskaźnik kształtu |
| PN-EN 933-5 | Badania geometrycznych właściwości kruszyw – Oznaczanie procentowej zawartości ziaren o |

| | |
|------------------------------|---|
| PN-EN 933-6 | powierzchniach powstałych w wyniku przekruszenia lub łamania kruszyw grubych Badania geometrycznych właściwości kruszyw – Cz ęść 6: Ocena właściwości powierzchni – Wskaźnik przepływu kruszywa |
| PN-EN 933-9 | Badania geometrycznych właściwości kruszyw – Ocena zawartości drobnych cząstek – Badania błękitem metylenowym |
| PN-EN 933-10 | Badania geometrycznych właściwości kruszyw – Cz ęść 10: Ocena zawartości drobnych cząstek – Uziarnienie wypełniaczy (przesiewanie w strumieniu u powietrza) |
| PN-EN 1097-2 | Badania mechanicznych i fizycznych właściwości kruszyw – Metody oznaczania odporności na rozdrabnianie |
| PN-EN 1097-4 | Badania mechanicznych i fizycznych właściwości kruszyw – Cz ęść 4: Oznaczanie pustych przestrzeni suchego, zagęszczonego wypełniacza |
| PN-EN 1097-5 | Badania mechanicznych i fizycznych właściwości kruszyw – Cz ęść 5: Oznaczanie zawartości wody przez suszenie w suszarce z wentylacją |
| PN-EN 1097-6 | Badania mechanicznych i fizycznych właściwości kruszyw – Cz ęść 6: Oznaczanie gęstości ziaren i nasiąkliwości |
| PN-EN 1097-7 | Badania mechanicznych i fizycznych właściwości kruszyw – Cz ęść 7: Oznaczanie gęstości wypełniacza – Metoda piknometryczna |
| PN-EN 1097-8 | Badania mechanicznych i fizycznych właściwości kruszyw – Cz ęść 8: Oznaczanie polerowalności kamienia |
| PN-EN 1367-1 | Badania właściwości cieplnych i odporności kruszyw na działanie czynników atmosferycznych – Cz ęść 1: Oznaczanie mrozodporności |
| PN-EN 1367-3 | Badania właściwości cieplnych i odporności kruszyw na działanie czynników atmosferycznych – Cz ęść 3: Badanie bazaltowej zgorzeli słonecznej metodą gotowania |
| PN-EN 1426 | Asfalty i produkty asfaltowe – Oznaczanie penetracji igłą |
| PN-EN 1427 | Asfalty i produkty asfaltowe – Oznaczanie temperatury mięknięcia – Metoda Pierścienia i Kula |
| PN-EN 1744-1 | Badania chemicznych właściwości kruszyw – Analiza chemiczna |
| PN-EN 1744-4 | Badania chemicznych właściwości kruszyw – Cz ęść 4: Oznaczanie podatności wypełniaczy do mieszanek mineralno-asfaltowych na działanie wody |
| PN-EN 12591 | Asfalty i produkty asfaltowe – Wymagania dla asfaltów drogowych |
| PN-EN 12592 | Asfalty i produkty asfaltowe – Oznaczanie rozpuszczalności |
| PN-EN 12593 | Asfalty i produkty asfaltowe – Oznaczanie temperatury łamliwości Fraassa |
| PN-EN 12606-1 | Asfalty i produkty asfaltowe – Oznaczanie zawartości parafiny – Cz ęść 1: Metoda destylacyjna |
| PN-EN 12607-1i PN-EN 12607-3 | Asfalty i produkty asfaltowe – Oznaczanie odporności na twardnienie pod wpływem ciepła i powietrza – Cz ęść 1: Metoda RTFOT |
| Jw. Część 3: Metoda RFT | |
| PN-EN 12697-6 | Mieszanki mineralno-asfaltowe – Metody badań mieszanek mineralno-asfaltowych na gorąco – Cz ęść 6: Oznaczanie gęstości objętościowej metodą hydrostatyczną |
| PN-EN 12697-11 | Mieszanki mineralno-asfaltowe – Metody badań mieszanek mineralno-asfaltowych na gorąco – Cz ęść 11: Określenie powiązania pomiędzy kruszywem i asfaltem |
| PN-EN 12697-12 | Mieszanki mineralno-asfaltowe – Metody badań mieszanek mineralno-asfaltowych na gorąco – Cz ęść 12: Określanie wrażliwości na wodę |
| PN-EN 12697-13 | Mieszanki mineralno-asfaltowe – Metody badań mieszanek mineralno-asfaltowych na gorąco – Cz ęść 13: Pomiar temperatury |
| PN-EN 12697-22 | Mieszanki mineralno-asfaltowe – Metody badań mieszanek mineralno-asfaltowych na gorąco – Cz ęść 22: Koleinowanie |
| PN-EN 12697-27 | Mieszanki mineralno-asfaltowe – Metody badań mieszanek mineralno-asfaltowych na gorąco – Cz ęść 27: Pobieranie próbek |
| PN-EN 12697-36 | Mieszanki mineralno-asfaltowe – Metody badań mieszanek mineralno-asfaltowych na gorąco – Cz ęść 36: Oznaczanie grubości nawierzchni asfaltowych |
| PN-EN 13043 | Kruszywa do mieszanek bitumicznych i powierzchniowych utwaleń stosowanych na drogach, lotniskach i innych powierzchniach przeznaczonych do ruchu |
| PN-EN 13075-1 | Asfalty i lepiszcza asfaltowe – Badanie rozpadu – Cz ęść 1: Oznaczanie indeksu rozpadu kationowych emulsji asfaltowych, metoda z wypełniaczem mineralnym |
| PN-EN 13108-20 | Mieszanki mineralno-asfaltowe – Wymagania – Cz ęść 20: Badanie typu |
| PN-EN 13179-1 | Badania kruszyw wypełniających stosowanych do mieszanek bitumicznych – Cz ęść 1: Badanie metodą Pierścienia i Kuli |
| PN-EN 13179-2 | Badania kruszyw wypełniających stosowanych do mieszanek bitumicznych – Cz ęść 2: Liczba bitumiczna |
| PN-EN 13398 | Asfalty i lepiszcza asfaltowe – Oznaczanie nawrotu sprężystego asfaltów modyfikowanych |
| PN-EN 13399 | Asfalty i lepiszcza asfaltowe – Oznaczanie odporności na magazynowanie modyfikowanych asfaltów |
| PN-EN 13587 | Asfalty i lepiszcza asfaltowe – Oznaczanie ciągliwości lepiszczy asfaltowych metodą pomiaru |

| | |
|----------------|---|
| | ciągłości |
| PN-EN 13588 | Asfalty i lepiszcza asfaltowe – Oznacza nie kohezji lepiszczy asfaltowych metodą testu wahadłowego |
| PN-EN 13589 | Asfalty i lepiszcza asfaltowe – Oznacza nie ciągłości modyfikowanych asfaltów – Metoda z duktylometrem |
| PN-EN 13614 | Asfalty i lepiszcza asfaltowe – Oznacza nie przyczepności emulsji bitumicznych przez zanurzenie w wodzie – Metoda z kruszywem |
| PN-EN 13703 | Asfalty i lepiszcza asfaltowe – Oznacza nie energii deformacji |
| PN-EN 13808 | Asfalty i lepiszcza asfaltowe – Zasady specyfikacji kationowych emulsji asfaltowych |
| PN-EN 14188-1 | Wypełniacze złączy i zalewy – Część 1: Specyfikacja zalew na gorąco |
| PN-EN 14188-2 | Wypełniacze złączy i zalewy – Część 2: Specyfikacja zalew na zimno |
| PN-EN 22592 | Przetwory naftowe – Oznaczanie temperatury zapłonu i palenia – Pomiar metodą otwartego tygla Clevelanda |
| PN-EN ISO 2592 | Oznaczanie temperatury zapłonu i palenia – Metoda otwartego tygla Clevelanda |
| BN-68/8931-04 | Drogi samochodowe. Pomiar równości nawierzchni planografem i łąką |

10.2. Inne dokumenty

Wymagania techniczne. WT-1 Kruszywa 2010. Kruszywa do mieszanek mineralno-asfaltowych i powierzchniowych utrwaleń na drogach publicznych.

Wymagania techniczne WT-2. Nawierzchnie asfaltowe 2010. Nawierzchnie asfaltowe na drogach publicznych.

Rozporządzenie Ministra Transportu i Gospodarki Morskiej z dnia 2 marca 1999 r. w sprawie warunków technicznych, jakim powinny odpowiadać drogi publiczne i ich usytuowanie (Dz.U. Nr 43 z 1999 r., poz. 430).

D.05.03.11. Frezowanie nawierzchni asfaltowych

1. Wstęp

1.1. Przedmiot Specyfikacji Technicznej Wykonania i Odbioru Robót Budowlanych

Przedmiotem niniejszej Specyfikacji Technicznej Wykonania i Odbioru Robót Budowlanych są wymagania dotyczące wykonania i odbioru Robót budowlanych w ramach realizacji zadania: **Przebudowa drogi gminnej w miejscowości Strzyboga.**

1.2. Zakres stosowania STWiORB

Specyfikacja Techniczna jest stosowana jako Dokument Przetargowy i Kontraktowy przy zlecaniu i realizacji Robót wymienionych w punkcie 1.1.

1.3. Zakres Robót objętych STWiORB

Ustalenia zawarte w niniejszej STWiORB dotyczą zasad prowadzenia Robót związanych z wykonaniem frezowania nawierzchni zgodnie z Dokumentacją Projektową.

Zakres rzeczowy obejmuje:

wykonanie frezowania średniej grubości 5 cm.

- **Określenia podstawowe**
- **Frezowanie nawierzchni asfaltowej na zimno** - kontrolowany proces skrawania górnej warstwy nawierzchni asfaltowej, bez jej ogrzania, na określoną głębokość.
- **Frezarka drogowa** - maszyna do frezowania nawierzchni na zimno.
- Pozostałe określenia podstawowe podane w niniejszej STWiORB są zgodne z zamieszczonymi w STWiORB DM 00.00.00 "Wymagania ogólne".

1.5. Ogólne wymagania dotyczące Robót

Ogólne wymagania dotyczące robót podano w STWiORB DM 00.00.00 „Wymagania Ogólne”.

Wykonawca Robót jest odpowiedzialny za jakość ich wykonania oraz za zgodność z Dokumentacją Projektową, STWiORB i poleceniami Inżyniera.

Niezbędne dane istotne z punktu widzenia:

- organizacji robót budowlanych;
- zabezpieczenia interesu osób trzecich;
- ochrony środowiska;
- warunków bezpieczeństwa pracy;
- zaplecza dla potrzeb Wykonawcy;
- warunków organizacji ruchu;
- zabezpieczenia chodników i jezdni,

podano w STWiORB DM 00.00.00 „Wymagania Ogólne”.

1.6 Wspólny Słownik Zamówień (CPV)

Kody grup, klas i kategorii robót Wspólnego Słownika Zamówień (CPV) dotyczących przedmiotu zamówienia podano w STWiORB DM 00.00.00 „Wymagania Ogólne”.

2. Materiały

2.1. Ogólne wymagania dotyczące materiałów

Ogólne wymagania dotyczące materiałów, ich pozyskiwania i składowania, podano w STWiORB DM 00.00.00 „Wymagania ogólne”.

3. Sprzęt

3.1. Ogólne wymagania dotyczące sprzętu

Ogólne wymagania dotyczące sprzętu podano w STWiORB DM 00.00.00 "Wymagania ogólne".

3.2. Sprzęt do wykonania robót

Do frezowania nawierzchni na zimno należy stosować frezarki drogowe umożliwiające frezowanie nawierzchni asfaltowej na zimno na określoną głębokość z dokładnością określoną w pkt. 5 niniejszej STWiORB.

Frezarka powinna być sterowana elektronicznie i zapewniać zachowanie wymaganej równości oraz pochyłeń poprzecznych i podłużnych powierzchni po frezowaniu. Wymaganą równość określono w pkt. 5 niniejszej STWiORB.

Do małych robót (naprawy) Inżynier może dopuścić frezarki sterowane mechanicznie.

Szerokość bębna frezującego powinna być dobrana zależnie od zakresu Robót. Przy lokalnych naprawach szerokość bębna może być dostosowana do szerokości skrawanych elementów nawierzchni. Przy frezowaniu całej jezdni szerokość bębna skrawającego powinna być, co najmniej równa 1200 mm. Przy dużych robotach frezarki muszą być wyposażone w przenośnik sfrezowanego materiału, podającego go z jezdni na samochody. Przy pracach prowadzonych na terenie zabudowanym frezarki muszą być wyposażone w systemy odpylania. W terenie niezabudowanym frezarki powinny być wyposażone w systemy odpylania. Sprzęt użyty do frezowania nawierzchni powinien odpowiadać pod względem typu i ilości wymaganiom zawartym w PZJ i być zaakceptowany przez Inżyniera.

Wydajność frezarek powinna zapewnić wykonanie Robót przy jak najmniejszych zakłóceniach ruchu.

4. Transport

4.1. Ogólne wymagania dotyczące transportu

Ogólne wymagania dotyczące transportu podano w STWiORB DM 00.00.00 "Wymagania ogólne".

4.2. Transport materiałów

Transport powinien być tak zorganizowany, aby zapewnić pracę frezarek bez postojów. Materiał może być wywożony dowolnymi środkami transportowymi.

Materiał z frezowania jest własnością Wykonawcy.

5. Wykonanie Robót

5.1. Ogólne warunki wykonywania Robót

Ogólne zasady wykonywania Robót podano w STWiORB DM 00.00.00 "Wymagania ogólne".

Wykonawca przedstawi Inżynierowi do akceptacji Projekt Technologii i Organizacji Robót oraz Program Zapewnienia Jakości uwzględniający wszystkie warunki, w jakich będą wykonywane roboty.

5.2. Wykonanie frezowania

Przed przystąpieniem do wykonania robót Wykonawca zobowiązany jest do sporządzenia we własnym zakresie i na własny koszt projektu roboczego zawierającego:

- plan rzędnych powierzchni istniejącej warstwy górnej w przekrojach prostokątnych do osi drogi i odległych od siebie o nie więcej niż 10 m,
- naniesienie na plan rzędnych, w oparciu o dane Dokumentacji Projektowej, grubości warstw nawierzchni, które podlegać będą frezowaniu,

Wykonawca jest zobowiązany do wykonania inwentaryzacji geodezyjnej przed i po wykonaniu frezowania. Po wykonaniu frezowania Wykonawca jest zobowiązany do wykonania Inwentaryzacji geodezyjnej.

Nawierzchnia powinna być frezowana do głębokości, szerokości i pochyłości zgodnych z Dokumentacją Projektową z dokładnością ± 5 mm.

Nierówności sfrezowanej powierzchni mierzone łata 4-metrową zgodnie z BN-68/8931-04, przy użyciu klina pomiarowego o szerokości 40 mm, nie powinny wynosić więcej niż 8 mm.

Jeżeli ruch drogowy ma być dopuszczony po sfrezowanej części jezdni, to wówczas, ze względów bezpieczeństwa należy spełnić następujące warunki:

- należy usunąć ścięty materiał i oczyścić nawierzchnię,
- przy frezowaniu poszczególnych pasów ruchu, wysokość podłużnych pionowych krawędzi nie może przekraczać 40 mm,
- przy lokalnych naprawach polegających na sfrezowaniu nawierzchni przy linii krawężnika (ścieku) dopuszcza się większy uskok niż określono w pkt b), ale przy głębokości większej od 75 mm wymaga on specjalnego oznakowania,
- krawędzie poprzeczne na zakończeniu dnia roboczego powinny być klinowo ścięte.

6. Kontrola jakości Robót

6.1. Ogólne zasady kontroli jakości robót

Ogólne zasady dotyczące kontroli jakości Robót podano w STWiORB DM 00.00.00 "Wymagania ogólne".

6.2. Badania przed przystąpieniem do robót

Kontrola jakości Robót podczas frezowania nawierzchni na zimno powinna obejmować pomiary określone w tablicy 1.

Tablica 1. Zakres częstotliwości badań kontrolnych przy frezowaniu nawierzchni na zimno.

| Lp. | Właściwość | Częstotliwość badań kontrolnych |
|-----|----------------------|---------------------------------|
| 1. | Równość podłużna | łata 4-metrową co 10 m |
| 2. | Równość poprzeczna | łata 4-metrową co 10 m |
| 3. | Spadki poprzeczne | co 10 m |
| 4. | Szerokość frezowania | co 10 m |
| 5. | Głębokość frezowania | na bieżąco |

6.3. Dopuszczalne tolerancje

Sfrezowana powierzchnia nawierzchni powinna być zgodna z Dokumentacją Projektową, z następującymi tolerancjami:

- ω) równość podłużna i poprzeczna jak w pkt. 5.2.
- ξ) spadek poprzeczny $\pm 0,5\%$,
- ψ) szerokość frezowania - pełna,
- ζ) głębokość frezowania $\pm 5\text{mm}$.

7. Obmiar robót

7.1. Wymagania ogólne dotyczące obmiaru robót

Ogólne zasady obmiaru robót podano w STWiORB DM 00. 00.00 „Wymagania ogólne”.

7.2. Jednostka obmiarowa

Jednostką obmiarową jest jeden metr kwadratowy (m^2) sfrezowanej powierzchni o określonej grubości zgodnie z Dokumentacją Projektową.

8. Odbiór Robót

8.1. Ogólne zasady odbioru robót

Ogólne zasady odbioru Robót podano w STWiORB DM 00. 00.00 "Wymagania ogólne".

8.2. Sposób odbioru robót

Roboty uznaje się za wykonane zgodnie z Dokumentacją Projektową i STWiORB, jeżeli wszystkie badania i pomiary wg pkt.6 niniejszej STWiORB dały wyniki pozytywne.

W przypadku niezgodności, choć jednego elementu robót z wymaganiami, roboty uznaj e się za niezgodne z Dokumentacją Projektową i Wykonawca zobowiązany jest do ich poprawy na własny koszt.

9. Podstawa płatności

9.1. Ogólne ustalenia dotyczące podstawy płatności

Ogólne ustalenia dotyczące podstawy płatności podano w STWiORB DM 00.00.00 „Wymagania ogólne”.

9.2. Cena jednostki obmiarowej

Płaci się za jeden metr kwadratowy (m^2) frezowanej nawierzchni po dokonaniu odbioru wg punktu

8. Cena jednostkowa jest ceną uśrednioną dla podanego sposobu wykonania i obejmuje:

ΛΛ opracowanie Projektu Technologii i Organizacji Robót t oraz Programu Zapewnienia Jakości,

MM prace pomiarowe,

NN zakup i transport wszystkich niezbędnych materiałów,

OO zastosowanie materiałów pomocniczych koniecznych do prawidłowego wykonania robót lub wynikających z przyjętej technologii robót,

ΠΠ oznakowanie robót,

ΘΘ wykonanie inwentaryzacji geodezyjnej,

PP oczyszczenie nawierzchni,

ΣΣ frezowanie na określonej głębokość,

ΤΤ wywiezienie sfrezowanego materiału,

ΥΥ uzyskanie wskazań odpowiedniego organu dla trasy i miejsca zdeponowania odpadów zgodnie Ustaw ą zawartą w Dz.U. nr 62 z 20.06.2001r, poz. 628,

ϚϚ uporządkowanie terenu robót,

ΩΩ przeprowadzenie pomiarów nawierzchni po frezowaniu,

– wykonanie pomiaru inwentaryzacji geodezyjnej stanu istniejącego i po frezowaniu w celu określenia ilości pozyskanego destruktu,

– oznakowanie robót i jego utrzymanie.

10. Przepisy związane

10.1. Normy

BN-68/8931-04 Drogi samochodowe. Pomiar równości nawierzchni planografem i łątą.

10.2. Inne dokumenty

Nie występują.

D.05.04.01. Wzmocnienie styków nawierzchni geosiatką

1. Wstęp

1.1. Przedmiot Specyfikacji Technicznej Wykonania i Odbioru Robót Budowlanych

Przedmiotem niniejszej Specyfikacji Technicznej Wykonania i Odbioru Robót Budowlanych są wymagania dotyczące wykonania i odbioru Robót budowlanych w ramach realizacji zadania: **Przebudowa drogi gminnej w miejscowości Strzyboga.**

1.2. Zakres stosowania STWiORB

STWiORB jest stosowana jako Dokument Przetargowy i Kontraktowy przy zleceniu i realizacji robót wymienionych w p.1.1.

1.3. Zakres robót objętych STWiORB

Roboty, których dotyczy STWiORB obejmują wszystkie czynności umożliwiające i mające na celu wykonanie wzmocnienia konstrukcji.

Zakres rzeczowy obejmuje:

- wykonanie wzmocnienia połączenia istniejącej nawierzchni z projektowaną za pomocą geosiatek z tworzywa sztucznego wytrzymałości 120 Kn/m²

1.4. Określenia podstawowe

- rr) **Syntetyczna siatka zbrojeniowa** – geosiatka wykonana z włókien szklanych powleczonych żywicami bitumicznymi.
- ss) Użyte w niniejszej STWiORB określenia są zgodne z określeniami podanymi w STWiORB DM 00.00.00. „Wymagania Ogólne”.

1.5. Ogólne wymagania dotyczące robót

Ogólne wymagania dotyczące robót podano w STWiORB DM 00.00.00 "Wymagania Ogólne". Niezbędne dane istotne z punktu widzenia:

- organizacji robót budowlanych;
- zabezpieczenia interesu osób trzecich;
- ochrony środowiska;
- warunków bezpieczeństwa pracy;
- zaplecza dla potrzeb Wykonawcy;
- warunków organizacji ruchu;
- zabezpieczenia chodników i jezdni,

podano w STWiORB DM 00.00.00 „Wymagania ogólne”.

1.6. Wspólny Słownik Zamówień (CPV)

Kody grup, klas i kategorii robót Wspólnego Słownika Zamówień (CPV) dotyczących przedmiotu zamówienia podano w STWiORB DM 00.00.00 „Wymagania ogólne”.

2 Materiały

2.1. Ogólne wymagania dotyczące materiałów

Ogólne wymagania dotyczące materiałów, ich pozyskiwania i składowania, podano w STWiORB DM 00.00.00 „Wymagania ogólne”.

Zastosowane materiały muszą uzyskać akceptację Inżyniera.

2.2. Geosiatka

Zakłada się zastosowanie geosiatki o parametrach jak niżej:

Tabela 1. Wymagane parametry geosiatki

| Parametr | Wymagania | Jednostka |
|--|-----------|-----------|
| Wytrzymałość na rozciąganie: -wzdłuż/wszerz | ≥ 120/120 | [kN/m] |
| Wydłużenie przy zerwaniu | ≤ 3 | [%] |
| Odporność termiczna | do 220 | °C |

Przewidziana do zastosowania geosiatka musi posiadać aprobatę techniczną IBDiM. Materiał musi zostać

zaakceptowany przez Inżyniera.

Rolki geosiatki powinny być opakowane wodoszczelną folią, którą nie należy zdejmować aż do momentu wbudowania. Na każdym opakowaniu powinna być podana informacja zawierająca:

- nazwę i adres producenta,
- oznaczenie,
- wymiary geosiatki w rolce,
- tolerancję wymiaru,
- masę rolki,
- masę powierzchniową geosiatki,
- warunki przechowywania,
- warunki stosowania,
- informację o uzyskaniu przez wyrób Aprobaty Technicznej.

- Składowanie geosiatek

Składowanie geosiatek powinno odbywać się w pomieszczeniach z wentylacją. Wymagane jest zachowanie bezpiecznej odległości od nieosłoniętych grzejników. W czasie składowania geosiatka ani opis identyfikujący jego rodzaj nie może ulec uszkodzeniu lub deformacji.

W czasie przechowywania rolki mogą być układane jedna na drugiej, maksymalnie w 4 warstwach. Nie należy na rolkach układać żadnych obciążeń.

2.3. Lepiszcz do skropienia podłoża pod geosiatkę

Materiały do skropienia warstw konstrukcji nawierzchni muszą być zaakceptowane przez Inżyniera i muszą posiadać Aprobata Techniczną.

Do skropienia warstw konstrukcyjnych pod układaną geosiatkę należy użyć emulsji modyfikowanej polimerami C 69 BP3 zgodnie z PN-EN 13808.

Wymagania dla emulsji podano w tabelicy 2.

Tabela 2. Wymagane parametry emulsji modyfikowanej polimerami C 69 BP3

| Wymagania techniczne | Metoda badań według normy | Jednostka | C 69 BP3 | |
|---|---------------------------|------------------------|----------|-----------------|
| | | | Klasa | Zakres wartości |
| Indeks rozpadu ¹⁾ | PN-EN 13075-1 | - | 3 | 50 do 100 |
| Zdolność do penetracji | PN-EN 12849 | min. | 0 | NPD |
| Zawartość lepiszcza poprzez oznaczenie zawartości wody) | PN-EN 1428 | % (m/m) | 8 | 67 do 71 |
| Zawartość lepiszcza pozostałego po destylacji | PN-EN 1431 | % (m/m) | 0 | NPD |
| Czas wypływu Ø 2 mm w 40°C | PN-EN 12846 | s | 0 | NPD |
| Czas wypływu Ø 4 mm w 40°C | PN-EN 12846 | s | 6 | 10-45 |
| Lepkość dynamiczna w 40°C | PN-EN 14896 | m Pas | 0 | NPD |
| Pozostałość na sicie 0,5 mm | PN-EN 1429 | % (m/m) | 3 | ≤ 0,2 |
| Pozostałość na sicie 0,16 mm | PN-EN 1429 | % (m/m) | 0 | NPD |
| Pozostałość na sicie po 7 dniach magazynowania, sito 0,5 mm | PN-EN 1429 | % (m/m) | 1 | TBR |
| Sedymentacja po 7 dniach magazynowania | PN-EN 12487 | % (m/m) | 1 | TBR |
| Adhezja ²⁾ | PN-EN 13614 | % pokrycia powierzchni | 1 | TBR |
| | Załącznik NA.2.2 | | - | ≥ 90 |
| pH emulsji | PN-EN 12850 | - | 0 | NPD |
| Asfalt odzyskany przez odparowanie PN-EN 13074 | | | | |

| | | | | |
|---|-------------|--------|---|-------|
| Penetracja w 25°C asfaltu odzyskanego | PN-EN 1426 | 0,1 mm | 5 | ≤ 220 |
| Temperatura mięknięcia asfaltu odzyskanego | PN-EN 1427 | °C | 4 | ≥ 43 |
| Nawrót sprężysty w 25°C asfaltu odzyskanego dla asfaltów modyfikowanych | PN-EN 13998 | % | 4 | ≥ 50 |

- Badanie na wypełniaczu mineralnym Sikaisol
- Badanie na kruszywie bazaltowym

Orientacyjne zużycie emulsji asfaltowej kationowej powinno być zgodne z zaleceniami producenta geosiatki. Warunki przechowywania emulsji nie mogą powodować utraty jej cech i obniżenia jakości. Przechowywanie i transport emulsji powinien być zgodny z zaleceniami producenta.

3. Sprzęt

3.1. Ogólne wymagania dotyczące sprzętu

Ogólne wymagania dla sprzętu podano w STWiORB DM 00.00.00 „Wymagania Ogólne”.

3.2. Sprzęt do wykonania robót

Przy wykonywaniu wzmocnienia styków Wykonawca powinien stosować następujący sprzęt:

- szcotka mechaniczna,
- sprężarka,
- skrapiarka,
- lanca ze sprężonym powietrzem podgrzewanym palnikiem,
- każdy inny sprzęt zaakceptowany przez Inżyniera.

Wykonawca powinien przedstawić Inżynierowi dane techniczne sprzętu i uzyskać jego akceptację.

4. Transport

4.1. Ogólne wymagania dotyczące transportu

Ogólne wymagania dotyczące transportu podano w STWiORB DM 00.00.00 „Wymagania ogólne”.

4.2. Transport materiałów

Transport geosiatek powinien się odbywać samochodami skrzyniowymi z zachowaniem warunków, podczas których nie może wystąpić uszkodzenie lub deformacja geosiatki oraz opisu identyfikującego rodzaj geosiatek

XX Wykonanie Robót

5.1. Wymagania ogólne

Ogólne zasady dotyczące wykonania robót określono w STWiORB DM 00.00.00 „Wymagania ogólne”
Wykonawca przedstawi Inżynierowi do akceptacji Projekt Technologii i Organizacji Robót oraz Program Zapewnienia Jakości, uwzględniający wszystkie warunki, w jakich będą wykonywane roboty.

5.2. Przygotowanie powierzchni do ułożenia geosiatki

Przyjęto ułożenie geosiatek dla wzmocnienia konstrukcji w pasie o szerokości do 2,0 m.

Powierzchnia podłoża, na której będzie ułożona geosiatka powinna spełniać warunki:

- równości (lokalne nierówności mierzone łąką nie powinny przekraczać 6 mm),
- czystości (oczyszczenie z luźnego kruszywa i innych zanieczyszczeń),
- skropienia (emulsją asfaltową szybko rozpadową).

- Ułożenie geosiatki

Układanie geosiatki należy przeprowadzić zgodnie z zaleceniami Producenta.

Geosiatka może być rozkładana dopiero po skropieniu i rozpadzie emulsji. Producent emulsji, powinien podać czas rozkładu i odparowania wody. Geosiatka powinna być skropiona emulsją w ilości ok. 0,3 kg/m².

Ułożona geosiatka powinna ulec nasyceniu lepiszczem i dobrze przykleić się do podłoża w sposób gwarantujący ułożenie bez powstawania fałd. Geosiatkę należy układać wyłącznie podczas suchej pogody. Nie może być mokra, rozkładana na mokrej powierzchni lub pozostawiona na noc bez przykrycia warstwą bitumiczną.

Należy przeprowadzić próbę terenową układania geosiatki w celu zapewnienia:

- układania geosiatki bez powstawania fałd i zmarszczek,
- dobrania optymalnej ilości lepiszcza, zapewniającej dobre przyklejenie geosiatki a jednocześnie nie powodującej trudności w zagęszczaniu kolejnej warstwy bitumicznej (przemieszanie pod walcem w

przypadku nadmiaru lepiszcza).

Po ułożonej geosiatce nie powinien odbywać się ruch pojazdów.

6. Kontrola jakości robót

6.1. Wymagania ogólne

Ogólne wymagania dotyczące przeprowadzenia kontroli jakości wykonanych robót określono w STWiORB DM 00.00.00 „Wymagania ogólne”.

6.2. Kontrola jakości robót

Kontrola jakości robót obejmuje:

- sprawdzenie jakości materiałów wg pkt.2. – dla geosiatki sprawdzenie jakości powinno obejmować porównanie właściwości wyrobu w Deklaracji Zgodności z wymaganiami pkt. 2.2 STWiORB oraz stwierdzenie na podstawie oględzin, czy materiał nie wykazuje uszkodzeń transportowych, czy składowania. Należy także dokonać identyfikacji wyrobu w miejscu zastosowania wg PN-EN-ISO 10320:2002,
- sprawdzenie skropienia podłoża w zakresie jego jednorodności,
- kontrola zużycia emulsji asfaltowej,
- sprawdzenie prawidłowości ułożenia geosiatki

7. Obmiar robót

7.1. Wymagania ogólne dotyczące obmiaru robót

Ogólne zasady obmiarowania robót podano w STWiORB D M 00.00.00 „Wymagania ogólne”.

7.2. Jednostka obmiarowa

Jednostką obmiarową jest metr kwadratowy (m^2) powierzchni podlegającej wzmocnieniu geosiatką zgodnie z Dokumentacją Projektową.

8. Odbiór robót

8.1. Ogólne zasady odbioru robót

Ogólne zasady odbioru Robót podano w STWiORB DM 00. 00.00 "Wymagania ogólne".

8.2. Sposób odbioru robót

Odbioru robót dokonuje Inżynier na zasadach odbioru robót zanikających i ulegających zakryciu określonych w STWiORB DM 00.00.00 „Wymagania Ogólne” na podstawie wyników badań Wykonawcy z bieżącej kontroli jakości materiałów, własnych pomiarów i oględzin robót.

W przypadku niezgodności, choć jednego elementu robót z wymaganiami, roboty uznaje się za niezgodne z Dokumentacją Projektową i Wykonawca zobowiązany jest do ich poprawy na własny koszt.

9. Podstawa płatności

9.1. Ogólne ustalenia dotyczące podstawy płatności

Ogólne ustalenia dotyczące podstawy płatności podano w STWiORB DM 00.00.00 „Wymagania ogólne”.

9.2. Cena jednostki obmiarowej

Płaci się za jeden metr kwadratowy (m^2) wzmocnienia nawierzchni geosiatką po dokonaniu odbioru wg pkt.

8. Cena jednostkowa jest ceną uśrednioną dla podanego sposobu wykonania i obejmuje:

- opracowanie Projektu Technologii i Organizacji oraz Programu Zapewnienia Jakości,
- oczyszczenie i skropienie podłoża do ułożenia geosiatki,
- zakup i transport geosiatki,
- zastosowanie materiałów pomocniczych koniecznych do prawidłowego wykonania robót lub wynikających z przyjętej technologii robót;
- skropienie ułożonej geosiatki,
- ułożenie geosiatki z ewentualnym dopasowaniem kształtu przez obcięcie,
- wykonanie wszystkich niezbędnych pomiarów, prób i sprawdzeń,
- uporządkowanie terenu robót,
- oznakowanie miejsca robót i jego utrzymanie.

10. Przepisy związane

10.1. Normy

PN-EN-ISO 10320:2002 „Geotekstyli i wyroby pokrewne. Identyfikacja w miejscu zastosowania”

10.2. Inne dokumenty

Zalecenia stosowania geowłóknin w warstwach asfaltowych nawierzchni drogowych – zeszyt 66. Warszawa 2004 r

D.06.00.00. ROBOTY WYKOŃCZENIOWE

D.06.01.01. Umocnienie powierzchniowe skarp i rowów

- Wstęp

1.1. Przedmiot Specyfikacji Technicznej Wykonania i Odbioru Robót Budowlanych

Przedmiotem niniejszej Specyfikacji Technicznej Wykonania i Odbioru Robót Budowlanych są wymagania dotyczące wykonania i odbioru Robót budowlanych w ramach realizacji zadania: **Przebudowa drogi gminnej w miejscowości Strzyboga.**

1.2. Zakres stosowania STWiORB

STWiORB jest stosowana jako Dokument Przetargowy i Kontraktowy przy zleceniu i realizacji Robót wymienionych w p. 1.1.

1.3. Zakres robót objętych STWiORB

Ustalenia zawarte w niniejszej Specyfikacji dotyczą zasad prowadzenia robót związanych z umocnieniem skarp, rowów i ścieków.

Zakres rzeczowy obejmuje:

ττ) umocnienie skarp przez humusowanie z obsianiem grubości 10 cm,

1.4. Określenia podstawowe

- **Rów** - otwarty wykop, który zbiera i odprowadza wodę.
- **Humus** - ziemia roślinna (urodzajna).
- **Humusowanie** - pokrycie skarpy lub rowu humusem w celu zapewnienia dobrego wzrostu trawy.
- Pozostałe określenia podstawowe są zgodne z obowiązującymi, odpowiednimi Polskimi Normami i z definicjami podanymi w STWiORB DM 00.00.00 "Wymagania Ogólne".

1.5. Ogólne wymagania dotyczące robót

Ogólne wymagania dotyczące robót podano w STWiORB DM 00.00.00 "Wymagania Ogólne". Niezbędne dane istotne z punktu widzenia:

- Ⓜ) organizacji robót budowlanych;
- ω) zabezpieczenia interesu osób trzecich;
- ξ) ochrony środowiska;
- ψ) warunków bezpieczeństwa pracy;
- ζ) zaplecza dla potrzeb Wykonawcy;
- αα) warunków organizacji ruchu;
- ββ) zabezpieczenia chodników i jezdni

podano w STWiORB DM 00.00.00 „Wymagania ogólne”.

1.6 Wspólny Słownik Zamówień (CPV)

Kody grup, klas i kategorii robót Wspólnego Słownika Zamówień (CPV) dotyczących przedmiotu zamówienia podano w STWiORB DM 00.00.00 „Wymagania ogólne”.

2. Materiały

2.1. Ogólne wymagania dotyczące materiałów

Ogólne wymagania dotyczące materiałów, ich pozyskiwania i składowania, podano w STWiORB DM 00.00.00 "Wymagania Ogólne".

2.2. Rodzaje materiałów

Materiałami stosowanymi przy umacnianiu skarp, rowów i ścieków objętymi niniejszą Specyfikacją są:

- 22. humus,
- 23. nasiona traw,

2.3. Humus

Przewiduje się wykorzystanie humusu zdjętego z trasy i składowanego według STWiORB D 01.02.02. Humus powinien być bez kamieni i zanieczyszczeń.

2.6. Nasiona traw

Wybór gatunków traw należy dostosować do rodzaju gleby i stopnia jej zawilgocenia. Zaleca się stosować mieszanki traw o drobnym, gęstym ukorzeniu, spełniające wymagania PN-R-65023.

2.7. Mieszanka do hydroobsiewu

Mieszanka do hydroobsiewu powinna składać się z:

- prefermentowanych osadów ściekowych,
- kompozycji nasion traw i roślin motylkowatych,
- ściółki, tj. substancji poprawiających strukturę podłoża i osłaniających kielkujące nasiona oraz siewki (np. siewki, trocin, strużyn, konfetti),
- popiołów lotnych, spełniających rolę nawozów o wydłużonym działaniu oraz odkwaszania,
- nawozów mineralnych, np. gdy osady ściekowe mają małą wartość nawozową.

Osady ściekowe powinny pochodzić z oczyszczalni komunalnych i powinny być prefermentowane lub kompostowane, a zawartość metali ciężkich nie może przekroczyć na 1 kg suchej masy: 1500 mg ołowiu, 50 mg kadmu, 25 mg rtęci, 500 mg niklu oraz 2500 mg chromu.

Skład mieszanek traw, uzależniony od rodzaju gruntu, może być przyjmowany według PN-B-12074. Nasiona roślin powinny spełniać wymagania PN-R-65023.

Wykonawca przedstawi Inżynierowi do akceptacji szczegółowy skład mieszanki na podstawie:

- orzeczenia wydanego po badaniach składników mieszanki z gruntem w specjalistycznym instytucie naukowo-badawczym, stacji rolniczo-chemicznej lub innej uprawnionej jednostce, względnie,
- wyników prób dokonanych na odcinku próbnym (poletku doświadczalnym) utworzonym na umacnianej powierzchni.

3. Sprzęt

3.1. Ogólne wymagania dotyczące sprzętu

Ogólne wymagania dotyczące sprzętu podano w STWiORB DM 00.00.00 "Wymagania Ogólne".

3.2. Sprzęt do wykonania robót

Wykonawca przystępujący do wykonania umocnienia powinien wykazać się możliwością korzystania z następującego sprzętu:

koparka na podwoziu gąsienicowym,
samochody samowyladowcze,
zagęszczarki płytowe,
równiarki,
walców gładkich i żebrowanych,
ubijaków o ręcznym prowadzeniu,
wibratorów samobieżnych,
płyt ubijających,
każdy inny sprzęt zaakceptowany przez Inżyniera.

- Transport

4.1. Ogólne wymagania dotyczące transportu

Ogólne wymagania dotyczące transportu podano w STWiORB DM 00.00.00 "Wymagania Ogólne".

4.2. Transport materiałów

4.2.1. Transport humusu i darniny

Humus i darninę można przewozić dowolnymi środkami transportu.

Darninę należy zabezpieczyć przed obsypaniem się ziemi roślinnej i odkryciem korzonków trawy oraz przed innymi uszkodzeniami.

W trakcie załadunku humusu Wykonawca powinien usunąć z humusu zanieczyszczenia obce - korzenie, kamienie itp.

4.2.2. Transport nasion traw

Nasiona traw można przewozić dowolnymi środkami transportu w warunkach zabezpieczających je przed zawilgoceniem.

4. Wykonanie robót

5.1. Ogólne warunki wykonywania Robót

Ogólne zasady wykonywania Robót podano w STWiORB DM 00.00.00 "Wymagania ogólne".

Wykonawca przedstawi Inżynierowi do akceptacji Projekt Technologii i Organizacji Robót oraz Program Zapewnienia Jakości uwzględniający wszystkie warunki, w jakich będą wykonywane roboty.

5.2. Humusowanie

Humusowanie skarp powinno być wykonywane od górnej krawędzi skarpy do jej dolnej krawędzi. Warstwa humusu powinna sięgać poza górną krawędź skarpy i poza podnóże skarpy nasypu od 15 do 25 cm. Grubość pokrycia ziemią roślinną powinna wynosić 15 cm na skarpach oraz 5 cm w miejscach darniowania i umocnienia dna rowu prefabrykatami.

W celu lepszego powiązania warstwy humusu z gruntem, na powierzchni skarpy można wykonać rowki poziome lub pod kątem 30° do 45° o głębokości od 15 do 20 cm, w odstępach, co 0,5 do 1,0 m. Ułożoną warstwę humusu należy lekko zagęścić przez ubicie ręczne lub mechaniczne.

5.3. Obsianie nasionami traw

Przed przystąpieniem do obsiewania należy wykonać humusowanie.

Obsianie powierzchni skarp trawą powinno być przeprowadzone w odpowiednich warunkach atmosferycznych - w okresie wiosny lub jesieni.

Ziarna trawy powinny być równomiernie rozsypane na powierzchni skarp w ilości 18 g/m² – 30 g/m² skarpy, a po rozsypaniu przykryte gruntem poprzez lekkie grabienie powierzchni skarpy.

Wykonawca powinien podjąć wszelkie środki, aby zapewnić prawidłowy rozwój ziarn trawy po ich wysianiu. W okresie suszy należy systematycznie zraszać wodą obsiane powierzchnie skarp.

6. Kontrola jakości robót

6.1. Ogólne zasady kontroli jakości robót

Ogólne zasady kontroli jakości robót podano w STWiORB DM 00.00.00 "Wymagania Ogólne".

6.2. Kontrola jakości humusowania i obsiania

Kontrola polega na ocenie wizualnej jakości wykonanych robót i ich zgodności ze Specyfikacją, oraz na sprawdzeniu daty ważności świadectwa wartości siewnej wysianej mieszanki nasion traw. Świadectwa jakości nasion tracą ważność - licząc od daty wystawienia świadectwa - po upływie 9 miesięcy.

Inżynier na podstawie pomiarów i oceny wizualnej dokonuje kontroli jakości wykonanych robót i ich zgodności z Dokumentacją Projektową oraz wymaganiami podanymi w Specyfikacji pkt.5.

7. Obmiar robót

7.1. Wymagania ogólne dotyczące obmiaru robót

Ogólne zasady obmiaru robót podano w STWiORB DM 00.00.00 „Wymagania ogólne”.

7.2. Jednostka obmiarowa

Jednostką obmiarową jest metr kwadratowy (m²) wykonanego humusowania z wszystkimi robotami towarzyszącymi zgodnie z Dokumentacją Projektową.

8. Odbiór robót

8.1. Ogólne zasady odbioru robót

Odbiór Robót dokonuje Inżynier na zasadach określonych w STWiORB DM 00.00.00 „Wymagania Ogólne”.

8.2. Sposób odbioru robót

Roboty uznaje się za wykonane zgodnie z Dokumentacją Projektową, STWiORB i wymaganiami Inżyniera, jeżeli wszystkie pomiary i badania z zachowaniem tolerancji wg pkt. 2 i 6 niniejszej STWiORB dały wyniki pozytywne.

W przypadku niezgodności, choć jednego elementu robót z wymaganiami, roboty uznaje się za niezgodne z Dokumentacją Projektową i Wykonawca zobowiązany jest do ich poprawy na własny koszt.

9. Podstawa płatności

9.1. Ogólne ustalenia dotyczące podstawy płatności

Ogólne ustalenia dotyczące podstawy płatności podano w STWiORB DM 00.00.00 „Wymagania ogólne”.

9.2. Cena jednostki obmiarowej

Płaci się za jeden metr kwadratowy (m^2) humusowania wraz z obsianiem trawą po dokonaniu odbioru wg pkt.

8. Cena jednostkowa jest ceną uśrednioną dla podanego sposobu wykonania i obejmuje:

- opracowanie Projektu Technologii i Organizacji Robót oraz Programu Zapewnienia Jakości,
- zakup i transport do miejsca wbudowania wszelkich potrzebnych materiałów,
- humusowanie,
- obsianie mieszanką traw,
- nawożenie,
- podlanie wodą i pielęgnacja,
- zastosowanie materiałów pomocniczych koniecznych do prawidłowego wykonania robót lub wynikających z przyjętej technologii robót;
- oznakowanie Robót i jego utrzymanie,
- uporządkowanie terenu robót; wywóz odpadów na wysypisko w raz z kosztami utylizacji lub na miejsce przystosowane do składowania poza terenem budowy,
- wykonanie wszystkich niezbędnych pomiarów, badań i sprawdzeń.

Płaci się za jeden metr kwadratowy (m^2) obsiania trawą po dokonaniu odbioru wg pkt. 8. Cena jednostkowa jest ceną uśrednioną dla podanego sposobu wykonania i obejmuje:

- opracowanie Projektu Technologii i Organizacji Robót oraz Programu Zapewnienia Jakości,
- zakup i transport do miejsca wbudowania wszelkich potrzebnych materiałów,
- wykonanie hydroobsiewu,
- podlanie wodą i pielęgnacja,
- zastosowanie materiałów pomocniczych koniecznych do prawidłowego wykonania robót lub wynikających z przyjętej technologii robót;
- oznakowanie robót i jego utrzymanie,
- uporządkowanie terenu robót; wywóz odpadów na wysypisko w raz z kosztami utylizacji lub na miejsce przystosowane do składowania poza terenem budowy,
- wykonanie wszystkich niezbędnych pomiarów, badań i sprawdzeń.

- **Przepisy związane**

10.1. Normy

- | | |
|-------------------|---|
| 1. PN-B-11104 | Materiały kamienne. Brukowiec |
| 2. PN-B-11111 | Kruszywa mineralne. Kruszywo naturalne do nawierzchni drogowych. Żwir i mieszanka |
| 3. PN-B-11113 | Kruszywa mineralne. Kruszywo naturalne do nawierzchni drogowych. Piasek |
| 4. PN-B-14051 | Krawężniki i obrzeża betonowe |
| 5. PN-B-14051 | Zaprawy budowlane zwykłe |
| 6. PN-B-14504 | Zaprawa cementowa |
| 7. PN-EN 197-1 | Cement część I. Skład, wymagania i kryteria zgodności dotyczące cementów powszechnego użytku. |
| 8. PN-S-02205 | Drogi samochodowe. Roboty ziemne. Wymagania i badania |
| 9. PN-R-65023 | Materiał siewny. Nasiona roślin rolniczych |
| 10. PN -B-06250 | Beton zwykły |
| 11. BN-78/9224-04 | Faszyna i kołki faszynowe |

10.2 Inne dokumenty

12. Katalog powtarzalnych elementów drogowych (KPED), Transprojekt-Warszawa, 1979.

D.07.00.00. URZĄDZENIA BEZPIECZEŃSTWA RUCHU
D.07.01.01. Oznakowanie poziome

1. Wstęp

1.1. Przedmiot Specyfikacji Technicznej Wykonania i Odbioru Robót Budowlanych

Przedmiotem niniejszej Specyfikacji Technicznej Wykonania i Odbioru Robót Budowlanych są wymagania dotyczące wykonania i odbioru Robót budowlanych w ramach realizacji zadania: **Przebudowę drogi gminnej w miejscowości Strzyboga.**

1.2. Zakres stosowania STWiORB

STWiORB stanowią część Dokumentów Przetargowych i Kontraktowych i należy je stosować w zleceniu i wykonaniu Robót opisanych w podpunkcie 1.1.

1.3. Zakres robót objętych STWiORB

Przedmiotem niniejszej STWiORB są wymagania dotyczące wykonania i odbioru robót związanych z wykonywaniem i odbiorem oznakowania poziomego zgodnie z zakresem wg Dokumentacji Projektowej.

Zakres rzeczowy obejmuje:

- wykonanie oznakowania poziomego materiałami do oznakowania grubowarstwowego (masy chemoutwardzalne) koloru białego do oznakowań trwałych
 - malowanie linii ciągłych,
 - malowanie linii przerywanych,
 - malowanie strzałek i innych symboli.

1.4. Określenia podstawowe

- **Oznakowanie poziome** - znaki drogowe poziome, umieszczone na nawierzchni w postaci linii ciągłych lub przerywanych, pojedynczych lub podwójnych, strzałek, napisów, symboli oraz innych linii związanych z oznaczeniem określonych miejsc na tej nawierzchni.
- **Znaki podłużne** - linie równoległe do osi jezdni lub odchylone od niej pod niewielkim kątem, występujące jako linie segregacyjne lub krawężniowe, przerywane lub ciągłe.
- **Znaki poprzeczne** - znaki wyznaczające miejsca przeznaczone do ruchu pieszych i rowerzystów w poprzek jezdni oraz miejsca zatrzymania pojazdów.
- **Znaki uzupełniające** - znaki w postaci symboli, napisów, linii przystankowych oraz inne określające szczególne miejsca na nawierzchni.
- **Materiały do poziomego znakowania dróg** - materiały zawierające rozpuszczalniki, wolne od rozpuszczalników lub punktowe elementy odblaskowe, które mogą zostać naniesione albo wbudowane przez malowanie, natryskiwanie, odlewanie, wytłaczanie, rolowanie, klejenie itp. na nawierzchnie drogowe, stosowane w temperaturze otoczenia lub w temperaturze podwyższonej. Materiały te powinny być retrorefleksyjne.

1.4.7. Materiały do oznakowania cienkowarstwowego - farby nakładane warstwą grubości nie mniej niż 0,5 mm.

- **Materiały do znakowania grubowarstwowego** - materiały nakładane warstwą grubości od 0,9 mm do 3,5 mm. Należą do nich masy termoplastyczne i masy chemoutwardzalne stosowane na zimno. Dla linii strukturalnych i profilowanych grubość linii może wynosić 5 mm.
- **Tymczasowe oznakowanie drogowe** - oznakowanie z materiału o barwie żółtej, którego czas użytkowania wynosi do 3 miesięcy lub do czasu zakończenia robót.
- **Okresowe oznakowanie drogowe** - oznakowanie, którego czas użytkowania wynosi do 6 miesięcy.
- **Kulki szklane** - materiał do posypywania lub narzucania pod ciśnieniem na oznakowanie wykonane materiałami w stanie ciekłym, w celu uzyskania widzialności oznakowania w nocy.
- **Materiał uszorstniający** - kruszywo zapewniające oznakowaniu poziomemu właściwości antypoślizgowe.
- Pozostałe określenia są zgodne z obowiązującymi, odpowiednimi Polskimi Normami i z definicjami podanymi w STWiORB DM 00.00.00 "Wymagania Ogólne".

1.5. Ogólne wymagania dotyczące robót

Ogólne wymagania dotyczące robót podano w STWiORB DM 00.00.00 „Wymagania ogólne”. Niezbędne dane istotne z punktu widzenia:

- organizacji robót budowlanych;
- zabezpieczenia interesu osób trzecich;
- φφ) ochrony środowiska;
- γγ) warunków bezpieczeństwa pracy;
- ηη) zaplecza dla potrzeb Wykonawcy;
- ιι) warunków organizacji ruchu;

φφ)zabezpieczenia chodników i jezdni,
podano w STWiORB DM 00.00.00 „Wymagania ogólne”.

1.6. Wspólny Słownik Zamień (CPV)

Kody grup, klas i kategorii robót Wspólnego Słownika Zamówień (CPV) dotyczących przedmiotu zamówienia podano w STWiORB DM 00.00.00 „Wymagania ogólne”.

2. Materiały

2.1. Ogólne wymagania dotyczące materiałów

Ogólne wymagania dotyczące materiałów, ich pozyskiwania i składowania podano w STWiORB DM 00.00.00 „Wymagania ogólne”.

2.2. Dokument dopuszczający do stosowania materiałów

Materiały stosowane przez Wykonawcę do poziomego oznakowania dróg powinny spełniać warunki postawione w rozporządzeniu Ministra Infrastruktury z dnia 03 lipca 2003r, w sprawie szczegółowych warunków technicznych dla znaków i sygnałów drogowych oraz urządzeń bezpieczeństwa ruchu drogowego i warunków ich umieszczania na drogach (Dz.U nr 220 poz. 2181)

Producenci powinni oznakować wyroby znakiem budowlanym B, zgodnie z rozporządzeniem Ministra Infrastruktury z dnia 11 sierpnia 2004r w sprawie sposobów deklarowania zgodności wyrobów budowlanych oraz sposobu znakowania ich znakiem budowlanym (Dz.U. Nr 198, poz. 2041), co oznacza wystawienie deklaracji zgodności z Aprobata techniczną (np. dla farb oraz mas chemoutwardzalnych i termoplastycznych) lub znakiem CE, zgodnie z rozporządzeniem Ministra Infrastruktury z dnia 11 sierpnia 2004r w sprawie systemów oceny zgodności, wymagań jakie powinny spełniać notyfikowane jednostki uczestniczące w ocenie zgodności oraz sposobu oznaczania wyrobów budowlanych oznakowaniem CE (Dz.U. Nr 195, poz. 2011), co oznacza wystawienie deklaracji zgodności z normą zharmonizowaną.

Każdy materiał używany przez Wykonawcę do poziomego znakowania dróg musi posiadać ważny dokument dopuszczenia wydany przez Instytut Badawczy Dróg i Mostów tj. Aprobata Techniczną. Wykonawca jest zobowiązany dołączyć do oferty Aprobata Techniczne na farby i masy przewidziane do znakowania oraz materiały odblaskowe (kulki szklane refleksyjne).

Zamawiający nie dopuści do wbudowania materiałów, które nie będą miały Aprobata Technicznej. Wszystkie materiały stosowane do znakowania nawierzchni nie powinny zawierać substancji zagrażających zdrowiu ludzi i powodujących skażenie środowiska.

Materiał, którego używa się do znakowania poziomego dróg musi charakteryzować się:

- ΨΨ właściwościami szybkoschnącymi (czas schnięcia max 60 min.),
- ZZ dobrą przyczepnością do podłoża,
- AAA dużą odpornością na ścieranie,
- BBB barwą intensywnie białą,
- XXX właściwościami odblaskowymi,
- ΔΔΔ zdolnością zachowania barwy w czasie eksploatacji,
- EEEodpornością na zabrudzenie,
- ΦΦΦ szorstkością zbliżoną do szorstkości nawierzchni.

Dla wskazanego materiału wykonawca obowiązany jest podać:

nazwę materiału, grubość warstwy na mokro, ilość nakładanego materiału na mokro w kg/m^2 i ilość mikrokulek w kg/m^2 – zgodnie z zaleceniami producenta, wartości współczynnika odblasku RL, współczynnika luminancji β , i wskaźnika szorstkości (SRT).

Instrukcje producenta materiału należy podać w języku polskim.

Wykonawca zastosuje do poziomego znakowania materiały wskazane w ofercie.

Zastosowanie innego rodzaju materiału wymaga zatwierdzenia przez Zamawiającego.

2.3. Badanie materiałów, których jakoś budzi wątpliwość

Wykonawca powinien przeprowadzić dodatkowe badania tych materiałów, które budzą wątpliwości jego lub Inżyniera, co do jakości, w celu stwierdzenia czy odpowiadają one wymaganiom określonym w aprobacie technicznej. Badania te Wykonawca zleci IBDiM lub akredytowanemu laboratorium drogowemu. Badania powinny być wykonane zgodnie z PN-EN 1871:2003 lub Warunkami Technicznymi POD-97 lub POD-2006 po ich wydaniu.

2.4. Oznakowanie opakowań

Wykonawca powinien żądać od producenta, aby oznakowanie opakowań materiałów do poziomego znakowania dróg było wykonane zgodnie z PN-O-79252, a ponadto, aby na każdym opakowaniu był umieszczony trwały napis zawierający:

- nazwę i adres producenta,
- datę produkcji i termin przydatności do użycia,

- masę netto i brutto,
- numer partii, datę produkcji i termin przydatności do użycia,
- informację, że wyrób posiada aprobatę techniczną IBDiM i jej numer,
- nazwę jednostki certyfikującej i numer certyfikatu, jeśli dotyczy,
- znak budowlany „B” wg rozporządzenia Ministra Infrastruktury i/lub znak „CE” wg rozporządzenia Ministra Infrastruktury,
- informację o szkodliwości i klasie zagrożenia pożarowego,
- ewentualne wskazówki dla użytkowników.

W przypadku wyrobów chemoutwardzalnych oznakowanie opakowania powinno być zgodne z rozporządzeniem Ministra Zdrowia.

2.5. Przepisy określające wymagania dla materiałów

Podstawowe wymagania dotyczące materiałów podano w punkcie 2.6, a szczegółowe wymagania określone są w Warunkach technicznych POD-97 lub POD-2006 po ich wydaniu.

2.6. Wymagania wobec materiałów do poziomego oznakowania dróg

2.6.1. Materiały do oznakowań grubowarstwowych

Materiałami do wykonywania oznakowania grubowarstwowego powinny być materiały umożliwiające nakładanie ich warstwą grubości min 3,0 mm takie, jak masy chemoutwardzalne stosowane na zimno.

Masy chemoutwardzalne powinny być substancjami jedno- lub dwuskładnikowymi, mieszanymi ze sobą w proporcjach ustalonych przez producenta i nakładanymi na nawierzchnię odpowiednim aplikatorem.. Masy te powinny tworzyć warstwę kohezyjną w wyniku reakcji chemicznej.

2.6.2. Kulki szklane

Materiały w postaci kulek szklanych refleksyjnych do posypywania lub narzucania pod ciśnieniem na materiały do oznakowania powinny zapewniać widzialność w nocy poprzez odbicie powrotne w kierunku pojazdu wiązki światła wysyłanej przez reflektory pojazdu.

Kulki szklane powinny charakteryzować się współczynnikiem załamania powyżej 1,50, wykazywać odporność na wodę, kwas solny, chlorek sodowy oraz zawierać nie więcej niż 20% kulek z defektami.

Kulki szklane powinny charakteryzować się odpowiednim uziarnieniem tj. 100-600 (lub 125-630) mikrometrów. Kulki szklane hydrofobizowane powinny ponadto wykazywać stopień hydrofobizacji, co najmniej 80%. Wymagania i metody badań kulek szklanych podano w PN-EN 1423:2000.

Właściwości kulek szklanych określają odpowiednie aprobaty techniczne, lub certyfikaty „CE”.

2.6.3. Materiał uszorstniający oznakowanie

Materiał uszorstniający oznakowanie powinien składać się z naturalnego lub sztucznego twardego kruszywa (np. krystobalitu), stosowanego w celu zapewnienia oznakowaniu odpowiedniej szorstkości (właściwości antypoślizgowych). Materiał uszorstniający nie może zawierać więcej niż 1% cząstek mniejszych niż 90 µm. Potrzeba stosowania materiału uszorstniającego powinna być określona w STWiORB. Konieczność jego użycia zachodzi w przypadku potrzeby uzyskania wskaźnika szorstkości oznakowania SRT \geq 50.

Materiał uszorstniający (kruszywo przeciwpoślizgowe) oraz mieszanina kulek szklanych z materiałem uszorstniającym powinny odpowiadać wymaganiom określonym w aprobacie technicznej.

2.7. Przechowywanie i składowanie materiałów

Materiały do oznakowania grubowarstwowego nawierzchni powinny zachować stałość swoich właściwości chemicznych i fizykochemicznych przez okres, co najmniej 6 miesięcy składowania w warunkach określonych przez producenta.

Materiały do poziomego oznakowania dróg należy przechowywać w magazynach odpowiadających zaleceniom producenta, zwłaszcza zabezpieczających je od napromieniowania słonecznego, opadów i w temperaturze, dla:

- farb rozpuszczalnikowych od 0°C do 25°C,
- pozostałych materiałów - poniżej 40°C.

3. Sprzęt

3.1. Ogólne wymagania dotyczące sprzętu

Ogólne wymagania dotyczące sprzętu podano w STWiORB DM 00.00.00 "Wymagania Ogólne".

3.2. Sprzęt do prac podstawowych

Wszystkie elementy oznakowania poziomego odcinka drogi muszą być nanoszone sprzętem zmechanizowanym. Sprzęt musi posiadać zintegrowany system zmechanizowanego równomiernego posypywania kulkami szklanymi

refleksyjnymi. Zestaw „malujący” powinien posiadać możliwość regulacji wydajności наносzonych materiałów oraz gwarantować równomierność dozowania składników. Należy przestrzegać ilości dozowanych materiałów i kontrolować grubość наносzonej warstwy przy pomocy grzebienia pomiarowego na płycie szklanej lub metalowej podkładanej na drodze malowarki. Do wykonania oznakowania dróg należy użyć układarek chemoutwardzalnych.

3.3. Sprzęt towarzyszący

Wykonawca robót musi dysponować pojazdami zabezpieczającymi (z oznakowaniem ruchomym) oraz do rozstawiania i zbierania pachołków, które zabezpieczają świeże znakowanie przed rozjechaniem. Wykonawca powinien dysponować taką liczbą pachołków ostrzegawczych, by móc zabezpieczyć jednorazowo malowany odcinek do czasu wyschnięcia naniesionego na nim oznakowania i oddania pod ruch.

Wykonawca powinien dysponować kompletem znaków ruchomych i stałych, przewidzianych do oznakowania odcinka robót, zgodnie z zatwierdzonym przez zarządzającego ruchem projektem organizacji ruchu na czas wykonywania robót. Do wykonywania oznakowania należy użyć ruchomego zestawu ze świetlną tablicą ostrzegawczą informującą o kierunku omięcia zajętego pasa ruchu.

Wykonawca powinien dysponować sprzętem umożliwiającym mechaniczne starcie znakowania w przypadku jego korekty oraz szczotką mechaniczną i ręczną do usuwania zanieczyszczeń. Usuwanie poprzez zamalowanie czarną farbą jest zabronione.

Wykonawca jest zobowiązany do używania jedynie sprzętu zgłoszonego w ofercie w stanie technicznym, który nie spowoduje niekorzystnego wpływu na jakość wykonanych robót.

Jakikolwiek sprzęt (maszyny, urządzenia i narzędzia) nie gwarantujący zachowania wymagań jakościowych, zostanie przez Zamawiającego zdyskwalifikowany i nie dopuszczony do robót.

4. Transport

4.1. Ogólne wymagania dotyczące transportu

Ogólne wymagania dotyczące transportu podano w STWiORB DM 00.00.00 "Wymagania Ogólne".

4.2. Przewóz materiałów do poziomego znakowania dróg

Materiały do poziomego znakowania dróg należy przewozić w opakowaniach zapewniających szczelność, bezpieczny transport i zachowanie wymaganych właściwości materiałów. Pojemniki powinny być oznakowane zgodnie z normą PN-O-79252. W przypadku materiałów niebezpiecznych opakowania powinny być oznakowane zgodnie z rozporządzeniem Ministra Zdrowia z dnia 2 września 2003r w sprawie oznakowania opakowań substancji niebezpiecznych i preparatów niebezpiecznych (Dz.U. Nr 73, poz. 1679).

Masy chemoutwardzalne należy transportować zgodnie z postanowieniami umowy międzynarodowej dla transportu drogowego materiałów palnych, klasy 3, oraz szczegółowymi zaleceniami zawartymi w karcie charakterystyki wyrobu sporządzonej przez producenta. Wyroby, wyżej wymienione, nie posiadające karty charakterystyki nie powinny być dopuszczone do transportu.

Pozostałe materiały do znakowania poziomego należy przewozić krytymi środkami transportowymi, chroniąc opakowania przed uszkodzeniem mechanicznym, zgodnie z PN-C-81400 oraz zgodnie z prawem przewozowym.

5. Wykonanie robót

5.1. Ogólne zasady wykonania robót

Ogólne zasady wykonania robót podano w STWiORB DM 0 0.00.00 „Wymagania Ogólne”.

Wykonawca przedstawi Inżynierowi do akceptacji Projekt Technologii i Organizacji Robót oraz Program Zapewnienia Jakości uwzględniający wszystkie warunki, w jakich będą wykonywane Roboty.

5.2. Warunki atmosferyczne

W czasie wykonywania oznakowania powinny być spełnione następujące warunki zewnętrzne:

- minimalna temperatura powietrza: 5°C,
- maksymalna temperatura powietrza: 35°C,
- maksymalna wilgotność względna powietrza 85%,
- brak silnych wiatrów,
- brak opadów atmosferycznych.

Należy zwrócić szczególną uwagę przy wykonywaniu znakowania wcześniej rano lub późnym wieczorem i w nocy, gdyż wtedy wilgotność względna powietrza gwałtownie rośnie osiągając niekiedy wartość 100% i może zająć zjawisko skroplenia wody na powierzchni drogi. W tym przypadku nie należy wykonywać oznakowania.

Na wniosek wykonawcy, w szczególnych okolicznościach, Zamawiający może zezwolić na wykonanie znakowania w niższej lub wyższej temperaturze oraz przy wyższej wilgotności, jeśli zezwalają na to warunki określone przez producenta materiału używanego do oznakowania.

5.3. Jednorodność nawierzchni znakowanej

Poprawność wykonania znakowania wymaga jednorodności nawierzchni znakowanej.

5.4. Przygotowanie podłoża do wykonania znakowania

Przed wykonaniem znakowania poziomego należy oczyścić powierzchnię nawierzchni malowanej z pyłu, kurzu, piasku, smarów, olejów i innych zanieczyszczeń, przy użyciu sprzętu wymienionego w STWiORB i zaakceptowanego przez Inżyniera. Nie dopuszcza się składowania materiałów sypkich przy krawędzi jezdni odcinków malowanych. Powierzchnia nawierzchni przygotowana do wykonania oznakowania poziomego musi być czysta i sucha.

5.5. Przedznakowanie

W celu dokładnego wykonania poziomego oznakowania drogi, można wykonać przedznakowanie, stosując się do ustaleń zawartych w dokumentacji projektowej, w załączniku nr 2 do rozporządzenia Ministra Infrastruktury, STWiORB i wskazaniach Inżyniera.

Do wykonania przedznakowania można stosować nietrwałą farbę, np. farbę silnie rozcieńczoną rozpuszczalnikiem. Zaleca się wykonywanie przedznakowania w postaci cienkich linii lub kropek. Początek i koniec znakowania należy zaznaczyć małą kreską poprzeczną.

5.6. Wykonanie oznakowania drogi

5.6.1. Dostarczenie materiałów i spełnienie zaleceń producenta materiałów

Materiały do znakowania drogi, spełniające wymagania podane w punkcie 2, powinny być dostarczone w oryginalnych opakowaniach handlowych i stosowane zgodnie z zaleceniami STWiORB, producenta oraz wymaganiami znajdującymi się w aprobacie technicznej.

5.6.2. Wykonanie oznakowania drogi materiałami grubowarstwowymi

Linie winny posiadać wymiary zgodnie z Rozporządzenia Ministra Infrastruktury z dnia 03 lipca 2003r, w sprawie szczegółowych warunków technicznych dla znaków i sygnałów drogowych oraz urządzeń bezpieczeństwa ruchu drogowego i warunków ich umieszczenia na drogach (D z.U. nr 220 poz. 2181).

Wykonanie oznakowania powinno być zgodne z zaleceniami producenta materiałów, a w przypadku ich braku lub niepełnych danych - zgodne z poniższymi wskazaniem.

Wykonawca może rozpocząć roboty po stwierdzeniu każdego dnia przez Inżyniera, że warunki atmosferyczne (temperatura i wilgotność powietrza) odpowiadają warunkom określonym przez Zamawiającego i producenta farby. Stwierdzenia takiego należy dokonać poprzez stosowny wpis w Dziennik Robót. W przypadku stwierdzenia zmiany warunków atmosferycznych na nie spełniające wymagań, Wykonawca zobowiązany jest do przerywania robót, pod rygorem ich nie odebrania przez Zamawiającego i udokumentowania tego faktu poprzez wpis w Dziennik Robót. Wykonawca może nanosić oznakowanie poziome po uprzednim jego wytyczeniu i odbiorze przez Zamawiającego – co udokumentowane zostanie odpowiednim wpisem w Dziennik Robót.

Materiał znakujący należy nakładać równomierną warstwą o grubości min 3 mm ustalonej w STWiORB, zachowując wymiary i ostrość krawędzi. Grubość nanoszonej warstwy zaleca się kontrolować przy pomocy grzebienia pomiarowego na płycie metalowej, podkładanej na drodze malowarki. Ilość materiału zużyta w czasie prac, określona przez średnie zużycie na metr kwadratowy, nie może się różnić od ilości ustalonej, więcej niż o 20%.

W przypadku mas chemoutwardzalnych wszystkie większe prace (linie krawędziowe, segregacyjne na długich odcinkach dróg) powinny być wykonywane przy użyciu urządzeń samojezdnych z automatycznym podziałem linii i posypywaniem kulkami szklanymi z ew. materiałem uszorstniającym. W przypadku mniejszych prac, wielkość, wydajność i jakość sprzętu należy dostosować do ich zakresu i rozmiaru. Decyzję dotyczącą rodzaju sprzętu i sposobu wykonania znakowania podejmuje Inżynier na wniosek Wykonawcy.

Wykonawca prowadzi bieżący Dziennik Robót (jego formę przedstawi Zamawiającemu do akceptacji). Jeśli w trakcie kontroli zostanie stwierdzony brak Dziennika Robót, Zamawiający wstrzyma wykonanie robót i powiadomi o tym fakcie Zamawiającego.

Oznakowanie i zabezpieczenie prowadzonych robót należy do obowiązków Wykonawcy.

5.7. Organizacja ruchu na odcinkach wykonywania oznakowania

Oznakowanie robót powinno być zgodne z zatwierdzonym przez zarządzającego ruchem, projektem organizacji ruchu.

Na drogach o ruchu dwukierunkowym – brygada wykonująca oznakowanie powinna składać się z pojazdu pilotażowego, wyposażonego w oznakowanie informujące o wykonywanych robotach, malowarki, pojazdu ustawiającego pachołki. Pachołki muszą spełniać wymagania ich stabilności w warunkach ruchu drogowego oraz kolorystyki, wymiarów, czytelności. Pierwszy i ostatni pojazd w zestawie powinien być oznakowany (pierwszy z przodu a ostatni z tyłu) znakiem zapory U-51, A-14 z tabliczką T-19 oraz znakami C-9 lub C-10 i wyposażone w ostrzegawczy sygnał błyskowy barwy żółtej.

W przypadku wykonywania robót na drogach 1-cyfrowych oraz o dopuszczalnej prędkości powyżej 90 km/h – za kolumną pojazdów pracujących na drodze powinien poruszać się przy krawędzi drogi w stałej odległości ruchomy zestaw ze świetlną tablicą ostrzegawczą informującą o wykonywaniu robót i kierunku omińnięcia zajętego pasa ruchu.

Znaki poziome o charakterze punktowym tj. strzałki, napisy, przejścia dla pieszych należy wykonywać tak, aby nie

powodować częstych zmian toru jazdy pojazdów. Szczególną uwagę należy zwrócić na wykonywanie robót w rejonie skrzyżowań. W każdym przypadku, gdy włączona jest część powierzchni jezdni ruchu – miejsce takie należy wygrodzić poprzecznie zaporami i podłużnie pachołkami oraz oznakować znakami ostrzegawczymi A-14 z tabliczkami T-19 i w zależności od występującego rodzaju zwięzienia – znakami A-12.

Do oznakowania robót na drogach 1-cyfrowych oraz 2- cyfrowych o natężeniu ruchu powyżej 6000 poj./dobę należy stosować znaki wielkie, na pozostałych drogach znaki duże.

Znaki muszą być wykonane z folii odblaskowej i utrzymywane w dobrym i czytelnym stanie przez cały okres prowadzenia robót.

6. Kontrola jakości robót

6.1. Ogólne zasady kontroli jakości robót

Ogólne zasady kontroli jakości robót podano w STWiORB DM 00.00.00 "Wymagania Ogólne". Każdy materiał używany przez Wykonawcę musi posiadać aprobatę techniczną.

W trakcie robót Wykonawca powinien prowadzić systematyczne pomiary i badania kontrolne oznakowań poziomych wg WT POD-97 i dostarczyć ich wyniki Zamawiającemu. Badania i pomiary kontrolne prowadzi Wykonawca w zakresie i z częstotliwością gwarantującą zachowanie wymaganej jakości robót, lecz nie rzadziej niż wskazano to w STWiORB.

6.2. Kontrola i badania w trakcie wykonywania robót

Przed rozpoczęciem robót i dodatkowo, co najmniej jeden raz dziennie Wykonawca zobowiązany jest przeprowadzić kontrolę obejmującą badanie:

- sprawdzenie oznakowania opakowań,
- wizualną ocenę stanu materiału,
- temperaturę i wilgotność względną powietrza codziennie przed rozpoczęciem robót, oraz przed wznowieniem robót w przypadku ich przerwania z uwagi na zmianę warunków atmosferycznych,
- grubość warstwy wymalowania na mokro,
- ilość rozsypywanych kulek,
- równomierność skropienia linii i rozsypywania kulek,
- określenie czasu schnięcia i przejezdności.

Z przeprowadzonych badań należy wykonać notatki w Dzienniku Robót. Dziennik należy każdorazowo okazywać Zamawiającemu w czasie kontroli oznakowania. Wykonawca dokonuje pomiarów współczynnika odblaskowości i współczynnika luminancji z częstotliwością dostosowaną do długości badanego odcinka /tabela poniżej/.

| L.p. | Długość odcinka [km] | Częstotliwość pomiarów | Minimalna ilość pomiarów |
|------|----------------------|------------------------|--------------------------|
| 1 | od 0 do 3 | od 0,1 do 0,5 km | 3-6 |
| 2 | od 3 do 10 | co 1 km | 10 |
| 3 | od 10 do 20 | co 2 km | 12 |
| 4 | od 20 do 30 | co 3 km | 14 |
| 5 | powyżej 30 | co 4 km | 16 |

W każdym z mierzonych punktów należy wykonać po 5 odczytów współczynnika odblasku i po 5 odczytów współczynników luminancji w odległości jeden od drugiego minimum 1 m.

Pomiary należy wykonać w stanie świeżym (do 30 dni) oraz w okresie użytkowania, do zakończenia okresu gwarancyjnego, przy udziale Zamawiającego. Wyniki badań należy dołączyć do protokołu odbioru robót.

Dodatkowo w trakcie robót ocenę prawidłowości geometrii, grubości, równomierności pokrycia farbą i kulkami szklanymi refleksyjnymi wszystkich znaków, czasu przejezdności wykonuje Zamawiający.

6.3. Wymogi jakościowe dla znakowania poziomego

Zbiornicze zestawienie wymagań dla oznakowania poziomego grubowarstwowego (badanie na sucho).

| L.p. | Opis właściwości | Masy chemoutwardzalne |
|------|--|-----------------------|
| 1. | Grubość warstwy na mokro | min. 3 mm |
| 2. | Trwałość wg skali LPC po a) 12 miesiącach b) 24 miesiącach | min.10 min.6 |
| 3. | Barwa oznakowania określona współczynnikiem | |

| | | |
|----|--|--|
| | luminancji β (alternatywnie Q_d): a) w stanie świeżym do 30 dni b) po 12 miesiącach c) po 24 miesiącach | min. 0,40 (min. 130) min. 0,30 (min. 100) min. 0,30 (min. 100) |
| 4. | Powierzchniowy współczynnik odbłasku a) w stanie świeżym do 30 dni b) po 12 miesiącach c) po 24 miesiącach | min. 250 min. 150 min. 150 |
| 5. | Czas schnięcia (wg. ASTM D 711-84) gwarantowany przez producenta (dopuszczenie do ruchu pojazdów wykonanym oznakowaniu poziomym) | max 30 min. |
| 6. | Wskaźnik szorstkości SRT | min. 45 |

6.3.1 Widoczność w dzień

Widzialność w dzień charakteryzują: współczynnik luminancji i barwa określana przez współrzędne chromatyczne X i Y. Pomiary dokonuje się przy oświetleniu światłem znormalizowanym rodzaju C (światło dzienne) przy kącie padania 45° i kącie odbicia 0° . Współczynnik luminancji (stopień jasności) dla farb białych winien wykazywać następujące wartości minimalne:

- 0,40 dla oznakowania świeżego,
- 0,30 w okresie użytkowania.

Punkt o współrzędnych chromatycznych X i Y dla suchego oznakowania farbą musi mieścić się w polu o następujących współrzędnych granicznych:

| | | | | |
|---|-------|-------|-------|--------|
| x | 0,305 | 0,355 | 0,335 | 0,287 |
| y | 0,305 | 0,355 | 0,375 | 0,325. |

6.3.2. Widzialność w nocy

Za miarę widzialności w nocy przyjęto współczynnik luminancji wstecznej (retro odbicia) RL [$\text{mcd m}^{-2} \text{lx}^{-1}$] i powinien wynosić:

12. dla oznakowania świeżego min. 250 $\text{mcd m}^{-2} \text{lx}^{-1}$ (nawierzchnia sucha)
13. w okresie użytkowania min. 150 $\text{mcd m}^{-2} \text{lx}^{-1}$ (nawierzchnia sucha)

Odblaskowość musi być równomierna na całej powierzchni oznakowania w czasie użytkowania.

6.3.3 Szorstkość

Wskaźnik szorstkości winien wynosić nie mniej niż 45 jedn. SRT w ciągu całego okresu użytkowania.

6.3.4. Trwałość

W dziesięciostopniowej skali porównawczej stopień zużycia powinien wynosić, co najmniej 6 w okresie użytkowania i min 10 dla oznakowania grubowarstwowego przez 12 m-cy użytkowania.

6.4. Geometria oznakowania - tolerancje wymiarów oznakowania

Sprawdzenie geometrii oznakowania:

- szerokość linii
nie powinna się różnić od wymaganej o ± 5 mm,
- φ) długość cyklu / ciągu / linii segregacyjnych
złożonego z linii i przerwy nie może odbiegać od średniej liczonej z 10 kolejnych cykli o więcej niż ± 50 mm długości wymaganej.
- γ) rozstaw punktów narożnikowych /strzałki, litery, cyfry /

odchyłki od wzoru wymaganego Rozporządzenia Ministra Infrastruktury z dnia 03 lipca 2003r, w sprawie szczegółowych warunków technicznych dla znaków i sygnałów drogowych oraz urządzeń bezpieczeństwa ruchu drogowego i warunków ich umieszczania na drogach (D z. U. nr 220 poz. 2181).

Pomiary należy wykonywać z częstotliwością min. 2 pomiary na każdym skrzyżowaniu.

- Ocena wizualna

Wszystkie elementy oznakowania poziomego podlegają ocenie wizualnej. Ocena ta obejmuje :

- odchylenia od linii prostych
- odchylenia linii od ich osi
- brak płynności
- ci krzywizn.

7. Obmiar robót

7.1. Wymagania ogólne dotyczące obmiaru robót

Ogólne zasady dotyczące obmiaru robót przedstawiono w STWiORB DM 00.00.0 0 „Wymagania ogólne”

7.2. Jednostka obmiarowa

Jednostką obmiaru jest metr kwadratowy (m^2) pomalowanej i odebranej powierzchni materiałami do oznakowania grubowarstwowego (masy chemoutwardzalne).

8. Odbiór robót

8.1. Ogólne zasady odbioru robót

Ogólne zasady odbioru Robót podano w STWiORB DM.00. 00.00. "Wymagania ogólne".

Roboty uznaje się za wykonane zgodnie z Dokumentacją Projektową i STWiORB, jeżeli wszystkie badania i pomiary wg pkt.6 niniejszej STWiORB dały wyniki pozytywne.

W przypadku niezgodności, choć jednego elementu robót z wymaganiami, roboty uznaj e się za niezgodne z Dokumentacją Projektową i Wykonawca zobowiązany jest do ich poprawy na własny koszt.

8.2. Odbiór robót zanikających i ulegających zakryciu

Odbiór robót zanikających i ulegających zakryciu, w zależności od przyjętego sposobu wykonania robót, może być dokonany po:

- oczyszczeniu powierzchni nawierzchni,
- przedznakowaniu.

Odbiór robót zanikających powinien być udokumentowany w dzienniku robót. Odbierającym roboty zanikające i ulegające zakryciu będzie Zamawiający.

8.3. Szczegółowe zasady odbioru

Wykonawca po zakończeniu robót oraz uzyskaniu wyników pomiarów i badań kontrolnych powiadamia pisemnie Zamawiającego o gotowości do odbioru wykonanych prac. Termin odbioru zostanie ustalony w ciągu 14 dni od daty otrzymania pisemnego zawiadomienia.

Odbiór dokonuje się na podstawie wyników pomiarów i badań jakościowych określonych w punktach 2 i 6. Odbiór dokonuje Komisja Odbioru.

Wykonawca robót przygotowuje do odbioru i przedkłada Odbierającemu niżej dokumenty: dokumentację techniczną:

- przedmiary robót,
- dziennik robót,

sprawozdanie techniczne zawierające:

- zakres i lokalizację wykonanych robót,
- uwagi dotyczące warunków realizacji robót na odbieranym odcinku robót,
- datę rozpoczęcia i zakończenia robót,
- świadectwa jakości użytych materiałów,
- wyniki pomiarów kontrolnych,
- wyniki odbłaskowości (współczynnik RI) i barwy oznakowania (współczynnik β lub Qd),
- obmiar powykonawczy robot potwierdzony przez Zamawiającego,
- kosztorys wykonawczy.

W przypadku wątpliwości dotyczących wykonania oznakowania poziomego, Zamawiający może zlecić wykonanie badań:

- widzialności w dzień,
- widzialności w nocy,
- szorstkości,

w zakresie zgodności z wymaganiami STWiORB i wykonanych według metod określonych w „Warunkach technicznych POD-97". Jeżeli wyniki tych badań wykażą wadliwość wykonanego oznakowania to koszt badań ponosi Wykonawca, w przypadku przeciwnym - Zamawiający. W przypadku odchyień od przyjętych wymagań, Wykonawca jest zobowiązany usunąć wszystkie usterki.

W przypadku stwierdzenia usterek w wykonanych pracach, Komisja przerywa odbiór i ustala termin usunięcia usterek i ponownego odbioru. O ile usterki nie zostaną usunięte przez Wykonawcę w ustalonym terminie, Zamawiający może powierzyć ich usunięcie na koszt Wykonawcy innemu podmiotowi gospodarczemu.

8.4. Odbiór pogwarancyjny

Odbioru pogwarancyjnego należy dokonać po upływie okresu gwarancyjnego, ustalonego w Kontrakcie. Sprawdzeniu podlegają cechy oznakowania określone niniejszą STWiORB na podstawie badań wykonanych przed upływem okresu

gwarancyjnego.

9. Podstawa płatności

9.1. Ogólne ustalenia dotyczące podstawy płatności

Podstawa płatności powinna być określona na podstawie zasad przedstawionych w STWiORB DM 00.00.00 „Wymagania ogólne”.

9.2. Cena jednostki obmiarowej

Płaci się za jeden metr kwadratowy (m²) pomalowanej powierzchni materiałami do oznakowania poziomego po dokonaniu odbioru wg punktu 8.

Cena jednostkowa jest ceną uśrednioną dla podanego sposobu wykonania i obejmuje:

- opracowanie Projektu Technologii i Organizacji Robót oraz Programu Zapewnienia Jakości,
- zakup i dostarczenie wszystkich niezbędnych materiałów,
- zastosowanie materiałów pomocniczych koniecznych do prawidłowego wykonania robót lub wynikających z przyjętej technologii robót;
- oczyszczenie podłoża (nawierzchni),
- wykonanie czynności wymienionych w p.5 i 6,
- wykonanie znakowania według przyjętej technologii,
- ochrona znaków przed zniszczeniem przez pojazdy w czasie prowadzenia robót,
- uporządkowanie terenu robót; wywóz odpadów na wysypisko w raz z kosztami utylizacji lub na miejsce przystosowane do składowania poza terenem budowy,
- oznakowanie robót i jego utrzymanie,
- wykonanie wszystkich niezbędnych pomiarów, prób i badań.

10. Przepisy związane

10.1. Normy

| | |
|-------------------------|--|
| PN-85/O-79252 | Opakowania transportowe z zawartością. Znaki i znakowanie. Wymagania podstawowe |
| PN-EN 1423:2000 | Materiały do poziomego oznakowania dróg Materiały do posypywania. Kulki szklane, kruszywo przeciwpoślizgowe i ich mieszaniny) |
| PN-EN 1423:2001/A1:2005 | Materiały do poziomego oznakowania dróg Materiały do posypywania. Kulki szklane, kruszywo przeciwpoślizgowe i ich mieszaniny (Zmiana A1) |
| PN-EN 1436:2000 | Materiały do poziomego oznakowania dróg. Wymagania dotyczące poziomego oznakowania dróg |
| PN-EN 1436:2000/A1:2005 | Materiały do poziomego oznakowania dróg. Wymagania dotyczące poziomego oznakowania dróg (Zmiana A1) |
| PN-EN 1871:2003 | Materiały do poziomego oznakowania dróg. Właściwości fizyczne |
| PN-EN 13036-4: 2004(U) | Drogi samochodowe i lotniskowe – Metody badań – Część 4: Metoda pomiaru oporów poślizgu/poślizgnięcia na powierzchni: próba wahadła |

10.2. Przepisy związane i inne dokumenty

Załącznik nr 2 do rozporządzenia Ministra Infrastruktury z dnia 3 lipca 2003 r. Szczegółowe warunki techniczne dla znaków drogowych poziomych i warunki ich umieszczania na drogach (Dz. U. nr 220, poz. 2181)

Rozporządzenie Ministra Infrastruktury z dnia 11 sierpnia 2004 r. w sprawie sposobów deklarowania zgodności wyrobów budowlanych oraz sposobu znakowania ich znakami budowlanym (Dz. U. nr 198, poz. 2041)

Warunki Techniczne. Poziome znakowanie dróg. POD-97 . Seria „I” - Informacje, Instrukcje. Zeszyt nr 55. IBDiM, Warszawa, 1997

Warunki Techniczne. Poziome znakowanie dróg. POD-20 06. Seria „I” - Informacje, Instrukcje. IBDiM, Warszawa, w opracowaniu

Prawo przewozowe (Dz. U. nr 53 z 1984 r., poz. 272 z późniejszymi zmianami).

Rozporządzenie Ministra Infrastruktury z dnia 11 sierpnia 2004 r. w sprawie systemów oceny zgodności, wymagań jakie powinny spełniać notyfikowane jednostki uczestniczące w ocenie zgodności oraz sposobu oznaczania wyrobów budowlanych oznakowaniem CE (Dz. U. nr 195, poz. 2011)

Rozporządzenie Ministra Zdrowia z dnia 2 września 2003 r. w sprawie oznakowania opakowań substancji niebezpiecznych i preparatów niebezpiecznych (Dz. U. nr 73, poz. 1679)

Umowa europejska dotycząca międzynarodowego przewozu towarów niebezpiecznych (RID /ADR)

Rozporządzenie Ministra Infrastruktury z dnia 8 listopada 2004 r. w sprawie aprobat technicznych oraz jednostek organizacyjnych uprawnionych do ich wydania (Dz.U. nr 249, poz. 2497)

D.07.02.01. Oznakowanie pionowe

1. Wstęp

1.1. Przedmiot Specyfikacji Technicznej Wykonania i Odbioru Robót Budowlanych

Przedmiotem niniejszej Specyfikacji Technicznej Wykonania i Odbioru Robót Budowlanych są wymagania dotyczące wykonania i odbioru Robót budowlanych w ramach realizacji zadania: **Przebudowa drogi gminnej w miejscowości Strzyboga**

1.2. Zakres stosowania STWiORB

STWiORB stanowią część Dokumentów Przetargowych i Kontraktowych i należy je stosować w zleceniu i wykonaniu robót opisanych w podpunkcie 1.1.

1.3. Zakres robót objętych STWiORB

Ustalenia zawarte w niniejszej STWiORB dotyczą zasad prowadzenia robót związanych z wykonywaniem i odbiorem oznakowania pionowego wg Dokumentacji Projektowej.

Zakres rzeczowy obejmuje:

tarcze znaków średnie,
słupki znaków.

- Określenia podstawowe

- **Znak pionowy** - znak wykonany w postaci tarczy lub tablicy z napisami albo symbolami, zwykle umieszczony na konstrukcji wsporczej.
- **Tarcza znaku** - element konstrukcyjny, na powierzchni, którego umieszczona jest treść znaku. Tarcza może być wykonana z różnych materiałów (stal, aluminium, tworzywa syntetyczne itp.) - jako jednolita lub składana.
- **Lico znaku** - przednia część znaku, służąca do podania treści znaku. Lico znaku może być wykonane jako malowane lub oklejane (folią odblaskową lub nie odblaskową). W przypadkach szczególnych (znak z przejrzystych tworzyw syntetycznych) lico znaku może być zatopione w tarczy znaku.
- **Znak drogowy nie odblaskowy** - znak, którego lico wykonane jest z materiałów zwykłych (lico nie wykazuje właściwości odblaskowych).
- **Znak drogowy odblaskowy** - znak, którego lico wykazuje właściwości odblaskowe (wykonane jest z materiału o odbiciu powrotnym - współdrożnym).
- **Znak nowy** - znak użytkowany (ustawiony na drodze) lub magazynowany w okresie do 3 miesięcy od daty produkcji.
- **Znak użytkowany** - znak ustawiony na drodze lub magazynowany przez okres dłuższy niż 3 miesiące od daty produkcji.
- Pozostałe określenia podstawowe są zgodne z obowiązującymi, odpowiednimi Polskimi Normami i z definicjami podanymi w STWiORB DM 00.00.00 "Wymagania Ogólne".

1.5. Ogólne wymagania dotyczące robót

Ogólne wymagania dotyczące robót podano w STWiORB DM 00.00.00 „Wymagania Ogólne”. Niezbędne dane istotne z punktu widzenia:

- organizacji robót budowlanych;
- zabezpieczenia interesu osób trzecich;
- ochrony środowiska;
- warunków bezpieczeństwa pracy;
- zaplecza dla potrzeb Wykonawcy;
- warunków organizacji ruchu;
- zabezpieczenia chodników i jezdni

podano w STWiORB DM 00.00.00 „Wymagania Ogólne”.

1.6. Wspólny Słownik Zamówień (CPV)

Kody grup, klas i kategorii robót Wspólnego Słownika Zamówień (CPV) dotyczących przedmiotu zamówienia podano w STWiORB DM 00.00.00 „Wymagania Ogólne”.

2. Materiały

2.1. Ogólne wymagania dotyczące materiałów

Ogólne wymagania dotyczące materiałów, ich pozyskiwania i składowania podano w STWiORB DM 00.00.00. "Wymagania Ogólne".

2.2. Dopuszczenie do stosowania

Producent znaków drogowych powinien posiadać dla swojego wyrobu aprobatę techniczną, certyfikat zgodności nadany mu przez uprawnioną jednostkę certyfikującą, znak budowlany „B” i wystawioną przez siebie deklarację zgodności, zgodnie z rozporządzeniem Ministra Infrastruktury. Folie odblaskowe stosowane na lica znaków drogowych powinny posiadać aprobatę techniczną wydaną przez uprawnioną jednostkę oraz deklarację zgodności wystawioną przez producenta. Słupki, blachy i inne elementy konstrukcyjne powinny mieć deklaracje zgodności z odpowiednimi normami.

W załączniku nr 1 do rozporządzenia Ministra Infrastruktury z dnia 3 lipca 2003 w sprawie szczegółowych warunków technicznych dla znaków i sygnałów drogowych oraz u rządzeń bezpieczeństwa ruchu drogowego i warunków ich umieszczania na drogach, podano szczegółowe informacje odnośnie wymagań dla znaków pionowych.

2.3. Materiały stosowane do fundamentów znaków

Fundamenty dla zamocowania konstrukcji wsporczych znaków mog ą być wykonywane jako:

- prefabrykaty betonowe,
- z betonu wykonywanego „na mokro”,
- z betonu zbrojonego,
- inne rozwiązania zaakceptowane przez Inżyniera.

Dla fundamentów nale ży opracować dokumentację techniczną zgodną z obowiązującymi przepisami.

Fundamenty pod konstrukcje wsporcze oznakowania kierunkowego nale ży wykonać z betonu lub betonu zbrojonego klasy, co najmniej B 20 (C16/20) wg PN-EN 206-1:2000. Zbrojenia stalowe nale ży wykonać zgodnie z normą PN-B-03264:1984. Wykonanie i osadzenie kotew fundamentowych nale ży wykonać zgodnie z normą PN-B-03215:1998. Posadowienie fundamentów nale ży wykonać na głębokość poniżej przemarzania gruntu.

Rury

Rury powinny odpowiadać wymaganiom PN-H-74200:1998, PN-84/H-74220 lub innej normy zaakceptowanej przez Inżyniera.

Powierzchnia zewnętrzna i wewnętrzna rur nie powinna wykazywać wad w postaci łusek, pęknięć, zwalcowań i naderwań. Dopuszczalne są nieznaczne nierówności, pojedyncze rysy wynikające z procesu wytwarzania, mieszczące się w granicach dopuszczalnych odchyłek wymiarowych.

Końce rur powinny być obcięte równo i prostopadle do osi rury. Pożądane jest, aby rury były dostarczane o długościach:

3. dokładnych, zgodnych z zamówieniem; z dopuszczalną odchyłką ± 10 mm,
4. wielokrotnych w stosunku do zamówionych długości dokładnych poniżej 3 m z nadatkiem 5 mm na każde cięcie i z dopuszczalną odchyłką dla całej długości wielokrotnej, jak dla długości dokładnych.

Rury powinny być proste. Dopuszczalna miejscowa krzywizna nie powinna przekraczać 1,5 mm na 1 m długości rury. Rury powinny być wykonane ze stali w gatunkach dopuszczonych przez PN-H-84023.07, lub inne normy.

Rury powinny być dostarczone bez opakowania w wiązkach lub luzem względnie w opakowaniu uzgodnionym z Zamawiającym. Rury powinny być cechowane indywidualnie lub na przywieszkach metalowych.

2.4.3. Kształtowniki

Kształtowniki powinny odpowiadać wymaganiom PN-91/H-93010. Powierzchnia kształtownika powinna być charakterystyczna dla procesu walcowania i wolna od wad jak widoczne łuski, pęknięcia, zwalcowania i naderwania. Dopuszczalne są usunięte wady przez szlifowanie lub dłutowanie z tym, że obrobiona powierzchnia powinna mieć łagodne wycięcia i zaokrąglone brzegi, a grubość kształtownika nie może zmniejszyć się poza dopuszczalną dolną odchyłkę wymiarową dla kształtownika.

Kształtowniki powinny być obcięte prostopadle do osi wzdłużnej kształtownika. Powierzchnia końców kształtownika nie powinna wykazywać rzadziżn, rozwarstwień, pęknięć i śladów jamy skurczowej widocznych nie uzbrojonym okiem.

Kształtowniki powinny być ze stali St3W lub St4W oraz mieć własności mechaniczne według aktualnej normy uzgodnionej pomiędzy Zamawiającym i wytwórcą.

2.4.4. Powłoki metalizacyjne cynkowe

W przypadku zastosowania powłoki metalizacyjnej cynkowej na konstrukcjach stalowych, powinna ona spełniać wymagania PN EN ISO 1461:2000 i PN-EN 10240:2001. Minimalna grubość powłoki cynkowej powinna wynosić 60 μ m.

Powierzchnia powłoki powinna być ciągła i jednorodna pod względem ziarnistości. Nie może ona wykazywać widocznych wad jak rysy, pęknięcia, pęcherze lub odstawanie powłoki od podłoża.

2.4.5. Gwarancja producenta lub dostawcy na konstrukcję wsporczą

Producent lub dostawca każdej konstrukcji wsporczej, a w przypadku znaków umieszczanych na innych obiektach lub konstrukcjach (wiadukty nad drogą, kładki dla pieszych, słupy latarni itp.), także elementów słu żących do zamocowania

znaków na tym obiekcie lub konstrukcji, obowiązuje do wydania gwarancji na okres trwałości znaku uzgodniony z odbiorcą. Przedmiotem gwarancji są właściwości techniczne konstrukcji wsporczej lub elementów mocujących oraz trwałość zabezpieczenia przeciwkorozyjnego.

W przypadku słupków znaków pionowych ostrzegawczych, zakazu, nakazu i informacyjnych o standardowych wymiarach oraz w przypadku elementów, służących do zamocowania znaków do innych obiektów lub konstrukcji - gwarancja może być wydana dla partii dostawy. W przypadku konstrukcji wsporczej dla znaków drogowych bramowych i wysięgnikowych gwarancja jest wystawiana indywidualnie dla każdej konstrukcji wsporczej. Minimalny okres trwałości konstrukcji wsporczej powinien wynosić 10 lat.

2.5. Tarcza znaku

2.5.1. Trwałość materiałów na wpływy zewnętrzne

Materiały użyte na lico i tarczę znaku oraz połączenie lica znaku z tarczą znaku, a także sposób wykonania znaku, muszą wykazywać pełną odporność na oddziaływanie światła, zmian temperatury, wpływy atmosferyczne i występujące w normalnych warunkach oddziaływania chemiczne (w tym korozję elektrochemiczną) - przez cały czas trwałości znaku, określony przez wytwórcę lub dostawcę.

2.5.2. Warunki gwarancyjne producenta lub dostawcy znaku

Producent lub dostawca znaku obowiązany jest przy dostawie określić, uzgodnioną z odbiorcą, trwałość znaku oraz warunki gwarancyjne dla znaku, a także udostępnić na życzenie odbiorcy:

- instrukcję montażu znaku,
- dane szczegółowe o ewentualnych ograniczeniach w stosowaniu znaku,
- instrukcję utrzymania znaku.

Trwałość znaku powinna być, co najmniej równa trwałości zastosowanej folii. Minimalne okresy gwarancyjne powinny wynosić dla znaków z folią typu 2 – 10 lat.

2.5.3. Materiały do wykonania tarczy znaku

Tarcza znaku powinna być wykonana z:

- blachy ocynkowanej ogniowo o grubości min. 1,25 mm wg PN-EN 10327:2005(U) lub PN-EN 10292:2003/A1:2004/A1:2005(U),

Tarcza tablicy o powierzchni $> 1 \text{ m}^2$ powinna być wykonana z:

- blachy aluminiowej o grubości min. 2 mm wg PN-EN 485-4:1997.

Grubość warstwy powłoki cynkowej na blasze stalowej ocynkowanej ogniowo nie może być mniejsza niż $28 \mu\text{m}$ (200 g Zn/m^2).

Znaki i tablice powinny spełniać następujące wymagania podane w tabelicy 1.

Tablica 1. Wymagania dla znaków i tarcz znaków drogowych

| Parametr | Jednostka | Wymaganie | Klasa wg PN-EN 12899-1:2005 |
|---|----------------------|--|-------------------------------|
| Wytrzymałość na obciążenie siłą naporu wiatru | kN m^{-2} | $\geq 0,60$ | WL2 |
| Wytrzymałość na obciążenie skupione | kN | $\geq 0,50$ | PL2 |
| Chwilowe odkształcenie zginające | mm/m | ≤ 25 | TDB4 |
| Chwilowe odkształcenie skrętne | stopień · m | $\leq 0,02$ $\leq 0,11$ $\leq 0,57$ $\leq 1,15$ | TDT1 TDT3 TDT5 TDT6* |
| Odkształcenie trwałe | mm/m lub stopień · m | 20%odkształcenia chwilowego | - |
| Rodzaj krawędzi znaku | - | Zabezpieczona, krawędź tłoczona, krawędź zaginana, prasowana lub zabezpieczona profilem krawędziowym | E2 |
| Przewiercanie znaku | lica - | Lico znaku nie może być przewiercone z żadnego | P3 |

* klasę TDT3 stosuje się dla tablic na 2 lub więcej podporach, klasę TDT 5 dla tablic na jednej podporze, klasę TDT1 dla tablic na konstrukcjach bramowych, klasę TDT6 dla tablic na konstrukcjach wisięgnikowych

Przyjęto zgodnie z tablicą 1, że przy sile naporu wiatru równej 0,6 kN (klasa WL2), chwilowe odkształcenie zginające, zarówno znak, jak i samą tarczę znaku nie może być większe niż 25 mm/m (klasa TDB4).

2.5.4. Warunki wykonania tarczy znaku

Tarcze znaków powinny spełniać także następujące wymagania:

- krawędzie tarczy znaku powinny być usztywnione na całym obwodzie poprzez ich podwójne gięcie o promieniu gięcia nie większym niż 10 mm włącznie z narożnikami lub przez zamocowanie odpowiedniego profilu na całym obwodzie znaku,
- powierzchnia czołowa tarczy znaku powinna być równa – bez wgłębień, pofałdowań i otworów montażowych. Dopuszczalna nierówność wynosi 1 mm/m,
- podwójna gięta krawędź lub przymocowane do tylnej powierzchni profile montażowe powinny usztywnić tarczę znaku w taki sposób, aby wymagania podane w tablicy 1 były spełnione, a zarazem stanowiły element konstrukcyjny do montażu do konstrukcji wsporczej. Dopuszcza się maksymalne odkształcenie trwałe do 20 % odkształcenia odpowiedniej klasy na zginanie i skręcanie,
- tylna powierzchnia tarczy powinna być zabezpieczona przed procesami korozji ochronnymi powłokami chemicznymi oraz powłoką lakierniczą o grubości min. 60 μm z proszkowych farb poliesterowych ciemnoszarych matowych lub półmatowych kolorze RAL 7037; badania należy wykonywać zgodnie z PN-88/C-81523 oraz PN-76/C-81521 w zakresie odporności na działanie mgły solnej oraz wody.

Tarcze znaków i tablic o powierzchni $> 1 \text{ m}^2$ powinny spełniać dodatkowo następujące wymagania:

- narożniki znaku i tablicy powinny być zaokrąglone, o promieniu zgodnym z wymaganiami określonymi w załączniku nr 1 do rozporządzenia Ministra Infrastruktury z dnia 3 lipca 2003 r. nie mniejszym jednak niż 30 mm, gdy wielkości tego promienia nie wskazano,
- łączenie poszczególnych segmentów tarczy (dla znaków wielkogabarytowych) wzdłuż poziomej lub pionowej krawędzi powinno być wykonane w taki sposób, aby nie występowały przesunięcia i przeswity w miejscach ich łączenia.

2.6. Znaki odblaskowe

2.6.1. Wymagania dotyczące powierzchni odblaskowej

Znaki drogowe odblaskowe wykonuje się przez naklejenie na tarczę znaku lica wykonanego z samoprzylepnej, aktywowanej przez docisk, folii odblaskowej. Znaki drogowe klasy A, B, C, D, E, F, G, T i urządzenia bezpieczeństwa ruchu drogowego klasy U nie odblaskowe, nie są dopuszczone do stosowania na drogach publicznych.

Folia odblaskowa (odbijająca powrotnie) powinna spełniać wymagania określone w aprobacie technicznej. Lico znaku powinno być wykonane z:

- samoprzylepnej folii odblaskowej o właściwościach fotometrycznych i kolorymetrycznych typu 2 (folia z kulkami szklanymi lub pryzmatyczna) potwierdzonych uzyskanymi aprobatami technicznymi dla poszczególnych typów folii,
- do nanoszenia barw innych niż biała można stosować: farby transparentne do sitodruku, zalecane przez producenta danej folii, transparentne folie ploterowe posiadające aprobaty techniczne oraz w przypadku folii typu 1 wycinane kształty z folii odblaskowych barwnych,
- dopuszcza się wycinanie kształtów z folii 2 i 3 typu pod warunkiem zabezpieczenia ich krawędzi lakierem zalecanym przez producenta folii,
- *nie dopuszcza się stosowania folii o okresie trwałości poniżej 7 lat do znaków stałych,*
- folie o 2-letnim i 3-letnim okresie trwałości mogą być wykorzystywane do znaków tymczasowych stosowanych do oznakowania robót drogowych, pod warunkiem posiadania aprobaty technicznej i zachowania zgodności z załącznikiem nr 1 do rozporządzenia Ministra Infrastruktury z dnia 3 lipca 2003 w sprawie szczegółowych warunków technicznych dla znaków i sygnałów drogowych oraz urządzeń bezpieczeństwa ruchu drogowego i warunków ich umieszczania na drogach.

Minimalna początkowa wartość współczynnika odbłasku $R'(cd \cdot lx^{-1} \cdot m^{-2})$ znaków odblaskowych, zmierzona zgodnie z procedurą zawartą w CIE No.54, używając standardowego iluminanta A, powinna spełniać odpowiednio wymagania podane w tablicy 2.

Współczynnik odbłasku R' dla wszystkich kolorów drukowanych, z wyjątkiem białego, nie powinien być mniejszy niż 70% wartości podanych w tablicy 2 dla znaków z folią typu 1 lub typu 2, zgodnie z publikacją CIE No 39.2. Folie odblaskowe pryzmatyczne (typ 3) powinny spełniać minimalne wymagania dla folii typu 2 lub zwiększone wymagania postawione w aprobacie technicznej dla danej folii.

W przypadku oświetlenia standardowym iluminantem D 65 i pomiaru w geometrii 45/0 współrzędne chromatyczności

i współczynnik luminancji β powinny być zgodne z wymaganiami podanymi w tablicach 2 i 3.

Tablica 2. Wymagania dla współczynnika luminancji β i współrzędnych chromatyczności x, y oraz współczynnika odbłasku R'

| Lp. | Właściwości | Jednostki | Wymagania | |
|--|---|----------------------|-----------------------------|-----------------------------|
| 1 | Współczynnik odbłasku R' (kąt oświetlenia 5°, kąt obserwacji 0,33°) dla folii: - białej - żółtej - czerwonej - zielonej - niebieskiej - brązowej - pomarańczowej - szarej | cd/m ² lx | typ 1 | typ 2 |
| | | | ≥ 50 | ≥ 180 |
| | | | ≥ 35 | ≥ 120 |
| | | | ≥ 10 | ≥ 45 |
| | | | ≥ 7 | ≥ 21 |
| | | | ≥ 2 | ≥ 14 |
| | | | ≥ 0,6 | ≥ 8 |
| | | | ≥ 20 | ≥ 65 |
| | | | ≥ 30 | ≥ 90 |
| 2 | Współczynnik luminancji β i współrzędne chromatyczności x, y *) dla folii: - białej - żółtej - czerwonej - zielonej - niebieskiej - brązowej - pomarańczowej - szarej | - | typ 1 | typ 2 |
| | | | $\beta \geq 0,35$ | $\beta \geq 0,27$ |
| | | | $\beta \geq 0,27$ | $\beta \geq 0,16$ |
| | | | $\beta \geq 0,05$ | $\beta \geq 0,03$ |
| | | | $\beta \geq 0,04$ | $\beta \geq 0,03$ |
| | | | $\beta \geq 0,01$ | $\beta \geq 0,01$ |
| | | | $0,09 \geq \beta \geq 0,03$ | $0,09 \geq \beta \geq 0,03$ |
| | | | $\beta \geq 0,17$ | $\beta \geq 0,14$ |
| | | | $0,18 \geq \beta \geq 0,12$ | $0,18 \geq \beta \geq 0,12$ |
| *) współrzędne chromatyczności x, y w polu barw według tablicy 3 | | | | |

Tablica 3. Współrzędne punktów naryżnych wyznaczających pola barw

| Barwa folii | | Współrzędne chromatyczności punktów naryżnych wyznaczających pole barwy (źródło światła D ₆₅ , geometria pomiaru 45/0°) | | | |
|-------------------|---|--|-------|-------|-------|
| | | 1 | 2 | 3 | 4 |
| Biała | x | 0,355 | 0,305 | 0,285 | 0,335 |
| | y | 0,355 | 0,305 | 0,325 | 0,375 |
| Żółta typ 1 folii | x | 0,522 | 0,470 | 0,427 | 0,465 |
| | y | 0,477 | 0,440 | 0,483 | 0,534 |
| Żółta typ 2 folii | x | 0,545 | 0,487 | 0,427 | 0,465 |
| | y | 0,454 | 0,423 | 0,483 | 0,534 |
| Czerwona | x | 0,735 | 0,674 | 0,569 | 0,655 |
| | y | 0,265 | 0,236 | 0,341 | 0,345 |
| Niebieska | x | 0,078 | 0,150 | 0,210 | 0,137 |
| | y | 0,171 | 0,220 | 0,160 | 0,038 |
| Zielona | x | 0,007 | 0,248 | 0,177 | 0,026 |
| | y | 0,703 | 0,409 | 0,362 | 0,399 |
| Brązowa | x | 0,455 | 0,523 | 0,479 | 0,558 |
| | y | 0,397 | 0,429 | 0,373 | 0,394 |
| Pomarańczowa | x | 0,610 | 0,535 | 0,506 | 0,570 |
| | y | 0,390 | 0,375 | 0,404 | 0,429 |
| Szara | x | 0,350 | 0,300 | 0,285 | 0,335 |
| | y | 0,360 | 0,310 | 0,325 | 0,375 |

2.6.2. Wymagania jakościowe

Powierzchnia licowa znaku powinna być równa, gładka, bez rozwarstwień, pęcherzy i odklejeń na krawędziach. Na powierzchni mogą występować w obrębie jednego pola średnio nie więcej niż 0,7 błędów na powierzchni (kurz, pęcherze) o wielkości najwyżej 1 mm. Rysy nie mają prawa wystąpić.

Sposób połączenia folii z powierzchnią tarczy znaku powinien uniemożliwiać jej odłączenie od tarczy bez jej zniszczenia.

Dokładność rysunku znaku powinna być taka, aby wady konturów znaku, które mogą powstać przy nanoszeniu farby na odblaskową powierzchnię znaku, nie były większe niż podane w p. 2.6.3.

Lica znaków wykonane drukiem sitowym powinny być wolne od smug i cieni.

Krawędzie lica znaku z folii typu 2 i folii pryzmatycznej powinny być odpowiednio zabezpieczone np. przez lakierowanie lub ramą z profilu ceowego.

Powłoka lakiernicza w kolorze RAL 7037 na tylnej stronie znaku powinna być równa, gładka bez smug i zacieków. Sprawdzenie polega na ocenie wizualnej.

2.6.3 Tolerancje wymiarowe znaków drogowych

2.6.3.1 Tolerancje wymiarowe dla grubości blach

Sprawdzenie śrubą mikrometryczną:

- dla blachy stalowej ocynkowanej ogniowo o gr. 1,25 - 1,5 mm wynosi - 0,14 mm,
- dla blach aluminiowych o gr. 1,5 - 2,0 mm wynosi - 0,10 mm.

2.6.3.2 Tolerancje wymiarowe dla grubości powłok malarskich

Dla powłoki lakierniczej na tylnej powierzchni tarczy znaku o grubości 60 µm wynosi ±15 µm. Sprawdzenie wg PN-EN ISO 2808:2000.

2.6.3.3 Tolerancje wymiarowe dla płaskości powierzchni

Odchylenia od poziomu nie mogą wynieść więcej niż 0,2 %, wyjątkowo do 0,5 %. Sprawdzenie szczelinomierzem.

2.6.3.4 Tolerancje wymiarowe dla tarcz znaków

Sprawdzenie przyziarnie liniowym:

7. wymiary dla tarcz znaków o powierzchni <math> < 1 \text{ m}^2 </math> podane w opisach szczegółowych załącznika nr 1 należy powiększyć o 10 mm i wykonać w tolerancji wymiarowej ± 5 mm,
8. wymiary dla tarcz znaków i tablic o powierzchni $> 1 \text{ m}^2$ podane w opisach szczegółowych załącznika nr 1 oraz wymiary wynikowe dla tablic grupy E należy powiększyć o 15 mm i wykonać w tolerancji wymiarowej ± 10 mm.

- Tolerancje wymiarowe dla lica znaku

Sprawdzenie przyziarnie liniowym:

9. tolerancje wymiarowe rysunku lica wykonanego drukiem sitowym wynoszą $\pm 1,5$ mm,
 10. tolerancje wymiarowe rysunku lica wykonanego metodą wyklejania wynoszą ± 2 mm,
 11. kontury rysunku znaku (obwódka i symbol) muszą być równe z dokładnością w każdym kierunku do 1,0 mm.
- W znakach nowych na każdym z fragmentów powierzchni znaku o wymiarach 4 x 4 cm nie może występować więcej niż 0,7 lokalnych usterek (załamania, pęcherzyki) o wymiarach nie większych niż 1 mm w każdym kierunku. Niedopuszczalne jest występowanie jakichkolwiek zarysowań powierzchni znaku.
- Na znakach w okresie gwarancji, na każdym z fragmentów powierzchni znaku o wymiarach 4 x 4 cm dopuszcza się do 2 usterek jak wyżej, o wymiarach nie większych niż 1 mm w każdym kierunku. Na powierzchni tej dopuszcza się do 3 zarysowań o szerokości nie większej niż 0,8 mm i całkowitej długości nie większej niż 10 cm. Na całkowitej długości znaku dopuszcza się nie więcej niż 5 rys szerokości nie większej niż 0,8 mm i długości przekraczającej 10 cm - pod warunkiem, że zarysowania te nie zniekształcają treści znaku.
- Na znakach w okresie gwarancji dopuszcza się również z lokalne uszkodzenie folii o powierzchni nie przekraczającej 6 mm² każde - w liczbie nie większej niż pięć na powierzchni znaku małego lub średniego, oraz o powierzchni nie przekraczającej 8 mm² każde - w liczbie nie większej niż 8 na każdym z fragmentów powierzchni znaku dużego lub wielkiego (włączając znaki informacyjne) o wymiarach 1200 x 1200 mm.
- Uszkodzenia folii nie mogą zniekształcać treści znaku - w przypadku występowania takiego zniekształcenia znak musi być bezzwłocznie wymieniony.
- W znakach nowych niedopuszczalne jest występowanie jakichkolwiek rys, sięgających przez warstwę folii do powierzchni tarczy znaku. W znakach eksploatowanych istnienie takich rys jest dopuszczalne pod warunkiem, że występujące w ich otoczeniu ogniska korozyjne nie przekroczą wielkości określonych poniżej.
- W znakach eksploatowanych dopuszczalne jest występowanie, co najwyżej dwóch lokalnych ognisk korozji o wymiarach nie przekraczających 2,0 mm w każdym kierunku na powierzchni każdego z fragmentów znaku o wymiarach 4 x 4 cm. W znakach nowych oraz w znakach znajdujących się w okresie wymaganej gwarancji żadna korozja tarczy znaku nie może występować.
- Wymagana jest taka wytrzymałość połączenia folii odblaskowej z tarczą znaku, by po zgięciu tarczy o 90° przy promieniu łuku zgięcia do 10 mm w żadnym miejscu nie uległo ono zniszczeniu.

2.6.4 Obowiązujący system oceny zgodności

Zgodnie z art. 4, art. 5 ust. 1 oraz art. 8, ust. 1 ustawy z dnia 16 kwietnia 2004 r. o wyrobach budowlanych wyrób,

który posiada aprobatę techniczną może być wprowadzony do obrotu i stosowania przy wykonywaniu robót budowlanych w zakresie odpowiadającym jego właściwościom użytkowym i przeznaczeniu, jeżeli producent dokonał oceny zgodności, wydał krajową deklarację zgodności z aprobatą techniczną i oznakował wyrób budowlany zgodnie z obowiązującymi przepisami.

Zgodnie z rozporządzeniem Ministra Infrastruktury z dnia 11 sierpnia 2004 r. oceny zgodności wyrobu z aprobatą techniczną dokonuje producent, stosując system I.

2.7. Materiały do montażu znaków

Wszystkie łączniki metalowe przewidywane do mocowania między sobą elementów konstrukcji wsporczych znaków jak śruby, listwy, wkręty, nakrętki itp. powinny być czyste, gładkie, bez pęknięć, naderwań, rozwarstwień i wypukłych korbów.

Łączniki mogą być dostarczane w pudełkach tekturowych, pojemnikach blaszanych lub paletach, w zależności od ich wielkości. Łączniki powinny być ocynkowane ogniowo lub wykonane z materiałów odpor nych na korozję w czasie nie krótszym niż tarcza znaku i konstrukcja wsporcza.

2.8. Przechowywanie i składowanie materiałów

Prefabrykaty betonowe powinny być składowane na wyrównanym, utwardzonym i odwodnionym podłożu. Prefabrykaty należy układać na podkładach z zachowaniem prześwitu minimum 10 cm między podłożem a prefabrykatem.

Znaki powinny być przechowywane w pomieszczeniach suchych, z dala od materiałów działających korodująco i w warunkach zabezpieczających przed uszkodzeniami.

3. Sprzęt

3.1. Ogólne wymagania dotyczące sprzętu

Ogólne wymagania dotyczące sprzętu podano w STWiORB DM.00.00.00. "Wymagania Ogólne".

3.2. Sprzęt do wykonania oznakowania pionowego

Wykonawca przystępujący do wykonania oznakowania pionowego powinien wykazać się możliwością korzystania z następującego sprzętu:

10. koparek kołowych, np. 0,15 m³ lub koparek gąsienicowych, np. 0,25 m³,
11. żurawi samochodowych o udźwigu do 4 t,
12. wiertnic do wykonywania dołów pod słupki w gruncie spoistym,
13. betoniarek przewoźnych do wykonywania fundamentów betonowych „na mokro”,
14. środków transportowych do przewozu materiałów,
15. przewoźnych zbiorników na wodę,
16. sprzętu spawalniczego,
każdy inny sprzęt zaakceptowany przez Inżyniera.

4. Transport

4.1. Ogólne wymagania dotyczące transportu

Ogólne wymagania dotyczące transportu podano w STWiORB DM 00.00.00. "Wymagania Ogólne".

4.2. Transport materiałów do pionowego oznakowania dróg

Transport cementu powinien odbywać się zgodnie z BN-88/6731-08. Transport kruszywa powinien odbywać się zgodnie z PN-B-06712.

Prefabrykaty betonowe - do zamocowania konstrukcji wsporczych znaków, powinny być przewożone środkami transportowymi w warunkach zabezpieczających je przed uszkodzeniami. Rozmieszczenie prefabrykatów na środkach transportu powinno być symetryczne.

Transport znaków, konstrukcji wsporczych i sprzętu (uchwyty, śruby, nakrętki itp.) powinien się odbywać środkami transportowymi oplanekowanymi w sposób uniemożliwiający ich przesuwanie się w czasie transportu i uszkodzenie.

5. Wykonanie robót

5.1. Ogólne zasady wykonania robót

Ogólne zasady wykonania robót podano w STWiORB DM 0 0.00.00. „Wymagania Ogólne”.

Wykonawca przedstawi Inżynierowi do akceptacji Projekt Technologii i Organizacji Robót oraz Program Zapewnienia Jakości uwzględniający wszystkie warunki, w jakich będą wykonywane Roboty.

5.2. Roboty przygotowawcze

Przed przystąpieniem do robót należy wyznaczyć:

- lokalizację znaku, tj. jego pikietaż oraz odległość od krawędzi jezdni, krawędzi pobocza umocnionego lub pasa

awaryjnego postoju,

- wysokość zamocowania znaku na konstrukcji wsporczej.

Punkty stabilizujące miejsca ustawienia znaków należy zabezpieczyć w taki sposób, aby w czasie trwania i odbioru robót istniała możliwość sprawdzenia lokalizacji znaków.

Lokalizacja i wysokość zamocowania znaku powinny być zgodne z Dokumentacją Projektową.

Miejsce wykonywania prac należy oznakować, w celu zabezpieczenia pracowników i kierujących pojazdami na drodze.

5.3. Wykonanie wykopów i fundamentów dla konstrukcji i wsporczych znaków

Sposób wykonania wykopu pod fundament znaku pionowy go powinien być dostosowany do głębokości wykopu, rodzaju gruntu i posiadanego sprzętu. Wymiary wykopu powinny być zgodne z Dokumentacją Projektową lub wskazaniami Inżyniera.

Wykopy fundamentowe powinny być wykonane w takim okresie, aby po ich zakończeniu można było przystąpić natychmiast do wykonania w nich robót fundamentowych.

5.3.1. Prefabrykaty betonowe

Dno wykopu przed ułożeniem prefabrykatu należy wyrównać i zagęścić. Wolne przestrzenie między ścianami gruntu i prefabrykatem należy wypełnić materiałem kamiennym, np. kłincem i dokładnie zagęścić ubijakami ręcznymi.

Jeżeli znak jest zlokalizowany na poboczu drogi, to górna powierzchnia prefabrykatu powinna być równa z powierzchnią pobocza lub być wyniesiona nad tę powierzchnię nie więcej niż 0,03 m.

5.3.2. Fundamenty z betonu i betonu zbrojonego

Wykopy pod fundamenty konstrukcji wsporczych dla zamocowania znaków wielkowymiarowych (znak kierunku i miejscowości), wykonywane z betonu „na mokro” lub z betonu zbrojonego należy wykonać zgodnie z PN-S-02205:1998.

Posadowienie fundamentów w wykopach otwartych bądź rozpartych należy wykonywać zgodnie z dokumentacją projektową, STWiORB lub wskazaniami Inżyniera. Wykopy należy zabezpieczyć przed napływem wód opadowych przez wyprofilowanie terenu ze spadkiem umożliwiającym łatwy odpływ wody poza teren przylegający do wykopu. Dno wykopu powinno być wyrównane z dokładnością ± 2 cm.

Przy naruszonej strukturze gruntu rodzimego, grunt należy usunąć i miejsce wypełnić do spodu fundamentu betonem. Płaszczyzny boczne fundamentów stykające się z gruntem należy zabezpieczyć izolacją, np. emulsją asfaltową. Po wykonaniu fundamentu wykop należy zasypać warstwami grubości 20 cm z dokładnym zagęszczeniem gruntu.

5.4. Tolerancje ustawienia znaku pionowego

Konstrukcje wsporcze znaków - słupki, słupy, wysięgniki, konstrukcje dla tablic wielkowymiarowych, powinny być wykonane zgodnie z dokumentacją i STWiORB.

Dopuszczalne tolerancje ustawienia znaku:

11. odchyłka od pionu, nie więcej niż ± 1 %,
12. odchyłka w wysokości umieszczenia znaku, nie więcej niż ± 2 cm,
13. odchyłka w odległości ustawienia znaku od krawędzi jezdni utwardzonego pobocza lub pasa awaryjnego postoju, nie więcej niż ± 5 cm, przy zachowaniu minimalnej odległości umieszczenia znaku zgodnie z załącznikiem nr 1 do rozporządzenia Ministra Infrastruktury z dnia 3 lipca 2003 r. w sprawie szczegółowych warunków technicznych dla znaków i sygnałów drogowych oraz urządzeń bezpieczeństwa ruchu drogowego i warunków ich umieszczania na drogach.

5.5. Konstrukcje wsporcze

5.5.1. Zabezpieczenie konstrukcji wsporczej przed najechaniem

Konstrukcje wsporcze znaków drogowych bramowych lub wysięgnikowych jedno lub dwustronnych, jak również konstrukcje wsporcze znaków tablicowych bocznych o powierzchni większej od $4,5 \text{ m}^2$, gdy występuje możliwość bezpośredniego najechania na nie przez pojazd - muszą być zabezpieczone odpowiednio umieszczonymi barierami ochronnymi lub innego rodzaju urządzeniami ochronnymi lub przeciwdestrukcyjnymi, zgodnie z dokumentacją projektową, STWiORB lub wskazaniami Inżyniera. Podobne zabezpieczenie należy stosować w przypadku innych konstrukcji wsporczych, gdy najechanie na nie w większym stopniu zagraża bezpieczeństwu użytkowników pojazdów, niż najechanie pojazdu na barierę, jeśli przewiduje to Dokumentacja Projektowa, STWiORB lub Inżynier.

5.5.2. Łatwo zrywalne złącza konstrukcji wsporczej

W przypadku konstrukcji wsporczych, nie osłoniętych barierami ochronnymi - zaleca się stosowanie łatwo zrywalnych lub łatwo rozłączalnych przekrojów, złączy lub przegubów o odpowiednio bezpiecznej konstrukcji, umieszczonych na wysokości od 0,15 do 0,20 m nad powierzchnią terenu.

W szczególności - zaleca się stosowanie takich przekrojów, złączy lub przegubów w konstrukcjach wsporczych nie osłoniętych barierami ochronnymi, które znajdują się na obszarach zwiększonego zagrożenia kolizyjnego (ostrza rozgałęzień dróg łącznikowych, zewnętrzna strona łuków drogi itp.).

Łatwo zrywalne lub łatwo rozłączalne złącza, przekroje lub przeguby powinny być tak skonstruowane i umieszczone, by znak wraz z konstrukcją wsporczą po zerwaniu nie przewracał się na jezdnię. Wysokość części konstrukcji wsporczej, pozostałej po odłączeniu górnej jej części od fundamentu, nie może być większa od 0,25 m.

5.5.3. Zapobieganie zagrożeniu użytkowników drogi i terenu przyległego - przez konstrukcję wsporczą

Konstrukcja wsporcza znaku musi być wykonana w sposób ograniczający zagrożenie użytkowników pojazdów samochodowych oraz innych użytkowników drogi i terenu do niej przyległego przy najechaniu przez pojazd na znak. Konstrukcja wsporcza znaku musi zapewnić możliwość łatwej naprawy po najechaniu przez pojazdy lub innego rodzaju uszkodzenia znaku.

5.5.4. Tablicowe znaki drogowe na dwóch słupach lub podporach

Przy stosowaniu tablicowych znaków drogowych (drogo wskazów tablicowych, tablic przeddrogowskazowych, tablic szlaku drogowego, tablic objazdów itp.) umieszczanych na dwóch słupach lub podporach - odległość między tymi słupami lub podporami, mierzona prostopadle do przewidywanego kierunku najechania przez pojazd, nie może być mniejsza od 1,75 m. Przy stosowaniu większej liczby słupów niż dwa - odległość między nimi może być mniejsza.

5.5.5. Poziom górnej powierzchni fundamentu

Przy zamocowaniu konstrukcji wsporczej znaku w fundamencie betonowym lub innym podobnym - pożądane jest, by górna część fundamentu pokrywała się z powierzchnią pobocza, pasa dzielącego itp. lub była nad tę powierzchnię wyniesiona nie więcej niż 0,03 m. W przypadku konstrukcji wsporczych, znajdujących się poza koroną drogi, górna część fundamentu powinna być wyniesiona nad powierzchnię terenu nie więcej niż 0,15 m.

5.5.6. Barwa konstrukcji wsporczej

Konstrukcje wsporcze znaków drogowych pionowych muszą mieć barwę szarą neutralną z tym, że dopuszcza się barwę naturalną pokryć cynkowanych. Zabrania się stosowania pokryć konstrukcji wsporczych o jaskrawej barwie - z wyjątkiem przypadków, gdy jest to wymagane odrębnymi przepisami, wytycznymi lub warunkami technicznymi.

5.6. Połączenie tarczy znaku z konstrukcją wsporczą

Tarcza znaku musi być zamocowana do konstrukcji wsporczej w sposób uniemożliwiający jej przesunięcie lub obrót.

Materiał i sposób wykonania połączenia tarczy znaku z konstrukcją wsporczą musi umożliwiać, przy użyciu odpowiednich narzędzi, odłączenie tarczy znaku od tej konstrukcji przez cały okres użytkowania znaku.

Na drogach i obszarach, na których występują częste przypadki dewastacji znaków, zaleca się stosowanie elementów łącznych o konstrukcji uniemożliwiającej lub znacznie utrudniającej ich rozłączenie przez osoby niepowołane.

Nie dopuszcza się zamocowania znaku do konstrukcji wsporczej w sposób wymagający bezpośredniego przeprowadzenia śrub mocujących przez lico znaku.

5.7. Oznakowanie znaku

Każdy wykonany znak drogowy musi mieć naklejoną na rewersie naklejkę zawierającą następujące informacje:

- numer i datę normy tj. PN-EN 12899-1:2005,
- klasy istotnych właściwości wyrobu,
- miesiąc i dwie ostatnie cyfry roku produkcji
- nazwę, znak handlowy i inne oznaczenia identyfikujące producenta lub dostawcę jeśli nie jest producentem,
- znak budowlany „B”,
- numer aprobaty technicznej IBDiM,
- numer certyfikatu zgodności i numer jednostki certyfikującej.

Oznakowania powinny być wykonane w sposób trwały i wyraźny, czytelny z normalnej odległości widzenia.

Producent znaków drogowych pionowych, sygnalizatorów w i urządzeń brd ma obowiązek i prawo umieścić na swoim produkcie tylko jedną informację zawierającą dane identyfikujące producenta, typ folii odblaskowej użytej do wykonania lica znaku, miesiąc i rok produkcji znaku, która ma być umieszczana wyłącznie na tylnej powierzchni tak, aby była jak najmniej widoczna dla jadących kierowców, o kolorystyce zbliżonej do szarego tła znaku lub urządzenia i ma być wykonana w sposób gwarantujący trwałe związanie ze znakiem czy urządzeniem oraz mieć możliwość ich odczytania przez okres nie krótszy niż okres gwarancji na znak czy urządzenie, np.: w postaci wybicia, wytłoczenia, wytrawienia ew. nadruku, malowania czy ewentualnie naklejki lub etykiety wykonanej z co najwyżej I typu folii, o powierzchni nie większej niż 75 cm².

6. Kontrola jakości robót

6.1. Ogólne zasady kontroli jakości robót

Ogólne zasady kontroli jakości robót podano w STWiORB DM 00.00.00. "Wymagania Ogólne".

6.2. Badania materiałów do wykonania fundamentów betonowych

Wykonawca powinien przeprowadzić badania materiałów do wykonania fundamentów betonowych „na mokro”.

Uwzględniając nieskomplikowany charakter robót fundamentowych, na wniosek Wykonawcy, Inżynier może zwolnić go z potrzeby wykonania badań materiałów dla tych robót.

6.3. Badania w czasie wykonywania robót

6.3.1. Badania materiałów w czasie wykonywania robót

Wszystkie materiały dostarczone na budowę powinny być sprawdzone w zakresie powierzchni wyrobu i jego wymiarów.

Częstotliwość badań i ocena ich wyników powinna być zgodna z ustaleniami zawartymi w tablicy 7.

Tablica 7. Częstotliwość badań przy sprawdzeniu powierzchni i wymiarów wyrobów do starczonych przez producentów

| Lp. | Rodzaj badania | Liczba badań | Opis badań | Ocena wyników badań |
|-----|-------------------------|--|---|--|
| 1 | Sprawdzenie powierzchni | od 5 do 10 badań z wybranych losowo elementów w każdej | Powierzchnię zbadać nieuzbrojonym okiem. Do ew. sprawdzenia głębokości wad użyć dostępnych narzędzi (np. liniałów z czujnikiem, suwmiarek, mikrometrów itp. | Wyniki badań powinny być zgodne z wymaganiami punktu 2 |
| 2 | Sprawdzenie wymiarów | dostarczonej partii wyrobów liczącej do 1000 elementów | Przeprowadzić uniwersalnymi przyrządami pomiarowymi lub sprawdzianami (np. liniałami, przymiarami itp.) | |

W przypadkach budzących wątpliwości można zlecić uprawnionej jednostce zbadanie właściwości dostarczonych wyrobów i materiałów w zakresie wymagań podanych w punkcie 2.

6.3.2. Kontrola w czasie wykonywania robót

W czasie wykonywania robót należy sprawdzać:

- zgodność wykonania znaków pionowych z Dokumentacją Projektową (lokalizacja, wymiary znaków, wysokość zamocowania znaków),
- zachowanie dopuszczalnych odchyłek wymiarów, zgodnie z punktem 2 i 5,
- prawidłowość wykonania wykopów pod konstrukcje wsporcze, zgodnie z punktem 5.3,
- poprawność wykonania fundamentów pod słupki zgodnie z punktem 5.3,
- poprawność ustawienia słupków i konstrukcji wsporczych, zgodnie z punktem 5.4 i 5.5,
- zgodność rodzaju i grubości blachy ze specyfikacją.

- Obmiar robót

7.1. Wymagania ogólne dotyczące obmiaru robót

Ogólne zasady obmiaru robót podano w STWiORB DM.00. 00.00. „Wymagania Ogólne”.

7.2. Jednostka obmiarowa

Jednostką obmiarową jest sztuka (szt.) wykonanego i odebranego oznakowania pionowego z wszystkimi robotami towarzyszącymi zgodnie z Dokumentacją Projektową.

- Odbiór robót

8.1. Ogólne zasady odbioru robót

Ogólne zasady odbioru robót podano w STWiORB DM.00. 00.00. „Wymagania Ogólne”.

Roboty uznaje się za wykonane zgodnie z Dokumentacją Projektową, STWiORB i wymaganiami Inżyniera, jeżeli wszystkie pomiary i badania z zachowaniem tolerancji według pkt.6, dały wyniki pozytywne.

8.2. Odbiór ostateczny

Odbiór robót oznakowania pionowego dokonywany jest na zasadzie odbioru ostatecznego.

Odbiór ostateczny powinien być dokonany po całkowitym zakończeniu robót, na podstawie wyników pomiarów i badań jakościowych określonych w punktach 2 i 5.

8.3. Odbiór pogwarancyjny

Odbioru pogwarancyjnego należy dokonać po upływie okresu gwarancyjnego, ustalonego w umowie.

W przypadku niezgodności, choć jednego elementu robót z wymaganiami, roboty uznaj e się za niezgodne z Dokumentacją Projektową i Wykonawca zobowiązany jest do ich poprawy na własny koszt.

9. Podstawa płatności

9.1. Ogólne ustalenia dotyczące podstawy płatności

Ogólne zasady dotyczące podstawy płatności podano w STWiORB DM.00.00.00. „Wymagania Ogólne”

9.2. Cena jednostki obmiarowej

Płaci się za jedną sztukę (szt.) wykonanego i odebranego oznakowania pionowego po dokonaniu odbioru wg punktu 8. Cena jednostkowa jest ceną uśrednioną dla podanego sposobu wykonania i obejmuje:

- opracowanie Projektu Technologii i Organizacji Robót oraz Programu Zapewnienia Jakości,
- prace pomiarowe i Roboty przygotowawcze,
- zakup i dostarczenie wszystkich niezbędnych materiałów,
- zastosowanie materiałów pomocniczych koniecznych do prawidłowego wykonania robót lub wynikających z przyjętej technologii robót;
- wykonanie fundamentów,
- dostarczenie i ustawienie słupków i konstrukcji wsporczych,
- zamocowanie tarcz znaków drogowych i tablic,
- uporządkowanie terenu robót; wywóz odpadów na wysypisko w raz z kosztami utylizacji lub na miejsce przystosowane do składowania poza terenem budowy,
- przeprowadzenie wszystkich niezbędnych pomiarów, prób i sprawdzeń,
- oznakowanie miejsca robót i jego utrzymanie.

10. Przepisy związane

| | |
|--------------------------------------|---|
| | Wyroby lakierowane - badanie odporności powłoki lakierowanej na działanie wody oraz oznaczanie nasiąkliwości |
| | Ściany oporowe - Obliczenia statyczne i projektowanie |
| | Rury stalowe bez szwu ciągnione i walcowane na zimno ogólnego zastosowania Wyroby lakierowane - Oznaczenie odporności powłoki na działanie mgły solnej Stal określonego zastosowania. Stal na rury. Gatunki |
| | Konstrukcje stalowe - Połączenia z fundamentami - Projektowanie i wykonanie |
| | Konstrukcje betonowe, żelbetowe i sprężone - Obliczenia statyczne i projektowanie |
| | Słupy oświetleniowe. Część 5. Słupy oświetleniowe stalowe. Wymagania. |
| | Beton Część 1: Wymagania, właściwości, produkcja i zgodność |
| | Aluminium i stopy aluminium - Blachy, taśmy i płyty - Tolerancje kształtu i wymiarów wyrobów walcowanych na zimno |
| | Powłoki cynkowe nanoszone na stal metodą zanurzeniową (cynkowanie jednostkowe) – Wymaganie i badanie |
| | Wewnętrzne i/lub zewnętrzne powłoki ochronne rur stalowych. Wymagania dotyczące powłok wykonanych przez cynkowanie ogniowe w ocynkowniach zautomatyzowanych |
| PN-EN 10292:2003/ A1:2004/A1:2005(U) | Taśmy i blachy ze stali o podwyższonej granicy plastyczności powlekane ogniowo w sposób ciągły do obróbki plastycznej na zimno. Warunki techniczne dostawy |
| PN-EN 10327:2005(U) | Taśmy i blachy ze stali niskowęglowych powlekane ogniowo w sposób ciągły do obróbki plastycznej na zimno. Warunki techniczne dostawy |
| PN-EN 12767:2003 | Bierne bezpieczeństwo konstrukcji wsporczych dla urządzeń drogowych. Wymagania i metody badań |
| PN-EN 12899-1:2005 | Stałe, pionowe znaki drogowe - Część 1: Znaki stałe |
| PN-EN 12899-5 | Stałe, pionowe znaki drogowe - Część 5 Badanie wstępne typu |
| PN-EN 60529:2003 | Stopnie ochrony zapewnianej przez obudowy (Kod IP) |
| PN-EN 60598-1: 1990 | Oprawy oświetleniowe. Wymagania ogólne i badania |
| PN-EN 60598-2:2003(U) | Oprawy oświetleniowe - Wymagania szczegółowe - Oprawy oświetleniowe drogowe |
| PN-H-74200:1998 | Rury stalowe ze szwem, gwintowane |
| PN-EN ISO 2808:2000 | Farby i lakiery - oznaczanie grubości powłoki |
| PN-91/H-93010 | Stal. Kształtowniki walcowane na gorąco |
| PN-S-02205:1998 | Drogi samochodowe. Roboty ziemne. Wymagania i badania |

10.2 Przepisy związane

Załączniki nr 1 i 4 do rozporządzenia Ministra Infrastruktury z dnia 3 lipca 2003 w sprawie szczegółowych warunków technicznych dla znaków i sygnałów drogowych oraz urządzeń bezpieczeństwa ruchu drogowego i warunków ich

umieszczania na drogach (Dz. U. nr 220, poz. 2181)

Rozporządzenie Ministra Infrastruktury z dn. 11 sierpnia 2004 r. w sprawie sposobów deklarowania zgodności wyrobów budowlanych oraz sposobu znakowania ich znakiem budowlanym (Dz. U. nr 198, poz. 2041)

Rozporządzenie Ministra Infrastruktury z dn. 08 listopada 2004 r. w sprawie aprobat technicznych oraz jednostek organizacyjnych upoważnionych do ich wydawania (Dz. U. nr 249, poz. 2497)

CIE No. 39.2 1983 Recommendations for surface colours for visual signalling (Zalecenia dla barw powierzchniowych sygnalizacji wizualnej)

CIE No. 54 Retroreflection definition and measurement (Powierzchniowy współczynnik odbłasku definicja i pomiary) Ustawa z dnia 16 kwietnia 2004 r. o wyrobach budowlanych (Dz. U. nr 92, poz. 881)

Stałe odbłaskowe znaki drogowe i urządzenia bezpieczeństwa ruchu drogowego. Zalecenia IBDiM do udzielania aprobat technicznych nr Z/2005-03-009

D.07.05.01. Bariery ochronne stalowe

1. Wstęp

1.1. Przedmiot Specyfikacji Technicznej Wykonania i Odbioru Robót Budowlanych

Przedmiotem niniejszej Specyfikacji Technicznej Wykonania i Odbioru Robót Budowlanych są wymagania dotyczące wykonania i odbioru Robót budowlanych w ramach realizacji zadania: **Przebudowa drogi gminnej w miejscowości Strzyboga.**

1.2. Zakres stosowania STWiORB

Specyfikacja Techniczna Wykonania i Odbioru Robót Budowlanych jest stosowana jako dokument przetargowy i kontraktowy przy zlecaniu i realizacji Robót wymienionych w pkt.1.1.

1.3. Zakres Robót objętych STWiORB

Ustalenia zawarte w niniejszej STWiORB dotyczą wykonania robót wymienionych w p.1.1. związanych z wykonywaniem barier ochronnych, stalowych.

Zakres rzeczowy obejmuje:

- montaż barier ochronnych stalowych typu SP-06 (H1W5),

1.4. Określenia podstawowe

uu) Bariera ochronna - urządzenie bezpieczeństwa ruchu drogowego, stosowane w celu fizycznego zapobieżenia zjechaniu pojazdu z drogi w miejscach, gdzie to jest niebezpieczne, wyjechaniu pojazdu poza koronę drogi, przejechaniu pojazdu na jezdnię przeznaczoną dla przeciwnego kierunku ruchu lub niedopuszczenia do powstania kolizji pojazdu z obiektami lub przeszkodami stałymi znajdującymi się w pobliżu jezdni.

vv) Bariera ochronna stalowa - bariera ochronna, której podstawowym elementem jest prowadnica wykonana z profilowanej taśmy stalowej.

ww) Bariera skrajna - bariera ochronna umieszczona przy krawędzi jezdni lub korony drogi, przeciwdziałająca niebezpiecznym następstwom zjechania z drogi lub je ograniczająca.

xx) Bariera dzieląca - bariera ochronna umieszczona na pasie dzielącym drogi dwujezdniowej lub bocznym pasie dzielącym, przeciwdziałająca przejechaniu pojazdu na drugą jezdnię.

yy) Bariera osłonowa - bariera ochronna umieszczona między jezdnią a obiektami lub przeszkodami stałymi znajdującymi się w pobliżu jezdni,

zz) Bariera przekładkowa - bariera, w której prowadnica zamocowana jest do słupków za pośrednictwem przekładek zapewniających odstęp między prowadnicą a słupkiem od 100 mm do 180 mm.

aaa) Prowadnica bariery - podstawowy element bariery wykonany z profilowanej taśmy stalowej, mający za zadanie umożliwienie płynnego wzdłużnego przemieszczenia pojazdu w czasie kolizji, w czasie którego prowadnica powinna odkształcać się stopniowo i w sposób plastyczny. Odróżnia się dwa typy profilowanej taśmy stalowej: typ A i typ B, różniące się kształtem przetłoczeń.

bbb) Przekładka - element bariery, wykonany zwykle z rury (okrągłej, prostokątnej) lub kształtownika stalowego (np. z ceownika, dwuteownika) o szerokości od 100 do 140 mm, umieszczony pomiędzy prowadnicą a słupkiem, którego zadaniem jest nadanie barierze korzystniejszych właściwości kolizyjnych (niż w barierze bezprzekładkowej), powodujących, że prowadnica bariery w pierwszej fazie odkształcania lub przemieszczania słupków nie jest odginana do dołu, lecz unoszona ku górze.

ccc) Typy barier - zależne od poprzecznego odkształcenia bariery w czasie kolizji:

- typ I : bariera podatna, z odkształceniem dochodzącym od 1,8 do 2,0 m,

- typ II : bariera o ograniczonej podatności (wzmocniona), z odkształceniem do 0,85 m,

- typ III : bariera niepodatna (sztywna), z odkształceniem równym lub bliskim zeru.

1.4.10. Pozostałe określenia podstawowe są zgodne z obowiązującymi, odpowiednimi polskimi normami i z definicjami podanymi w STWiORB DM 00.00.00 „Wymagania Ogólne”.

1.5. Ogólne wymagania dotyczące Robót

Ogólne wymagania dotyczące robót podano w STWiORB DM 00.00.00 „Wymagania Ogólne”.

Wykonawca Robót jest odpowiedzialny za jakość ich wykonania oraz za zgodność z Dokumentacją Projektową, STWiORB i poleceniami Inżyniera.

Niezbędne dane istotne z punktu widzenia:

- organizacji robót budowlanych;
- zabezpieczenia interesu osób trzecich;
- χχ) ochrony środowiska;
- δδ) warunków bezpieczeństwa pracy;
- εε) zaplecza dla potrzeb Wykonawcy;

φφ) warunków organizacji ruchu;
γγ) zabezpieczenia chodników i jezdni,
podano w STWiORB DM 00.00.00 „Wymagania Ogólne”.

1.6. Wspólny Słownik Zamówie ń (CPV)

Kody grup, klas i kategorii robót Wspólnego Słownika a Zamówie ń (CPV) dotyczących przedmiotu zamówienia podano w STWiORB DM 00.00.00 „Wymagania Ogólne”.

2. Materiały

2.1. Ogólne wymagania dotycz ące materiałów

Ogólne wymagania dotycz ące materiałów, ich pozyskiwania i składowania, podano w STWiORB DM 00.00.00 „Wymagania Ogólne”.

2.2. Materiały do wykonania barier ochronnych stalowych

Dopuszcza się do stosowania tylko takie konstrukcje drogowych barier ochronnych, na które wydano aprobat ę techniczną.

Elementy do wykonania barier ochronnych stalowych określone są poprzez typ bariery podany w Dokumentacji Projektowej, nawiązujący do ustaleń producenta barier. Do elementów tych należą:

24. prowadnica,
25. słupki,
26. pas profilowy,
27. wysięgniki,
28. przekładki, wsporniki, śruby, podkładki, światła odblaskowe,
29. łączniki ukośne,
30. obejmy słupka, itp.

Ponadto przy ustawianiu barier ochronnych stalowych mogą wystąpić materiały do wykonania elementów betonowych, jak fundamenty, kotwy wraz z ich deskowaniem.

2.3. Elementy do wykonania barier ochronnych stalowych

2.3.1. Prowadnica

Typ prowadnicy z profilowanej taśmy stalowej powinien być określony w Dokumentacji Projektowej, przy czym:

- typ A powinien odpowiadać ustaleniom producenta barier,
- typ B powinien odpowiadać PN-H-93461-15.

Otwory w prowadnicy i zakończenia odcinków monta żowych prowadnicy powinny być zgodne z ofertą producenta. Powierzchnia prowadnicy powinna być gładka i wolna od widocznych wad, bez ubytków powł oki antykorozyjnej. Prowadnice mogą być dostarczane luzem lub w wiązkach.

2.3.2. Słupki

Słupki bariery powinny być zgodne z ustaleniami Dokumentacji Projektowej. Słupki wykonuje się zwykle z kształtowników stalowych o przekroju poprzecznym: d wuteowym, ceowym, zetowym lub sigma. Wysokość średnika kształtownika wynosi zwykle od 100 do 140 mm.

Kształtowniki powinny odpowiadać wymaganiom PN-H-93010. Powierzchnia kształtownika walcowanego powinna być charakterystyczna dla procesu walcowania i wolna od wad, jak widoczne łuski, pęknięcia, zawalcowania i naderwania. Dopuszczalne są usunięte wady przez szlifowanie lub dłutowanie z tym, że obrobiona powierzchnia powinna mieć łagodne wycięcia i zaokrąglone brzegi, a grubość kształtownika nie może zmniejszyć się poza dopuszczalną dolną odchyłkę wymiarową dla kształtownika.

Kształtowniki powinny być obcięte prostopadłe do osi wzdłużnej kształtownika. Powierzchnia końców kształtownika nie powinna wykazywać rzadzisz, rozwarstwień, pęknięć i śladów jamy skurczowej widocznych nie uzbrojonym okiem.

Kształtowniki powinny być ze stali St3W lub St4W oraz mieć własności mechaniczne według PN-H-84020 (tablica 1) lub innej uzgodnionej stali i normy.

Tablica 1. Podstawowe własności kształtowników, według PN-H-84020.

| | Granica plastyczności, minimum dla słupków, MPa | Wytrzymałość na rozciąganie dla słupków, MPa |
|------|---|--|
| St3W | 195 | od 340 do 490 |
| St4W | 225 | od 400 do 550 |

2.3.3. Inne elementy bariery

Jeśli Dokumentacja Projektowa przewiduje stosowanie pasa profilowego, to powinien on odpowiadać PN-H-93461-28 w zakresie wymiarów, masy, wielkości statycznych i odchyłek wymiarów przekroju poprzecznego.

Inne elementy bariery, jak wysięgniki, łączniki ukośne, obejmki słupka, wsporniki, podkładki, przekładki, śruby, światła odblaskowe itp. powinny odpowiadać wymaganiom Dokumentacji Projektowej i być zgodne z ofertą producenta bariery w zakresie wymiarów, odchyłek wymiarów, rozmieszczenia otworów, rodzaju materiału, ew. zabezpieczenia antykorozyjnego itp.

Wszystkie ocynkowane elementy i łączniki przewidziane do mocowania między sobą elementów bariery powinny być czyste, gładkie, bez pęknięć, naderwań, rozwarstwień i wypukłych karbów.

Dostawa większych wymiarowo elementów bariery może być dokonana luzem lub w wiązkach. Śruby, podkładki i drobniejsze elementy łącznikowe mogą być dostarczone w pudełkach tekturowych, pojemnikach blaszanych lub paletach, w zależności od wielkości i masy wyrobów.

Elementy bariery powinny być przechowywane w pomieszczeniach suchych, z dala od materiałów działających korodująco i w warunkach zabezpieczających przed uszkodzeniem.

Bariera typu SP-06 w zakresie zgodnym z Dokumentacją Projektową należy wyposażyć w pochwyt (przykładowe rozwiązanie poniżej).

Rys 1.

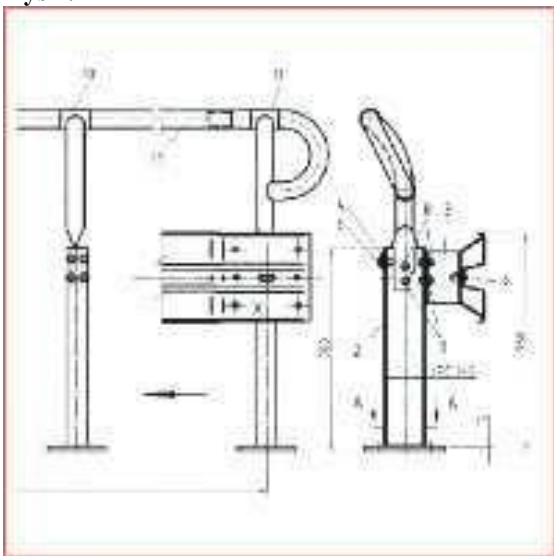

2.3.4. Zabezpieczenie metalowych elementów bariery przed korozją

Sposób zabezpieczenia antykorozyjnego elementów bariery ustala producent w taki sposób, aby zapewnić trwałość powłoki antykorozyjnej przez okres 5 do 10 lat w warunkach normalnych, do co najmniej 3 do 5 lat w środowisku o zwiększonej korozyjności. W przypadku braku wystarczających danych minimalna grubość powłoki cynkowej powinna wynosić 60 μm .

2.4. Materiały do wykonania elementów betonowych

2.4.1. Fundamenty i kotwy wykonane na miejscu budowy

2.4.1.1. Deskowanie

Materiały i sposób wykonania deskowania powinny być zgodne z ustaleniami Dokumentacji Projektowej, lub określone przez Wykonawcę i przedstawione do akceptacji Inżyniera. Deskowanie może być wykonane z drewna, z częściowym użyciem materiałów drewnopochodnych lub metalowych, w zględnie z gotowych elementów o możliwości wielokrotnego użycia i wykonania powtarzalnych układów konstrukcji jako deskowanie przestawne.

Deskowanie należy wykonać z materiałów odpowiadających wymaganiom norm podanych w p. 10.

Dopuszcza się wykonanie deskowań z innych materiałów, pod warunkiem akceptacji Inżyniera.

2.4.1.2. Beton i jego składniki

Właściwości betonu do wykonania betonowych fundamentów lub kotew powinny być zgodne z Dokumentacją Projektową z tym, że klasa betonu nie powinna być niższa niż klasa B 15 (C 12/15), nasiąkliwość powinna być nie większa niż 5%, stopień wodoszczelności - co najmniej W2, a stopień mrozoodporności - co najmniej F 50, zgodnie z wymaganiami PN-B-06250.

Cement stosowany do betonu powinien być cementem portlandzkim klasy, co najmniej „32,5” i powinien spełniać wymagania PN-EN 197-1:2002.

Kruszywo do betonu (piasek, grys, żwir, mieszanka z kruszywa naturalnego sortowanego, kruszywo łamane) powinny spełniać wymagania PN-B-06712.

Woda powinna być odmiany „1” i spełniać wymagania PN-B-32250. Bez badań laboratoryjnych można stosować wodę pitną.

Domieszki chemiczne do betonu powinny być stosowane, jeśli przewidują to Dokumentacja Projektowa, STWiORB lub wskazania Inżyniera, przy czym w przypadku braku danych dotyczących rodzaju domieszek, ich dobór powinien być dokonany zgodnie z zaleceniami PN-B-06250. Domieszki powinny spełniać wymagania PN-B-23010.

Pręty zbrojenia mogą być stosowane, jeśli przewiduje je Dokumentacja Projektowa. Pręty zbrojenia powinny odpowiadać PN-B-06251. Stal dostarczona na budowę powinna być zaopatrzona w zaświadczenie (Deklarację Zgodności) stwierdzające jej gatunek. Właściwości mechaniczne stali używanej do zbrojenia betonu powinny odpowiadać PN-B-03264.

2.4.2. Elementy prefabrykowane z betonu

Kształt i wymiary przekroju poprzecznego betonowych elementów prefabrykowanych (fundamentów, kotew) powinny być zgodne z Dokumentacją Projektową.

Powierzchnie elementów powinny być bez rys, pęknięć i ubytków betonu. Krawędzie elementów powinny być równe i proste.

Dopuszczalne wady oraz uszkodzenia powierzchni i krawędzi elementów nie powinny przekraczać wartości podanych w BN-80/6775-03.01.

2.5. Składowanie materiałów

Elementy dłuższe barier mogą być składowane pod zadaszeniem lub na otwartej przestrzeni, na podłożu wyrównanym i odwodnionym, przy czym elementy poszczególnych typów w należy układać oddzielnie z ewentualnym zastosowaniem podkładek. Elementy montażowe i połączeniowe można składać w pojemnikach handlowych producenta.

Składowanie kruszywa powinno odbywać się w warunkach zabezpieczających je przed zanieczyszczeniem i zmieszaniem z innymi asortymentami kruszywa lub jego frakcjami. Zaleca się, aby drobne frakcje kruszywa były chronione za pomocą plandek lub zadaszeń. Podłoże składowiska musi być równe, utwardzone i dobrze odwodnione, aby nie dopuścić do zanieczyszczenia kruszywa w trakcie składowania.

Przechowywanie cementu powinno być zgodne z ustaleniami BN-88/6731-08. Inne materiały należy przechowywać w sposób zgodny z zaleceniami producenta.

3. Sprzęt

3.1. Ogólne wymagania dotyczące sprzętu

Ogólne wymagania dotyczące sprzętu podano w STWiORB DM 00.00.00 „Wymagania Ogólne”.

3.2. Sprzęt do wykonania barier

Wykonawca przystępujący do wykonania barier ochronnych stalowych powinien wykazać się możliwością korzystania - następującego sprzętu:

- zestawu sprzętu specjalistycznego do montażu barier,
- żurawi samochodowych o udźwigu do 4 t,
- wiertnic do wykonywania otworów pod słupki,
- koparek kołowych,
- urządzeń wbijających lub wibromłotów do pograżania słupków w grunt,
- betoniarki przewoźnej,
- wibratorów do betonu,
- przewoźnego zbiornika na wodę,
- ładowarki,
- innego sprzętu pomocniczego zaakceptowanego przez Inżyniera.

4. Transport

4.1. Ogólne wymagania dotyczące transportu

Ogólne wymagania dotyczące transportu podano w STWiORB DM 00.00.00 „Wymagania Ogólne”.

4.2. Transport elementów barier stalowych

Transport elementów barier może odbywać się dowolnym środkiem transportu. Elementy konstrukcyjne barier nie powinny wystawać poza gabaryt środka transportu. Elementy dłuższe (np. profilowaną taśmę stalową, pasy profilowe) należy przewozić w opakowaniach producenta. Elementy montażowe i połączeniowe zaleca się przewozić w pojemnikach handlowych producenta.

Żaładunek i wyładunek elementów konstrukcji barier można dokonywać za pomocą żurawi lub ręcznie. Przy żaładunku i wyładunku, należy zabezpieczyć elementy konstrukcji przed pomieszaniem. Elementy barier należy przewozić w warunkach zabezpieczających wyroby przed korozją i uszkodzeniami mechanicznymi.

4.3. Transport materiałów do wykonania elementów betonowych

Kruszywo do betonu można przewozić dowolnym środkiem transportu w warunkach zabezpieczających je przed zanieczyszczeniem i zmieszaniem z innymi materiałami. Podczas transportu kruszywa powinny być zabezpieczone przed wysypaniem, a kruszywo drobne - przed rozpyleniem.

Elementy prefabrykowane fundamentów mogą być przewożone dowolnymi środkami transportowymi w liczbie sztuk nieprzekraczającej dopuszczalnego obciążenia zastosowanego środka transportu. Rozmieszczenie elementów na środku transportu powinno być symetryczne. Elementy należy układać na podkładach drewnianych.

Drewno i elementy deskowania należy przewozić w warunkach chroniących je przed przemieszczaniem, a elementy metalowe w warunkach zabezpieczających przed korozją i uszkodzeniami mechanicznymi.

Cement należy przewozić zgodnie z postanowieniami BN-88/6731-08.

Mieszankę betonową należy przewozić zgodnie z postanowieniami PN-B-06251.

Stal zbrojeniową można przewozić dowolnym środkiem transportu, luzem lub w wiązkach, w warunkach chroniących ją przed pomieszczeniem i przed korozją.

5. Wykonanie robót

5.1. Ogólne zasady wykonania robót

Ogólne zasady wykonania robót podano w STWiORB DM 0 0.00.00 „Wymagania Ogólne”.

Wykonawca przedstawi Inżynierowi do akceptacji Projekt Technologii i Organizacji Robót oraz Program Zapewnienia Jakości uwzględniający wszystkie warunki, w jakich będą wykonywane Roboty.

5.2. Roboty przygotowawcze

Przed wykonaniem właściwych robót należy, na podstawie Dokumentacji Projektowej i wskazań Inżyniera:

- wytyczyć trasę bariery,
- ustalić lokalizację słupków,
- określić wysokość prowadnicy bariery,
- określić miejsca odcinków początkowych i końcowych bariery,
- ustalić ewentualne miejsca przerw, przejść i przejazdów w barierze, itp.

- Osadzenie słupków

5.3.1. Słupki osadzane w otworach uprzednio wykonanych w gruncie

5.3.1.1. Wykonanie dołów pod słupki

Jeśli Dokumentacja Projektowa, STWiORB lub Inżynier nie ustali inaczej, to doły (otwory) pod słupki powinny mieć wymiary:

- przy wykonywaniu otworów wiertnicą - średnica otworu powinna być większa o około 20 cm od największego wymiaru poprzecznego słupka, a głębokość otworu od 1,25 do 1,35 m w zależności od typu bariery,
- przy ręcznym wykonaniu dołu pod fundament betonowy - wymiary przekroju poprzecznego mogą wynosić 30x30 cm, a głębokość otworu co najmniej 0,75 m przy wypełnianiu betonem otworu gruntowego lub wymiary powinny być ustalone indywidualnie w przypadku stosowania prefabrykowanego fundamentu betonowego.

5.3.1.2. Osadzenia słupków w otworach wypełnionych gruntem

Jeśli Dokumentacja Projektowa lub Inżynier nie ustali inaczej, to osadzenie słupków w wykonanych uprzednio otworach (dołach) powinno uwzględniać:

- zachowanie prawidłowego położenia i pełnej równoległości słupków, najlepiej przy zastosowaniu odpowiednich szablonów,
- wzmocnienie dna otworu warstwą tłucznia (ew. żwiru) o grubości warstwy min. 5 cm,
- wypełnienie otworu piaskiem stabilizowanym cementem (od 40 do 50 kg cementu na 1 m³ piasku) lub zagęszczonym gruntem rodzimym, przy czym wskaźnik zagęszczenia nie powinien być mniejszy niż 0,97 według normalnej metody Proctora.

8. Osadzenie słupków w fundamencie betonowym

Jeśli Dokumentacja Projektowa lub Inżynier nie ustali inaczej, to osadzenie słupków w otworze, w gruncie wypełnionym betonem lub w prefabrykowanym fundamencie betonowym powinno uwzględniać:

- ew. wykonanie zbrojenia, zgodnego z Dokumentacją Projektową, a w przypadku braku wskazań - zgodnego z zaleceniem producenta bariery,
- wypełnienie otworu mieszanką betonową klasy B 15 (C12/15), odpowiadającą wymaganiom PN-B-06250. Do czasu stwardnienia betonu słupki zaleca się podeprzeć. Zaleca się wykonywać montaż

bariery na słupkach, co najmniej po 7 dniach od ustawienia słupka w betonie.

5.3.3. Słupki wbijane lub wwbrowywane bezpośrednio w grunt

Jeśli Dokumentacja Projektowa lub Inżynier na wniosek Wykonawcy ustali bezpośrednio wbijanie lub wwbrowywanie słupków w grunt, to Wykonawca przedstawi do akceptacji Inżyniera:

- sposób wykonania, zapewniający zachowanie osi słupka w pionie i nie powodujący odkształceń lub uszkodzeń słupka,
- rodzaj sprzętu, wraz z jego charakterystyką techniczną, dotyczący urządzeń wbijających (np. młotów, bab, kafarów) ręcznych lub mechanicznych względnie wibromłotów pograżających słupki w gruncie poprzez wibrację i działanie udarowe.

- Tolerancje osadzenia słupków

Dopuszczalna technologicznie odchyłka odległości między słupkami, wynikająca z wymiarów wydłużeń otworów w prowadnicy, służących do zamocowania słupków, wynosi ± 11 mm.

Dopuszczalna różnica wysokości słupków, decydująca czy prowadnica będzie zamocowana równolegle do nawierzchni jezdni, jest wyznaczona kształtem i wymiarami otworów w słupkach do mocowania wysięgników lub przekładek i wynosi ± 6 mm.

5.4. Montaż bariery

Sposób montażu bariery proponuje Wykonawca i przedstawi do akceptacji Inżyniera.

Bariera powinna być montowana zgodnie z instrukcją montażową lub zgodnie z zasadami konstrukcyjnymi ustalonymi przez producenta bariery.

Montaż bariery, w ramach dopuszczalnych odchyłek umożliwionych wielkością otworów w elementach bariery, powinien doprowadzić do zapewnienia równej i płynnej linii prowadnic bariery w planie i profilu.

Przy montażu bariery niedopuszczalne jest wykonywanie jakichkolwiek otworów lub cięć, naruszających powłokę cynkową poszczególnych elementów bariery.

Przy montażu prowadnicy typu B należy łączyć sąsiednie odcinki taśmy profilowej, nakładając następny odcinek na wytłoczenie odcinka poprzedniego, zgodnie z kierunkiem ruchu pojazdów tak, aby końce odcinków taśmy przylegały płasko do siebie i pojazd przesuwający się po barierze, nie zaczepiał o krawędzie złączy. Sąsiednie odcinki taśmy są łączone ze sobą zwykle przy użyciu śrub noskowych specjalnych, zwykle po sześć na każde połączenie.

Montaż wysięgników i przekładek ze słupkami i prowadnicą powinien być wykonany ściśle według zaleceń producenta bariery z zastosowaniem przewidzianych do tego celu elementów (obejm, wsporników itp.) oraz właściwych śrub i podkładek.

Przy montażu barier należy zwracać uwagę na poprawne wykonanie, zgodnie z Dokumentacją Projektową i wytycznymi producenta barier:

- odcinków początkowych i końcowych bariery, o właściwej długości odcinka (np. 4 m, 8 m, 12 m, 16 m), z zastosowaniem łączników ukośnych w miejscach niezbędnych przy połączeniu poziomego odcinka prowadnicy z odcinkiem nachylnym, z odchyleniem odcinka w planie w miejscach przewidzianych dla barier skrajnych, z ewentualną kotwą betonową w przypadkach przewidzianych w Dokumentacji Projektowej,
- 11. odcinków barier osłonowych o właściwej długości odcinka bariery:
 - przyległego do obiektu lub przeszkody, przed i za obiektem, ukośnego początkowego, ukośnego końcowego, wzmocnionego,
- 10.3. odcinków przejściowych pomiędzy różnymi typami i odmianami barier, w tym m.in. na dojazdach do mostu z zastosowaniem właściwej długości odcinka ukośnego w planie, jak również z połączenia z barierami betonowymi pełnymi i ew. poręczami betonowymi,
- 10.4. przerw, przejść i przejazdów w barierze w celu np. dojścia do kolumn alarmowych lub innych urządzeń, przejścia pieszych z pobocza drogi za barierę w tym na chodnik mostu,
- 10.5. na skrzyżowaniu z drogami, przejścia przez pas dzielący, przejazdu poprzecznego przez pas dzielący,
- 10.6. dodatkowych urządzeń, jak np. dodatkowej prowadnicy bariery, pochwyty, osłony słupków bariery itp.,

Na barierze powinny być umieszczone elementy odblaskowe:

- h) czerwone - po prawej stronie jezdni,
- i) białe - po lewej stronie jezdni.

Odległości między kolejnymi elementami odblaskowymi powinny być zgodne z ustaleniami WSDBO. Elementy odblaskowe należy umocować do bariery w sposób trwały, zgodny z wytycznymi producenta barier.

5.5. Roboty betonowe

Elementy betonowe fundamentów i kotew powinny być wykonane zgodnie z Dokumentacją Projektową oraz powinny odpowiadać wymaganiom:

- PN-B-06250 - w zakresie wytrzymałości, nasiąkliwości i odporności na działanie mrozu,
- PN-B-06251 i PN-B-06250 w zakresie składu betonu, mieszania, zagęszczania, dojrzewania, pielęgnacji i transportu,
- punktu 2 niniejszej specyfikacji w zakresie postanowień dotyczących betonu i jego składników.

Deskowanie powinno odpowiadać wymaganiom PN-B-06251, zapewniając sztywność i niezmienność układu oraz bezpieczeństwo konstrukcji. Przed wypełnieniem mieszanką betonową, deskowanie powinno być sprawdzone, aby wykluczało wyciek zaprawy z mieszanki betonowej. Termin rozbiórki deskowania powinien być zgodny z wymaganiami PN-B-06251.

Skład mieszanki betonowej powinien, przy najmniejszej ilości wody, zapewnić szczelne ułożenie mieszanki w wyniku zagęszczenia przez wibrowanie. Wartość stosunku wodno-cementowego W/C nie powinna być większa niż 0,5. Konsystencja mieszanki nie powinna być rzadsza od plastycznej.

Mieszankę betonową zaleca się układać warstwami o grubości do 40 cm bezpośrednio z pojemnika, rurociągu pompy lub za pośrednictwem rynny i zagęszczać wibratorami wglębnymi.

Po zakończeniu betonowania, przy temperaturze otoczenia wyższej od +5°C, należy prowadzić pielęgnację wilgotnościową, co najmniej przez 7 dni. Woda do polewania betonu powinna spełniać wymagania PN-B-32250. W czasie dojrzewania betonu elementy powinny być chronione przed uderzeniami i drganiami.

6. Kontrola jakości robót

6.1. Ogólne zasady kontroli jakości robót

Ogólne zasady kontroli jakości robót podano w STWiORB DM 00.00.00 „Wymagania Ogólne”.

6.2. Badania przed przystąpieniem do robót

Przed przystąpieniem do robót Wykonawca powinien przedstawić Inżynierowi:

- atest na konstrukcję drogowej bariery ochronnej akceptowany przez zarządzającego drogą, według wymagania punktu 2.2.,
- zaświadczenia o jakości (Deklaracje Zgodności) na materiały, do których wydania producenci są zobowiązani przez właściwe normy PN i BN, jak kształtowniki stalowe, pręty zbrojeniowe, cement.

Do materiałów, których badania powinien przeprowadzić Wykonawca należą materiały do wykonania fundamentów betonowych i ew. kotew „na mokro”. Uwzględniając nieskomplikowany charakter robót betonowych, na wniosek Wykonawcy, Inżynier może zwolnić go z potrzeby wykonania badań materiałów dla tych robót.

6.3. Badania w czasie wykonywania robót

6.3.1. Badania materiałów w czasie wykonywania robót

Wszystkie materiały dostarczone na budowę z zaświadczeniem o jakości (Deklaracją Zgodności) producenta powinny być sprawdzone w zakresie powierzchni wyrobu i jego wymiarów.

Badania powierzchni i wymiarów wyrobów wykonuje się nie rzadziej niż 5 do 10 badań z wybranych losowo elementów w każdej dostarczonej partii wyrobów liczącej do 1000 elementów.

W przypadkach budzących wątpliwości można zlecić uprawnionej jednostce zbadanie właściwości dostarczonych wyrobów i materiałów w zakresie wymagań podanych w punkcie 2.

6.3.2. Kontrola w czasie wykonywania robót

W czasie wykonywania robót należy zbadać:

- zgodność wykonania bariery ochronnej z Dokumentacją Projektową (lokalizacja, wymiary, wysokość prowadnicy nad terenem),
- zachowanie dopuszczalnych odchylek wymiarów, zgodnie z punktem 2 i katalogiem (informacją) producenta barier,
- prawidłowość wykonania dołów pod słupki, zgodnie z punktem 5,
- poprawność wykonania fundamentów pod słupki, zgodnie z punktem 5,
- poprawność ustawienia słupków, zgodnie z punktem 5,
- prawidłowość montażu bariery ochronnej stalowej, zgodnie z punktem 5,
- poprawność wykonania ew. robót betonowych, zgodnie z punktem 5,
- poprawność umieszczenia elementów odblaskowych, zgodnie z punktem 5 i w odległościach ustalonych w WSDBO.

7. Obmiar robót

7.1. Wymagania ogólne dotyczące obmiaru robót

Ogólne zasady dotyczące obmiaru robót podano w STWiORB DM.00.00.00 „Wymagania ogólne”

7.2. Jednostka obmiarowa

Jednostką obmiarową jest metr (m) wykonanej i odebranej bariery ochronnej stalowej.
Jednostką obmiarową jest metr (m) wykonanej i odebranej bariery ochronnej stalowej z pochwycem.

8. Odbiór robót

8.1. Ogólne zasady odbioru robót

Ogólne zasady odbioru robót podano w STWiORB DM 00. 00.00 „Wymagania Ogólne”.

8.2. Sposób odbioru robót

Roboty uznaje się za wykonane zgodnie z Dokumentacją Projektową, STWiORB i wymaganiami Inżyniera, jeżeli wszystkie pomiary i badania z zachowaniem tolerancji według pkt. 6 dały wyniki pozytywne.

W przypadku niezgodności, choć jednego elementu robót z wymaganiami, roboty uznaje się za niezgodne z Dokumentacją Projektową i Wykonawca zobowiązany jest do ich poprawy na własny koszt.

9. Podstawa płatności

9.1. Ogólne ustalenia dotyczące podstawy płatności

Ogólne ustalenia dotyczące podstawy płatności podano w STWiORB DM 00.00.00 „Wymagania ogólne”.

9.2. Cena jednostki obmiarowej

Płaci się za jeden metr (m) zamontowanej i odebranej bariery ochronnej po dokonaniu odbioru wg punktu

8. Cena jednostkowa jest ceną uśrednioną dla podanego sposobu wykonania i obejmuje:

10. opracowanie Projektu Technologii i Organizacji Robót oraz Programu Zapewnienia Jakości,
11. prace pomiarowe i Roboty przygotowawcze,
12. oznakowanie robót,
13. zakup i dostarczenie wszystkich niezbędnych materiałów na miejsce wbudowania,
14. zastosowanie materiałów pomocniczych koniecznych do prawidłowego wykonania robót lub wynikających z przyjętej technologii robót;
- osadzenie słupków bariery (z ew. wykonaniem dołów i fundamentów betonowych lub bezpośrednie wbicie względnie wwirowanie w grunt),
11. montaż bariery stalowej (prowadnicy, wysięgników, przekładek, obejm, wsporników, pochwytów itp. za pomocą właściwych śrub i podkładek) z wykonaniem niezbędnych odcinków początkowych i końcowych, ew. barier osłonowych, odcinków przejściowych pomiędzy różnymi typami barier, przerw, przejść i przejazdów w barierze, umocowaniem elementów odblaskowych itp.,
12. przeprowadzenie wszystkich niezbędnych pomiarów, prób i sprawdzeń,
13. uporządkowanie terenu,
14. oznakowanie miejsca robót i jego utrzymanie.

10. Przepisy związane

10.1. Normy

1. PN-B-03264 Konstrukcje betonowe żelbetowe i sprężone. Obliczenia statyczne i projektowanie
2. PN-B-06250 Beton zwykły
3. PN-B-06251 Roboty betonowe i żelbetowe. Wymagania techniczne.
4. PN-B-06712 Kruszywa mineralne do betonu.
5. PN-EN 197-1:2002 Cement. Skład, wymagania i kryteria zgodności dotyczące cementów powszechnego użytku.
6. PN-B-23010 Domieszki do betonu. Klasyfikacja i określenia.
7. PN-B-32250 Materiały budowlane. Woda do betonów i zapraw.
8. PN-D-95017 Surowiec drzewny. Drewno wielkogymiarowe iglaste. Wspólne wymagania i badania
9. PN-D-96000 Tarcica iglasta ogólnego przeznaczenia.
10. PN-D-96002 Tarcica liściasta ogólnego przeznaczenia.
11. PN-H-84020 Stal niestopowa konstrukcyjna ogólnego przeznaczenia. Gatunki.
12. PN-H-93010 Stal. Kształtowniki walcowane na gorąco.
13. PN-H-93403 Stal. Ceowniki walcowane. Wymiary.
14. PN-H-93407 Stal. Dwuteowniki walcowane na gorąco.
15. PN-H-93419 Stal. Dwuteowniki równoległo ścienne IPE walcowane na gorąco.
16. PN-H-93460-03 Kształtowniki stalowe gięte na zimno otwarte. Ceowniki równoramienne ze stali węglowej zwykłej jakości o Rm do 490 MPa.
17. PN-H-93460-07 Kształtowniki stalowe gięte na zimno otwarte. Zetowniki ze stali węglowej zwykłej jakości o Rm do 490 MPa.
18. PN-H-93461-15 Kształtowniki stalowe gięte na zimno otwarte, określonego przeznaczenia. Kształtownik na poręcz drogową, typ B

19. PN-H-93461-18 Kształtowniki stalowe gięte na zimno otwarte, określonego przeznaczenia. Ceowniki półzamknięte prostokątne.
20. PN-H-93461-28 Kształtowniki stalowe gięte na zimno otwarte, określonego przeznaczenia. Pas profilowy na drogowe bariery ochronne.
21. PN-M-82010 Podkładki kwadratowe w konstrukcjach drewnianych.
22. PN-M-82101 Śruby ze łbem sześciokątnym.
23. PN-M-82121 Śruby ze łbem kwadratowym.
24. PN-M-82503 Wkręty do drewna ze łbem stożkowym.
25. PN-M-82505 Wkręty do drewna ze łbem kulistym.
26. BN-73/0658-01 Rury stalowe profilowe ciągnione na zimno. Wymiary.
27. BN-87/5028-12 Gwoździe budowlane. Gwoździe z trzpieniem gładkim, okrągłym i kwadratowym.
28. BN-88/6731-08 Cement. Transport i przechowywanie.
29. BN-80/6775-03.01 Prefabrykaty budowlane z betonu. Elementy nawierzchni dróg, ulic, parkingów i torowisk tramwajowych. Wspólne wymagania i badania.
30. BN-69/7122-11 Płyty pilśniowe z drewna.
31. BN-73/9081-02 Formy stalowe do produkcji elementów budowlanych z betonu kruszywowego. Wymagania i badania.

10.2. Inne dokumenty

Wytyczne stosowania drogowych barier ochronnych, GDDP, maj 1994.

